

N° 52 - DIMANCHE 26 AVRIL 1942

TOUS LES PROGRAMMES RADIOPHONIQUES

Les Ondes



3^f



*L'hebdomadaire
de la Radio*

Joa Guinière

STUDIO HARCOURT

Autorisation N° 27



Fraîcheur ou Teint

Fraîcheur du teint, signe de jeunesse et de santé, que la poudre de luxe Gibbs valorise et conserve précieusement. D'une extrême finesse de grain, elle n'"étouffe" pas la peau, mais donne à votre beauté ce velouté régulier, ce ton naturel de toute femme raffinée. Vous trouverez votre ton préféré dans une gamme de 7 coloris.

Poudre de Luxe



Rachel • Pêche claire • Pêche • Rosée • Corail • Ocre • Mauresque

346 M

CHEZ VOUS

Classes primaires et secondaires
Certificats, brevets, baccalauréats
par professeurs agrégés
Cours par correspondance
PIGIER : 53, rue de Rivoli
Paris (1^{er})

Stérilisez l'eau de boisson

les fruits, les légumes, par l'iode naissant
Pour l'eau de boisson : un comprimé
VIVIODE par litre d'eau. Pour stériliser
fruits, salades et légumes, les
laver avec une solution d'un comprimé
par quart de litre d'eau.

VIVIODE

Ttes Pharm. 9 fr. 10 le tube de 30 comp.

Le Mystère de la femme qui

NE VIEILLIT JAMAIS

Pas une ride à 43 ans! Un teint frais, pur, comme celui d'une jeune fille! Tels sont les effets magiques de la Super-Crème Tokalon contenant du Bioeel. Elle nourrit et rajeunit la peau pendant votre sommeil. Elle dissout les points noirs, resserre les pores dilatés et rend blanche, lisse et douce comme du velours une peau sombre et rêche. D'heureux résultats sont garantis avec la Super-Crème Tokalon sinon l'argent est remboursé.



LE NOUVEAU-NÉ

22, R. d. Pyramides
(Métro : Pyramides)
OPÉra : 57-91 et 57-92

BERCEAUX - VOITURES - LAYETTES - HYGIÈNE
LITS D'ENFANTS - AMEUBLEMENT p. ENFANTS - PÈSE-BÉBÉS.

l'INDIQUE contre 1 fr. 50 MOYEN INFAL-
LIBLE pour arrêter net pellicules
faire repousser et empêcher de blanchir.
M^{me} AMIOT, fabricante diplômée.
86, Grande-Rue, Besançon.
SUCCÈS MERVEILLEUX

CORS

Exiger Emplâtre FEUILLE DE SAULE
Calme la douleur, détruit le germe, 7^{me} ph.

GRAPHOLOGIE Etudes d'ap. écriture.
Pour tous renseignements.
— écrire : Mme AMY 241, Bd Voltaire, Paris —

Commencer
ma cure **Finidol**
pour en finir
avec mes rhumatismes.
Des Phas 21110 la boîte de 30 comprimés

Vous aussi
vous aurez une
belle chevelure
saine, souple
et bien ondulée
avec le fameux
SCHAMPOING MARCEL
En vente partout
sans ticket

Devenez Mince

pour être plus
élégante



MAIGRIR sainement est facile. Prenez simplement, à chaque repas, deux petits comprimés. Antigrès. Antigrès est un amaigrissant scientifique, qui fait fondre la graisse en améliorant la santé. Avec Antigrès, vous perdrez 2 à 3 kilos par mois et vous serez débarrassée de vos migraines, vertiges, essoufflements, battements de cœur, congestion et rougeur du visage, lourdeur de jambes, enflure des chevilles. Toutes pharmacies : 33 fr. 70 le tube pour un mois. Formule F pour femmes, formule M pour hommes (à bien préciser).

* **ANTIGRÈS** améliore
la Ligne — et la Santé!

Plus de boutons disgracieux sur votre visage

Pour vous en débarrasser, employez un remède actif, direct et rapide : l'Eau Précieuse Dépensier connue depuis plus de 50 ans pour son efficacité remarquable. A la fois calmante et désinfectante, cette eau réveille la vitalité des tissus sans les irriter et active la cicatrisation. A ces qualités, elle joint l'avantage de la rapidité d'action, de la facilité d'emploi et de la propreté.

Toutes les maladies de la peau : eczéma, psoriasis, dartres, démangeaisons, maux de jambes, ulcères variqueux disparaissent rapidement, même dans des cas que l'on croyait désespérés.

En vente toutes pharmacies.

1 **CONSTIPATION**

PILULE DUPUIS

au repas du soir
et le lendemain matin
vous serez
frais et dispos.

Les Ondes

L'HEBDOMADAIRE DE LA RADIO

DIRECTION, ADMINISTRATION, RÉDACTION : 55, av. des Ch.-Elysées. Bal. 26-70.

PUBLICITÉ : S. N. P., 11, boulevard des Italiens, Paris. Richelieu 67-90.

PRIX DES ABONNEMENTS : 3 mois, 37 fr. ; 6 mois, 70 fr. ; un an, 130 fr.

Adressez votre abonnement aux Editions Le Pont, 55, avenue des Champs-Elysées, Paris-8°. Compte chèque postal 147.805-Paris.

Reproduction des textes, dessins et programmes formellement interdite. Tous droits d'adaptation réservés. Les manuscrits insérés ou non ne sont pas rendus.

En première page de couverture : Jean LUMIÈRE

En quatrième page de couverture : Jacqueline BOUVIER



En 3 mots

DEPUIS plus d'un an, ici même, ou directement au micro de *Radio-Paris*, j'ai demandé que les fraudeurs du ravitaillement soient punis de façon exemplaire.

On pouvait, depuis, désespérer de voir ce vœu se réaliser un jour.

Mais tout arrive !

Et nous pouvions lire, la semaine dernière, dans les quotidiens, des titres comme celui-ci : « *Le commissaire du gouvernement réclame la peine de mort contre neuf voleurs de tickets d'alimentation.* »

Le tribunal d'Etat a, en effet, jugé une affaire de vol de plus de 21.000 feuilles de tickets de rationnement et le colonel Farge, commissaire du gouvernement, a demandé la peine de mort contre neuf coupables et les travaux forcés pour les autres.

Je me doute bien que ce n'est pas de gaieté de cœur que le colonel Farge a requis de telles peines. On n'envoie pas des hommes à l'échafaud, en temps normal, pour un vol. Mais les circonstances présentes demandent des méthodes nouvelles, des méthodes plus sévères parce que les temps sont plus sévères.

Depuis le début des restrictions, le gouvernement, chaque semaine, menaçait les fraudeurs de prendre contre eux de sévères sanctions. Ces sévères sanctions ont été longues à venir — plus de dix-huit mois — mais enfin il semble aujourd'hui qu'elles soient là.

Souhaitons ensemble qu'elles restent permanentes et ne disparaissent pas !

Chaque jour, la radio de la zone non occupée lance des appels pressants aux paysans pour qu'ils livrent leur blé. On sait que *la soudure*, cette année, sera terriblement difficile à réaliser. On sait qu'il manque cinq millions de quintaux de blé, mais on sait aussi — et c'est là un chiffre officiel — que 14 millions de quintaux de blé ont été détournés depuis le mois de juin dernier par les trafiquants du marché noir.

Ce qui veut dire, en termes plus directs, que sans ces trafiquants et leurs criminelles opérations, non seulement *la soudure* serait parfaitement possible, mais encore que les Français pourraient profiter d'un *excédent* de blé de neuf millions de quintaux, soit plus de vingt kilos par personne.

On comprend mal, dans ces conditions, que le Gouvernement n'ait pas pris plus tôt les sévères mesures auxquelles il vient de se décider. Sachant, par les statistiques et les inventaires, que notre production était suffisante pour couvrir les besoins de la population, les responsables de notre ravitaillement *devaient, en temps*, empêcher de criminels trafiquants de détourner une partie de cette production au risque d'affamer les neuf dixièmes de la population.

Ces responsables de notre ravitaillement n'ont pas fait quand il le fallait ce que nous, Français moyens, hommes et femmes de la grande masse anonyme, pouvions attendre d'eux. *Ils prennent des mesures rigoureuses quand le mal est fait, quand il n'est plus réparable, mais bien irrémédiable.* Une fois de plus ils arrivent trop tard, alors qu'il eût suffi, tout au début des restrictions, de faire quelques sévères exemples pour que le mal mourût dans l'œuf. On a hésité, on a prononcé des discours, on a parlé de bon sens et de patriotisme, on a indiqué en mots grandiloquents le chemin à suivre. De ces appels au cœur et à la raison, les honnêtes gens n'ont que faire puisqu'ils sont sains et logiques, puisqu'ils ont l'amour de leur pays et le souci de le voir se relever. Quant aux fripouilles, elles se moquent de ces belles paroles et seule peut les arrêter la crainte de sanctions terribles.

Il y a un vieux proverbe arabe qui dit : *Quand un voleur pas encore démasqué voit un autre voleur pendu pour avoir volé, il n'a plus envie de voler !*

Certains de nos officiels eussent dû se souvenir de ce proverbe et l'appliquer : nous n'en serions sans doute pas là où nous en sommes aujourd'hui.

Souhaitons qu'ils aient compris enfin et que le vieux proverbe arabe vienne de temps en temps leur occuper l'esprit...

Roland Tessier



Le Soudan

HAI-LONG

par Richard CHANTRIEUX

(suite)

TROIS heures passèrent, terriblement longues, mortelles pour moi... Enfin Pao-Tchou revint, suivi d'un vieux mendiant indigène dont les loques flottaient bizarrement au vent, et desquelles émergeait curieusement un visage jaune, ridé comme une pomme desséchée oubliée au pied d'un pommier normand. A demi-aveugle, il allait, tâtonnant son chemin avec un bâton plus haut que lui. Curieuse figure du désert de Gobi, il appartenait à cette secte restreinte des moines-mendiants moitié saints, moitié sorciers, êtres mystérieux que les nomades des steppes immenses et désolées entourent d'une terreur superstitieuse.

Moi-même, malgré mon éducation occidentale, je n'abordais jamais ce genre d'ascète sans une certaine angoisse. J'avais vécu de trop longues années en Asie pour nier les surprenants pouvoirs de ces sorciers.

Igor lui, s'était toujours montré beaucoup plus sceptique que moi. Mais il n'empêche que son bras blessé tremblait singu-

luciné, marcha huit jours et huit nuits, et qui ne présentait, en arrivant, aucune trace de fatigue ?

— Oui, je sais bien...

Et Igor se perdait de nouveau dans sa rêverie.

— Allons, concluai-je, aie confiance et dors !

Il remonta sur son lit de camp et fit semblant de s'endormir ; mais je devinais que dans sa tête il continuait à remuer sans fin de sombres réflexions.

...Depuis huit jours, déjà, notre caravane allait à marche forcée, brûlant les étapes, bravant la fatigue, ne s'arrêtant que juste le temps nécessaire pour que les chameaux prennent un peu de repos. Il fallait arriver à tout prix à un télégraphe, faire venir un médecin européen, sortir enfin de l'effroyable incertitude, de l'effroyable angoisse où nous nous enlisions tous !

Toujours silencieux, Igor ne présentait aucun signe de rage. Les incantations du bonze auraient-elles eu un effet miraculeux ? Mon camarade n'ouvrait la bouche que pour me demander si « j'y croyais » ou si « c'était possible ». Et, inlassablement, il fallait que je lui répète toutes les histoires fabuleuses qui se colportent en Chine centrale, et qui vantent les miracles et les réussites de ces vieux mendiants indigènes, moitié saints, moitié magiciens. Jamais Igor n'était tout à fait convaincu, mais il n'était pas non plus complètement désespéré. Il attendait impatiemment l'échéance. Moi aussi... mais quelle horreur que cette attente !!

Dans les moindres de mes phrases, de mes expressions, de mes gestes, j'essayais de mettre toute ma conviction, de prendre un ton enjoué. Mais au fond de moi-même j'étais inquiet. Certes, Igor semblait normal, mais je me souvenais d'avoir lu des livres de médecine dans lesquels les auteurs affirmaient que l'incubation de la plus horrible des maladies, la rage, demande parfois plusieurs semaines.

Et cette agitation perpétuelle dans laquelle vivait Igor ? Était-ce l'angoisse naturelle ou bien les premiers symptômes de cette folie qui guette les enragés ? Il dormait à peine. Par-



Le démon de la rage est vaincu, mais il ne faut pas que le blessé enlève l'étoffe rouge avant la prochaine lune !

lièrement quand il le tendit au bonze. Celui-ci le prit délicatement et le palpa légèrement durant quelques secondes en observant un silence total. Puis, d'une voix chevrotante, il se mit à réciter d'interminables formules qu'on percevait à peine, tellement il parlait bas. De ses loques, il sortit enfin une étoffe écarlate, couverte d'étranges caractères qui m'étaient inconnus, et il en fit un bandage sur la blessure d'Igor. Puis il parla longuement à Pao-Tchou. Celui-ci traduisit :

— Il dit qu'il n'y a plus rien à craindre désormais. Le démon de la rage est vaincu, mais il ne faut pas que le blessé enlève l'étoffe rouge avant la prochaine lune !

Le bonze déjà s'éloignait comme une ombre, traînant derrière lui les loques flottantes de son bizarre accoutrement.

Après quelques minutes de silence, un silence que je respectai, Igor me demanda :

— Tu ne crois tout de même pas à ces simagrées !

Mais sa voix chevrotait, et dans ses yeux je remarquai qu'il passait une étrange lueur, une lueur de folie ou d'espoir. Et il ne parla plus de se tuer...

— S'il fallait croire tout ce que racontent les nomades ! Ils se mentent à eux-mêmes, comme ils nous mentent !

— Tu ne peux tout de même pas nier que tu as été le témoin d'événements extraordinaires, incompréhensibles à notre logique occidentale ? Ainsi, tu n'as pas oublié ce bonze qui, hal-

bleu, il avait un souci constant, et lequel ! A moins qu'il ne commençât la première phase de son mal...

Parfois, exténué, il s'endormait d'un sommeil de brute. Je me souvenais que certains cas de rage s'accompagnent de léthargie. Et je faisais bien d'autres remarques...

Les enragés, on le sait, ont horreur de l'eau. J'observais Igor tandis qu'il mangeait à mes côtés. Certes, il buvait encore, mais est-ce que sa main ne tremblait pas ? Une fois même il avala de travers ! Je crus que la crise commençait.

Tous les hommes de la caravane étaient gagnés par cette angoisse, et c'est sans difficulté qu'ils effectuaient des marches forcées, dans le seul espoir d'arriver dans une ville avant que la rage ne se déclarât chez Igor.

Par notre interprète, Pao-Tchou, j'appris que nos serviteurs se divisaient déjà en deux clans : certains, qui ne croyaient pas au pouvoir surnaturel des sorciers, comptaient de nous abandonner, de fuir l'homme mordu, cet homme qui pouvait, d'un instant à l'autre, se jeter sur eux et les contaminer. D'autres, au contraire, étaient persuadés qu'Igor, soigné par le vieux mendiant, ne courait plus aucun danger. Et cependant tous l'observaient avec angoisse, avec inquiétude.

Lui devinait ce qui se tramait. Son caractère devenait irritable, et je n'arrivais plus qu'à grand-peine à le rassurer. Chaque heure qui passait me faisait craindre qu'il n'échappât à la rage que pour tomber dans la folie. J'appréhendais le moment où, désespéré, il reprendrait ses idées de suicide, où la caravane se mutinerait, où moi-même je serais entraîné dans cet orage de folie...

(A suivre.)

RADIO DU 26 AVRIL AU 2 MAI

DIMANCHE 26 AVRIL

RADIO-PARIS

De 7 h. à 22 h. 15 :
312 m. 8 (950 kc.) - 1648 m. (182 kc.)
De 22 h. 15 à 1 h. :
312 m. 8 (950 kc.)

8 h. **Le Radio-Journal de Paris :**
Premier bulletin d'informations.

8 h. 15 **Un quart d'heure**
de culture physique.

8 h. 30 **Retransmission de la messe**
depuis l'église Saint-Sulpice.

9 h. 15 **Ce disque est pour vous.**
Une présentation
de Pierre Hiégel.

10 h. 45 **La Rose des Vents.**

11 h. **Les Musiciens**
de la Grande Epoque.
« Hændel, J.-S. Bach, W. Mozart »,
avec l'ensemble Ars Rediviva
et Germaine Cernay.

Concerto grosso en mi mineur
(Hændel), par l'ensemble Ars Rediviva. - Récit et air de la Cantate : « Selig ist der Mann » (J.-S. Bach), par Germaine Cernay. - Prélude et Fugue en ut mineur (W. Mozart), par l'ensemble Ars Rediviva.

11 h. 30 **À la recherche**
de l'âme française :
« Rémy Belleau, le peintre de la nature », présentation d'Amédée Boinet.

12 h. **L'orchestre Victor Pascal**
avec Bernadette Delprat.

13 h. **Le Radio-Journal de Paris :**
Deuxième bulletin d'informations.

13 h. 15 **Raymond Legrand**
et son orchestre.
Présentation de Gabriello.

Paris, voici Paris (M. Yvain) - Pourquoi rêver (Whiting) - Deux airs d'« Allô, Janine » (P. Kreuder) - Au bain, Marie (d'Yresnes) - Tempête sur les cordes (M. Warlop) - La chanson disparue (G. Raynal) - Le rat des villes et le rat des champs (Lopez) - Les airs de Raymond Asso (Legrand) - En montant et en descendant.

14 h. **Le Radio-Journal de Paris :**
Troisième bulletin d'informations.

14 h. 15 **Irène Eleri :**
Minstrels (Debussy) - Arabesque (Debussy) - Danse de Puck (Debussy) - La terrasse des audientes du clair de lune (Debussy) - Les jardins sous la pluie (Debussy).

14 h. 30 **Pour nos jeunes :**
Le pèle-mêle.

15 h. **Le Radio-Journal de Paris :**
Communiqué de guerre.

15 h. 15 **Le grand orchestre de Radio-Paris** sous la direction de Jean Fournet, avec Maria Branèze et la Chorale Passani.

1^o Richard Wagner : Prélude de « Lohengrin » ; Siegfried-Idyll ; Tannhauser : « Marche », avec chœurs, « Ouverture ».

2^o Maurice Ravel : Pavane pour une infante défunte - Shéhérazade :

a) Asie ; b) La flûte enchantée ; c) L'indifférent ; 1^{re} et 2^e suite de Daphnis et Chloé, avec chœurs.

17 h. « Par le temps qui court », par Charlotte Lysès.
L'Ephéméride.

17 h. 15 **Grand concert**
du dimanche :

Tout, tout me mène à l'amour (Doelle), par Robert Renard et son orchestre. - Comme une chanson (J. Tranchant), Les jardins nous attendent (J. Tranchant), par Lina Margy. - Encore un jour (Lutèce), Tout ce qui me reste (J. Larue), par André Claveau. - Rosetta, Les anges chantent, par Gus Viseur et son orchestre. - La chanson du vent (Davon-Poterat), J'ai perdu d'avance (Lutèce-Larue), par Annette Lajon. - Cette chanson est pour vous (Varna-Marc Cab.), Rendez-vous sous la pluie (J. Hess-C. Trenet), par Jean Sablon. - Le prince étudiant, sélection (Romberg), par Barnabas von Geczy et son orchestre. - Torna, piccina (Bixio), Vivera (Bixio), par Tito Schipa. - Sicilienne (Pergolèse), A Napoli (Ronchini), par Lucienne Radisse. - Il Bacio (Arditi), Villanelle : « J'ai vu passer l'hirondelle » (Dell'Acqua), par Clara Clairbert. - Rigoletto, paraphrase de concert (Verdi-Liszt), par Alfred Cortot. - A Sievering refléurit le printemps (J. Strauss), Voix du printemps (J. Strauss), par Erna Sack. - La Bohème : « Che gelida manina » (Puccini), Luisa Miller : « Quando le sere al placido (Verdi), par Guiseppa Lugo. - Danse macabre (Liszt), par Edward Kilenyi. - Mazeppa (Liszt), par l'Orchestre Philharmonique de Berlin.

19 h. **Radio-Paris vous présente**
son magazine sonore :

« La Vie Parisienne »
Variétés ! Distractions ! Sports !
Réalisation de Jacques Dutal.

19 h. 30 **L'ensemble**

Lucien Bellanger ;
Danses alsaciennes (Lévadé) -
Douce rêverie et Valse (Tschalkowsky) - Sérénade mélancolique (Lachaume) - Rapsodie basque (G. Pierné).

20 h. **Le Radio-Journal de Paris :**
Quatrième bulletin d'informations.

20 h. 15 **Soirée théâtrale :**
« Intrigue et amour »,
drame de Schiller (adaptation
française de Pierre Minet).

22 h. **Le Radio-Journal de Paris :**
Cinquième bulletin d'informations.

22 h. 15 **Aimé Barelli**
et son ensemble :

Chérie (A. Barelli) - Mandragore (Mirty) - Pourvu qu'on soit ensemble (J. Metehen) - Dénouement (Ch. Hary) - Avril (Mirty) - L'heure du rendez-vous (J. Meyer) - Paradis perdu (H. May) - Page

720 (J. Sawitt) - Jeune rapsodie (D. Ellington) - 3.000 volts (R. Roger).

22 h. 45 **Marcelle Faye.**
Au piano : Marg. André-Chastel :
Deux mélodies populaires roumaines - Notre pauvre cœur (F. Longas) - Secret (F. Longas) - Lorsque je suis passé (F. Longas) - Chance (R. Dussaut).

23 h. **Georges Boulanger**
et son orchestre :

La joyeuse poupée (Boulanger) - Là-bas, dans la vallée (Arnold) - Tango Marina (Schmidseider) - Ce que ressent le tzigane (Schmidseider) - Julika (Lanyi).

23 h. 15 **Lina Casadessus :**
4^e Nocturne (Fauré) - L'acrobate (H. Casadessus) - L'île joyeuse (Debussy).

23 h. 30 **Musique douce :**
Sérénade près de Mexico (Kennedy-Poterat) - Sérénade portugaise (C. Trenet), par Quintin Verdu et son ensemble. - Fidèle pour toujours (Robin), Amour unique (Friml), par un orchestre de danse. - Rio (Pesenti-Fuller), Un baiser (Serre-Durandy), par Pesenti et son orchestre de tangos - Bel-Ami (Mackeben), Le caravanier (Redi-Chamfleury), par l'orchestre Victor. - Por una cabeza (C. Gardel), par Gaston Rolland.

24 h. **Le Radio-Journal de Paris :**
Dernier bulletin d'informations.

0 h. 15 **Musique de nuit.**

1 h. **Fin de l'émission.**

1 h. **Fin de l'émission.**

RADIODIFFUSION NATIONALE

CHAINE DU JOUR

jusqu'à 19 h. 45

Grenoble-National 514 m. 60 (583 kc.) - Limoges-National 335 m. 20 (895 kc.) - Lyon-National 463 m. (648 kc.) - Marseille-National 400 m. 50 (749 kc.) - Montpellier-National 224 m. (1339 kc.) - Nice-National 253 m. 20 (1185 kc.) - Toulouse-National 386 m. 60 (776 kc.)

CHAINE DU SOIR

de 20 h. à 22 h. 15

Emission nationale à grande puissance sur 386 m. 60 et les longueurs d'ondes de Limoges, Montpellier, Grenoble et Nice à puissance réduite.

CHAINE DE NUIT

de 22 h. 15 à 24 heures

Emission nationale à grande puissance sur 386 m. 60.

Chaines A et B

7 h. 29 Annonce.

7 h. 30 Informations.

7 h. 40 Ce que vous devez savoir.

7 h. 45 Les principales émissions du jour.

7 h. 50 Mélodies rythmées (disques)

8 h. Leçon d'Education physique

8 h. 10 Valses et tangos (disques)

8 h. 30 Informations.

8 h. 40 Disque.

8 h. 45 Causerie protestante

9 h. Disque :

9 h. 02 Concert de musique légère par l'Orchestre parisien de la Radiodiffusion Nationale sous la direction de M. William Cantrelle.

Chaîne A

Lyon-National, Montpellier-National, Nice-National, Toulouse-National.

10 h. Messe de la cathédrale de Monaco.

11 h. L'initiation à la Musique,

12 h. Valses par l'orchestre de la Radiodiffusion nationale.

12 h. 25 La Légion des Combattants vous parle.

12 h. 30 Informations.

12 h. 42 Musique de chambre :

13 h. 42 Disques.
14 h. Transmission de l'Opéra :
« La Flûte enchantée »,
de Mozart.

17 h. **Concert de l'Orchestre National**
sous la direction de M. Henri Tomasi.

Chaîne B

Grenoble-National, Limoges-National, Marseille-National, Toulouse-Régional, Radio-Lyon.

10 h. Variétés, de Paris.

11 h. Comédie : « Tu m'épouseras »

12 h. 25 La Légion des Combattants vous parle.

12 h. 30 Informations.

12 h. 42 Emission lyrique :
« La Danse des Libellules »,
opérette en 3 actes de Franz Lehar.

Disques des auditeurs.

15 h. **Concert**
de musique ininterrompue.

18 h. **Disques des auditeurs.**

Chaines A et B

18 h. 30 **Disque :**
Rêve de nuit (Schmalstich).

18 h. 35 Sports.

18 h. 40 Pour nos prisonniers.

18 h. 45 Actualités.

18 h. 55 **Une chanson va naître**
Concours organisé par le Secrétariat d'Etat à la Famille et à la Santé.

19 h. **Emission lyrique :**
« Boris Godounow »,
de Moussorgsky.

23 h. **Informations.**

23 h. 10 Les émissions du lendemain.

23 h. 15 Disques.

23 h. 55 La Marseillaise (disque).

24 h. **Fin des émissions.**

RADIODIFFUSION ALLEMANDE

Deutschland Sender 1571 m. (191 kc.) - Stuttgart 523 m. (574 kc.) - Vienne 507 m. (592 kc.) - Prague 470 m. (638 kc.) - Cologne 450 m. (658 kc.) - Munich 405 m. (740 kc.) - Leipzig 382 m. (785 kc.) - Berlin 357 m. (841 kc.) - Hambourg 332 m. (904 kc.) - Breslau 316 m. (950 kc.) - Kœnigsberg 291 m. (1031 kc.) - Saarbruck 240 m. (1249 kc.) - 522 m. 60 (574 kc.)

Stuttgart 523 m. (574 kc.)
19 h. 30 à 19 h. 45 : Emission enregistrée dans les Oflags et dans les Stalags.

5 h. Le Service de la Camaraderie.

6 h. Concert.

7 h. Informations.

8 h. « Sans soucis... »

9 h. Le coffret à bijoux : « Accomplissons avec joie notre travail quotidien afin de le mener à bien ».

10 h. Informations - Variétés.

11 h. Reportage de la semaine.

11 h. 15 Le slogan du jour - Petit concert.

11 h. 30 « En démarrant ».

11 h. 50 Déjeuner-concert.

12 h. 30 Informations - Commentaires sur la situation politique.

12 h. 40 Concert populaire sous la direction de Fritz Ganss.

14 h. Informations - Nouvelles de l'armée - Les voix des maîtres : « Rémiscences joyeuses ».

15 h. Communiqué du Haut-Commandement allemand.

15 h. 30 Musique variée.

16 h. « La suite prochainement » (chap. 9), deux heures pour le front et l'arrière.

17 h. Informations.

18 h. Mélodies variées.

19 h. Reportage du front.

19 h. 15 Petit concert.

UN ÉPISODE PEU CONNU DE LA VIE DE CHERUBINI

APRES les journées de Prairial, Cherubini craignit pour sa sécurité, et pour fuir la Terreur, il se réfugia à Rouen.

Le théâtre des Arts de Rouen s'élevait alors à un niveau artistique, au moins égal à celui des grandes scènes parisiennes et, dans la capitale rouennaise, Cherubini se retrouva au milieu d'artistes connus comme le chanteur Garat, et le compositeur Kreutzer.

Après quelques semaines passées à Rouen, Cherubini préféra le calme des champs et demanda l'hospitalité à l'architecte de l'Odéon, Louis, qui possédait une belle propriété à Gaillon.

A Rouen, Cherubini fit la connaissance de Boieldieu, qui avait dix-huit ans.

Pierre Mariel.

cesse », musique extraite du ballet du même nom de Hans Müller-Frey.
 19 h. 45 Echos des sports.
 20 h. Informations - « Musique pour toi ».
 22 h. Informations - Ronde mélodique.
 0 h. Informations - Variétés.
 1 h. à 2 h. Musique de nuit.

TOUS LES JOURS

PARIS-MONDIAL

Emissions spéciales pour les auditeurs d'A.-O.F. et d'A.-E.F. (sur 25 m. 24)
 De 21 heures à 22 heures 30.
 21 h. Informations.
 21 h. 10 Musique légère.
 21 h. 45 Causerie. Musique légère.
 22 h. 20 Informations.
 22 h. 30 Fin de l'émission.

POSTE "METROPOL"

(49 m. 18)
 de 20 h. 30 à 21 h. 10 et
 de 22 h. 15 à 22 h. 45 diffuse des nouvelles, des causeries, des sketches. Poste d'informations et d'opinions européennes.

LUNDI 27 AVRIL

RADIO-PARIS

7 h. Le Radio-Journal de Paris : Premier bulletin d'informations.
 7 h. 15 Un quart d'heure de culture physique.
 7 h. 30 Concert matinal : Piccinina, ou « Toi que mon cœur appelle » (di Lazzaro), Suzy, donne-moi ton baiser (E. Prudhomme-Payrac), par Emile Prudhomme et son orchestre - Voguons vers l'amour (L. Bachellet-Dumaine), Etrange poème (L. Bachellet-Baroux), par Guy Paris - L'amour... éternel refrain (F. Ermini-Syam), Ainsi... l'amour passe (F. Ermini-Syam), par Lyane Mairève - Regarde-moi (Malleron-Joegy), Y'a du swing partout (C. Hummel), par Guy Paris - Elle était swing, swing (L. Gasté) - Un voilier dans la nuit (E. Prudhomme-Payrac).
 8 h. Le Radio-Journal de Paris : Répétition du premier bulletin d'informations.
 8 h. 15 Valses et ouvertures de Johann Strauss : Les diamants de la reine, ouverture - Joli printemps, valse - Le délire, valse - Mille et une nuits - Réjouissez-vous de la vie - La Chauve-Souris, ouverture.
 8 h. 30 Les chanteuses de la Colombe :

La chanson de la neige et des petits flocons (C. Boller) - Le vent (C. Boller-R. Dubois) - La mie blessée - Rossignolet du bois - Sont trois jeunes garçons - Les ménagères (C. Boller-R. Dubois) - Les petites graines (C. Boller-R. Dubois).

9 h. Le Radio-Journal de Paris : Deuxième bulletin d'informations.
 9 h. 15 Arrêt de l'émission.

11 h. 30 Le quart d'heure du travail.
 11 h. 45 Soyons pratiques : Attention aux mites.

12 h. Déjeuner-concert : Gulf Stram (R. Roger), par l'ensemble Spers - Charmant Paris (R. L. Urban), Je ne le dis qu'à toi (H. Janicot), par Josette Martin - Tango africain (A. de Badet) - La vie est un conte de fées (R. Vincy-Borel-Clerc), par Jean Lumière - Caravane Andalouse (J. Sentis), Nostalgie d'Espagne (J. Sentis), par Marie-José - Le refrain de la pluie (J. V. Monaco), Restez encore un peu (J. Metehen), par Jacques Metehen et son orchestre - Rien que toi (F. Chardon), En valsant (M. Monnot), par Lucienne Dugard - Une chanson qui s'envole (Constantin), Antonio (G. Derveaux), par Andrex - Le charmeur de serpents, Dipsy, par le Quartette swing E. Carrara - L'hôtel des Trois Canards (Pothier), par Marie Bizet - Arc-en-ciel (M. Chevalier), Le régiment de jambes Louis XV (M. Chevalier), par Maurice Chevalier - Il n'a pas très bon caractère (L. Gasté), N'en croyez rien (J. Metehen), par Jean Vaissade et son ensemble musette.

13 h. Le Radio-Journal de Paris : Troisième bulletin d'informations.

13 h. 15 L'orchestre de l'Association des Concerts du Conservatoire sous la direction de Gustave Cloez : Phèdre, ouverture (Massenet) - Dolly, suite d'orchestre (Fauré) - Les inscriptions pour les portes de la ville (P. Gaubert).

14 h. Le Radio-Journal de Paris : Quatrième bulletin d'informations.

14 h. 15 Le Fermier à l'écoute : Causerie : « Le nouveau régime fiscal des coopératives » et un reportage agricole.

14 h. 30 « Intimité », une présentation d'André Alléhaut.

15 h. Le Radio-Journal de Paris : Communiqué de guerre.

15 h. 15 Les grands virtuoses : Gavotte (Bach), par André Segovia - Rondo (Mozart), par Jacques Thibaud - Pièce en ut dièse mineur n° 3 (N. Boulanger), Gopak, danse petite russe (Moussorgsky), par Walter Gieseking - Danse espagnole (Granados), par Pablo Cazals - Prélude en do dièse mineur op. 3 (Rachmaninoff), Valse en mi mineur op. posthume (Chopin), par Serge

Rachmaninoff - Danses espagnoles n° 4 (Sarasate), Danse slave n° 2 (Dvorak), par Vasa Prihoda - Valse en ut dièse mineur op. 64 (Chopin), Etude en fa mineur op. 25 (Chopin), Etude en sol bémol majeur op. 10 (Chopin), par Alexandre Brailowsky.

16 h. Renaissance économique des Provinces françaises. La Gascogne, par M^e André Calendreau.

16 h. 15 Chacun son tour... Rosita Serrano :

Fleurs blanches (Mackeben-Berckmann), Mon petit amour (Mackeben-Berckmann), Un amour comme le nôtre (Borel-Clerc-Farel), Sois bref lorsque tu parles d'amour (Huber-Amberg), Bel-Ami (Mackeben-Berckmann).

Peter Kreuder : Pot-pourri sur l'opérette « Franz » (J. Kreuder), Peter Kreuder joue Franz Grothe, Peter Kreuder joue : ils dansent, pot-pourri de valses.

Albert Vossen : Jeux de cercle (K. Engel), Jeux joyeux (A. Vossen), Comme vous mon vis-à-vis (Lepin), Mon trésor, je crois que tu es un enfant du dimanche (Robinger), Mailles filantes (H. Munsonius).

17 h. « Archimède et l'écrivain », par Maurice Daumas.

L'Ephéméride.

17 h. 15 Sonate pour flûte, alto et harpe.

(Claude Debussy), par Marcel Moyse, Alice Merckel et Lily Laskine : a) Pastorale; b) Interlude; c) Final.

17 h. 30 Miliza Korjus : Les filles de Cadix (L. Delibes) - Variations (Proch) - Voix du printemps (Strauss).

17 h. 45 Les Actualités.

18 h. L'orchestre Jean Yatove : 3.000 volts (R. Roger) - Enfin nous voici, ma petite (C. Lecocq) - Quelques succès de chansons populaires - A la belle étoile, extrait du film « Margio » (W. Bochmann), Carina mia (Vandair-Rosen), Manuelita (C. Lecocq), Tu sais bien (J. Yatove), Le printemps chante dans mon cœur (R. Roger).

18 h. 30 Tribune politique et militaire :

La collaboration - Voici l'Europe. 18 h. 45 Pauline Aubert : Suite en la (Rameau) : Sarabande, Vénitienne, Gavotte, Menuet - Toccata sur le jeu du coucou (Pasquini) - Fantaisie et gigue (Missat).

19 h. Alban Perring, au piano : Marthe Pellas-Lenom. Concert Stucke (Saint-Saëns).

19 h. 15 La Voix du Monde.

19 h. 30 Lucien Muratore et l'ensemble Navarre.

20 h. Le Radio-Journal de Paris : Cinquième bulletin d'informations.

20 h. 15 Annette Lajon : La légende du vaisseau d'argent (M. Lanjean-Vandair), Tu viendras (Louiguy-J. Larue), On s'aimera quelques jours (Louiguy-Larue), Sur ton cœur (P. Chautbert), Bonne nuit mon amour (L. Poterat).

20 h. 30 « L'Épingle d'Ivoire » (45^e épisode), roman radiophonique de Claude Dherelle.

20 h. 45 L'ensemble Quintin Verdu : Sans ton amour (Verdu), El Cencerro (Martinez), Place Vendôme (Mendizabal), Quand le printemps vient (P. Kreuder), Rhapsodie argentine sur des airs populaires (arrgt Verdu), Zarpazo (Petrucci), Pirincho (Padula), Puno de rosas (Chapi), El flete (Greco), Santelmo (Rodriguez).

21 h. 15 « Au rythme du temps », fantaisie radiophonique de Charles Dieudonné, présentée par Maurice Rémy.

21 h. 45 Lucie Rauh.

22 h. Le Radio-Journal de Paris : Sixième bulletin d'informations.

22 h. 15 L'orchestre de Radio-Paris sous la direction de Jean Fournet, avec Martha Angelici, Christiane Gaudel, la chorale Emile Passani : Ulysse et les sirènes, poème symphonique (Roger-Ducasse). Présentation de Pierre Hiégel.

22 h. 45 Wilhelm Backhaus.

23 h. Jeanne Manet, accompagnée par Weeno et Morino : L'amour, c'est ça (Maupré) - Hindou (Valdespi) - Dad li dou (Lopez et Vandair) - El Boyero (V. G. Flores) - Le miracle de Chango (Larue et Weeno) - Conchito (Hernandez).

23 h. 15 Jean Lumière : Comme le temps passe (P. Fargues) - Sous les oranges (J. Delannay), C'est un léger nuage (J. Delannay), Mirage du désert (L. Poterat), Dois-je vous aimer (Hummel-Cayla).

23 h. 30 L'orchestre Richard Blareau : Packard (Blareau-Muscat) - Ma romance préférée (X. Cugat) - Souvenirs des îles (J. Noble) - Laissez-moi regarder à travers le grillage (Raymond) - Un orgue qui moude du swing (Hudson) - Savez-vous que je vous aime (J. Dartonne-A. Delcourt) - Heures du jour et de la nuit (Grever) - Définition du swing (Hudson) - Lyvia Hollos (Sylviano).

24 h. Le Radio-Journal de Paris : Dernier bulletin d'informations.

0 h. 15 Musique de nuit.

1 h.

Fin de l'émission.

RADIODIFFUSION NATIONALE

6 h. 29 Annonce.
 6 h. 30 Informations.
 6 h. 40 Musique militaire (disq.).
 6 h. 45 Instruments divers (disq.).
 6 h. 55 Les principales émissions du jour.

7 h. Ce que vous devez savoir.
 7 h. 10 Disques.
 7 h. 20 Emission de la Famille française.

7 h. 30 Informations.

7 h. 40 Disques.

7 h. 45 La Famille Bontemps, par Jean Nohain.

8 h. Notre leçon quotidienne de gymnastique.

8 h. 10 Disques.

8 h. 25 Les principales émissions du jour.

8 h. 30 Informations.

8 h. 45 Disques.

8 h. 55 L'Heure de l'Education Nationale.

L'entraide aux prisonniers rapatriés.

9 h. 50 A l'aide des réfugiés.

9 h. 55 Heure et arrêt de l'émission.

11 h. 30 Emission littéraire.

11 h. 50 Jazz Alix Combelle.

12 h. 30 Informations.

12 h. 42 La Légion des Combattants vous parle.

12 h. 47 Quatuor Krettly.

13 h. Variétés de Paris.

13 h. 30 Informations.

13 h. 40 Les inédits du lundi : « Terre » de Denys Amiel (II).

15 h. Concert par l'orchestre de Vichy.

sous la direction de M. Georges Bailly.

16 h. Concert de solistes

17 h. L'Heure de la Femme

18 h. Théâtre de tradition populaire, par Jean Variot.

Contes de Gascogne.

18 h. 28 Chronique du Ministère du Travail.

18 h. 33 Sports.

18 h. 40 Pour nos prisonniers.

18 h. 45 Actualités.

18 h. 55 Une chanson va naître. Concours organisé par le Secrétaire d'Etat à la Famille et à la Santé.

19 h. Jazz Alix Combelle.

19 h. 30 Informations.

LA TROMPETTE MARINE

DANS « Le Bourgeois Gentilhomme », de Molière, M. Jourdain répond à son maître de musique qui lui propose de former un orchestre : « Il y faudra mettre une trompette marine. La trompette marine est un instrument qui me plaît et qui est harmonieux. »

Qu'est-ce donc que cette trompette marine qui faisait les délices de M. Jourdain ? Un instrument de musique maintenant presque oublié et qui offrait la particularité d'être monocorde.

Formé d'une longue caisse hexagonale comprenant une table plate sur laquelle se tendait sa corde unique, et de cinq tables de fond, cet engin sonore allait en se rétrécissant jusqu'à la naissance de son long manche. Un cheval à pied mobile produisait par ses vibrations une sorte de ronflement. La longueur totale de l'instrument était d'environ deux mètres.

P. M.

- 19 h. 45 Disques.
20 h. Théâtre :
« Les Affaires sont les Affaires »,
d'Octave Mirbeau.
21 h. 30 Informations.
21 h. 45 Musique militaire.
23 h. Informations.
23 h. 10 Les émissions
du lendemain.
23 h. 15 Concert
par l'Orchestre de Toulouse
sous la direction
de M. Raoul Guilhot.
23 h. 55 La Marseillaise (disque).
24 h. Fin des émissions.

RADIODIFFUSION ALLEMANDE

Stuttgart 523 m. (574 kc.)
18 h. 30 à 18 h. 45, 19 h. 30
à 19 h. 45 : Commentaires
politiques du Dr Wagner.

- 5 h. Le Service de la Camaraderie - Musique matinale.
5 h. 30 Informations.
6 h. Musique matinale : « Fraichement et joyeusement, commençons le nouveau jour ».
7 h. Informations.
8 h. Musique gaie du matin.
9 h. Informations - Petits riens sonores.
9 h. 30 Airs joyeux.
10 h. Concert varié.
11 h. Petites mélodies.
11 h. 30 Le slogan du jour - « ...Et voici une nouvelle semaine ».
11 h. 40 Reportage du front.
12 h. Déjeuner-concert.
12 h. 30 Informations - Commentaires sur la situation politique.
14 h. Informations et nouvelles de l'armée.
14 h. 20 Musique d'après déjeuner.
15 h. Communiqué du Haut-Commandement allemand.
15 h. 30 « Scherzi », par Else W. Kraus.
16 h. Concert de l'après-midi.
17 h. Informations - Musique variée du soir.
18 h. 30 « Miroir du temps ».
19 h. « Notre armée »... Un officier vous parle.
19 h. 15 Otto Dobrindt.
20 h. Informations - Variétés.
22 h. Informations - « Pour toi seulement ».
0 h. Informations - Rythmes ailés.

MARDI 28 AVRIL

RADIO-PARIS

- 7 h. Le Radio-Journal de Paris : Premier bulletin d'informations.
7 h. 15 Un quart d'heure de culture physique.
7 h. 30 Concert matinal : Fra Diavolo, ouverture (Auber), par l'Orchestre Philharmonique de Berlin. - Bagatelle, ouverture (J. Rixner), par un orchestre symphonique sous la direction d'Adalbert Lutter. - Le beau Danube (J. Strauss), par un orchestre philharmonique.
8 h. Le Radio-Journal de Paris : Répétition du premier bulletin d'informations.
8 h. 15 Des vedettes, des chansons : « C'est ainsi », du film « Fille d'Eve » (P. Kreuder), par un orchestre. - Faisons notre bonheur nous-mêmes (Borel-Clerc), par Jean Sirjo. - Viens dans mes bras (M. Monnot), par Annette Lajon. - Chante encore (M. Hamel), par Jean Lumière. - S. O. S. Sahara (L. Bruhne), par un orchestre. - Une valse, une femme (H. Varna-M. Cab), par Elyane Celis. - Vous n'êtes pas venue dimanche (Borel-Clerc), par Tino Rossi. - Romanesca (J. Marietti), par Odette Moulin. - Entre deux nuages (J. Metehen), par Jacques Metehen et son orchestre. - C'est un léger nuage (J. Delannay). - Le caril-

lonneur de Bruges (Joeguy-Malle-ron), par Lina Margy. - Comme j'aimais (M. Lanjean-Vandair), par Louis Bory. - C'était trop beau (L. Poterat), par Léo Margjane. - J'attendrai (L. Poterat-Olivier), par Jean Sablon. - Mes yeux toujours sur vous (C. Porter), par Jacques Metehen et son orchestre.
9 h. Le Radio-Journal de Paris : Deuxième bulletin d'informations.
9 h. 15 Arrêt de l'émission.

- 11 h. 30 Les travailleurs français en Allemagne.
11 h. 45 Protégeons nos enfants : Les enfants anormaux.
12 h. Déjeuner-concert (retransmission depuis Radio-Bruxelles).
13 h. Le Radio-Journal de Paris : Troisième bulletin d'informations.
13 h. 15 Suite du déjeuner-concert (retransmission depuis Radio-Bruxelles).
14 h. Le Radio-Journal de Paris : Quatrième bulletin d'informations.
14 h. 15 Le Fermier à l'écoute : Causerie : « La production du plant de multiplication de pommes de terre » et un reportage agricole.
14 h. 30 « Les duos que j'aime », par Charlotte Lysès.
14 h. 45 Marie-Antoinette Pradier : Sonate n° 3 (Haydn) : a) Allegro moderato ; b) Menuet ; c) Final. - Caprice à cinq temps (C. Bordes).
15 h. Le Radio-Journal de Paris : Communiqué de guerre.
15 h. 15 Musique de ballet : Le Cid (Massenet) : Andalouse, Aragonaise, Castillane, Aubade, Madrilène, Navarraise, par un orchestre symphonique. - Marouf : Danses (H. Rabaud), Extraits du ballet de l'opéra « Claudia » (A. Dewanger), par l'Orchestre de Radio-Paris, sous la direction d'Anton Dewanger. - Giration (G. Pierné), ballet en 1 acte écrit spécialement pour la machine parlante, par un ensemble de solistes sous la direction de Gabr. Pierné.
16 h. « Le bonnet de Mimi Pinson. » Les danseuses romantiques.
16 h. 15 Chacun son tour... Yvette Guilbert : Verligodin (Y. Guilbert), L'éloge des vieux (Latteignant), Quand on vous aime comme ça (P. de Kock-Guilbert), La complainte des quat'z étudiants (Xanrof), Madame Arthur (P. de Kock-Y. Guilbert).

- Jo Bouillon et son orchestre : Le petit canard (R. Lucchési-J. Bouillon), Il est innocent (Claret-J. Bouillon), Le château d'amour (J. Bouillon-Fuller), Vieux Jimmy (J. Bouillon-Beaux).
Maurice Chevalier : Dans un coin de Paname (Bataille Henri-Vinci), Appelez ça comme vous voulez (J. Boyer-Van Parys), Ça sent si bon la France (J. Larrue), La chanson du maçon (M. Vandair), Vous ne direz pas toujours non (Barey).
17 h. « Alambic des Gares », Présentation de Paul Courant. L'Ephéméride.
17 h. 15 Henri Lebon.
Au piano : Marthe Pellas-Lenom : Concerto en sol (J. Quantz).
17 h. 30 Geneviève Touraine. au piano : Marg. A.-Chastel. Dolce amor (F. Caccini) - Amarilli (F. Caccini) - Venise (Gounod) - Absence (Gounod) - Envoi de fleurs (Gounod).
17 h. 45 Les Actualités.
18 h. L'Orchestre Visciano : Rondalla espagnole (J. Cassado), El Djerair, suite : a) Alger s'éveille ; b) Bruits d'Alger ; c) Alger s'endort (Visciano) - Quatrième danse (Granados) - Sequins d'or (Visciano).
18 h. 30 Tribune politique et militaire : La causerie du jour - La minute sociale.

- 18 h. 45 Trio Pasquier : Trio concertant (Boccherini) - Trio op. 141 (M. Reger).
19 h. 15 « À travers la Presse et la Radio de France. »
19 h. 30 « Le coffre aux souvenirs », une présentation de Pierre Hiégel.
20 h. Le Radio-Journal de Paris : Cinquième bulletin d'informations.
20 h. 15 « Ah! la belle époque! » avec l'orchestre, sous la direction de Victor Pascal.
Présentation d'André Alléhaut.
21 h. Robert Castella : Mettons les clefs sous la porte (R. Sylviano) - J'ai toujours cru qu'un baiser (F. Lehar) - Déception (T. Rodira) - Tu m'apprendras (P. Muray) - Si mon cœur savait te dire (A. Siniavine).
21 h. 15 Ceux du Stalag.
21 h. 30 La France coloniale. « Nos bois coloniaux et leur avenir » - Musique : Chant de piroguiers (Côte d'Ivoire-Dahomey).
21 h. 45 Quintette Pierre Jamet : Suite en rocaïlle (Schmitt).
22 h. Le Radio-Journal de Paris : Sixième bulletin d'informations.
22 h. 15 L'ensemble Lucien Bellanger.
22 h. 45 Lina Margy et son ensemble : Oublie ton rêve (R. Swing) - L'escalier (J. Tranchant) - Lettres d'amour (J. Delannay) - Un nom sur un visage (P. Durand).
23 h. Tomas et ses joyeux garçons : Senorita Maria (Unia-Chamfleury) - Ah! que la ferme est grande (arrgt Guida-Chamfleury) - Magnana (N. Goletti) - Toute ma vie (G. Romanée-Cimiez) - Quand y a d'l'amour (Unia-Bonnet).
23 h. 15 Jacques Jansen.
23 h. 30 Musique tzigane : Feuilles de maïs humides de rosée - Chansons populaires hongroises par un orchestre tzigane hongrois - Pusztá-Czardas - Chanson Bercsenyi et czardas, Czardas hongrois, Bickli-czardas par Rozsi Rethy et son orchestre hongrois - Je voudrais être un arbre si vous étiez ma fleur (Balazs Arpad) - Messina valse (R. Bela) - Une fois j'avais une chère maman ; Le soleil est amoureux de la lune ; Les acacias fleurissent deux fois ; Plus d'étoiles qu'il n'y en a dans le ciel, par Margyari Imré et son orchestre.
24 h. Le Radio-Journal de Paris : 0 h. 15 Musique de nuit.
1 h. Fin de l'émission.

RADIODIFFUSION NATIONALE

- 6 h. 29 Annonce.
6 h. 30 Informations.
6 h. 40 Musique légère (disques).
6 h. 50 Musique militaire (disq.).
6 h. 55 Les principales émissions du jour.
7 h. Ce que vous devez savoir.
7 h. 10 Disques.
7 h. 20 Radio-Jeunesse.
7 h. 30 Informations.
7 h. 40 Disques.
7 h. 45 La Famille Bontemps, par Jean Nohain.
8 h. Notre leçon quotidienne. de gymnastique.
8 h. 10 Succès de films (disques).
8 h. 15 Mélodies (disques).
8 h. 25 Les principales émissions du jour.
8 h. 30 Informations.
8 h. 45 Disques.
8 h. 55 L'heure de l'Education nationale.
9 h. 40 L'entraide aux prisonniers rapatriés.
9 h. 50 Cinq minutes pour la santé :
9 h. 55 Heure et arrêt de l'émission.
11 h. 30 Concert par l'Orchestre de Vichy, sous la direction de M. Georges Bailly.
12 h. 30 Informations.

- 12 h. 42 La Légion des Combattants vous parle.
12 h. 47 Variétés, de Paris.
13 h. 30 Informations.
13 h. 40 Musique de chambre
14 h. 40 Promenade parmi les fleurs.
15 h. La demi-heure du poète :
15 h. 30 Concert par l'Orchestre de Lyon sous la direction de M. Maurice Babin.
16 h. 30 Banc d'essai : « Léonore ou la Dame de Saint-Germain », par M. Pierre-Jean Laspeyres.
17 h. Suite du concert par l'Orchestre de Lyon.
17 h. 25 Ceux de chez nous : Steve Passeur, par Jacques Dapoigny.
17 h. 55 Emission littéraire.
18 h. 15 Radio-Jeunesse-Magazine.
18 h. 30 Rubrique du Ministère de l'Agriculture.
18 h. 35 Sports.
18 h. 40 Pour nos prisonniers.
18 h. 45 Actualités.
18 h. 55 Une chanson va naître. Concours organisé par le Secrétaire d'Etat à la Famille et à la Santé.
19 h. Variétés, de Paris.
19 h. 30 Informations.
19 h. 45 Disques :
20 h. Revue des Variétés, de Paris.
20 h. 45 Robert Beauvais présente Les jeux chez soi.
21 h. Informations.
21 h. 45 Musique de chambre.
22 h. 45 Musique tzigane (disq.) :
23 h. 10 Les émissions du lendemain.
23 h. 15 Disques :
23 h. 55 La Marseillaise (disque).
24 h. Fin des émissions.

RENNES-BRETAGNE

- 288 m.
de 19 h. 15 à 20 h.
19 h. 15 Géographie folklorique de Haute-Bretagne. Le pays de Brière, par R.-Y. Creston, avec le Groupe Gallo-Breton de Rennes.
19 h. 40 Extraits de « La Brière » : « Légende », de Paul Ladmirault, par l'Orchestre de la station sous la direction de Maurice Henderick.
19 h. 50 Les Sports en Bretagne. Causerie par José Morin.
19 h. 55 Causerie agricole hebdomadaire par Baillargé, agronome.
20 h. Fin de l'émission.

RADIODIFFUSION ALLEMANDE

Stuttgart 523 m. (574 kc.)
18 h. 30 à 18 h. 45, 19 h. 30
à 19 h. 45 : Commentaires
politiques du Dr Wagner.

- 5 h. Le service de la camaraderie.
5 h. 30 Informations - Concert matinal.
6 h. « Joyeux matin ».
7 h. Informations.
8 h. « Gaiement au travail ».
9 h. Informations - Echos du matin.
10 h. Résonances joyeuses.
11 h. France Ellegaard joue des œuvres de César Franck et de Frédéric Chopin.
11 h. 30 Le slogan du jour - Concert de solistes.
12 h. Déjeuner-concert.
12 h. 30 Informations - Commentaires sur la situation politique.
14 h. Informations et nouvelles de l'armée.
14 h. 20 Court instant musical.
15 h. Communiqué du Haut-Commandement allemand.
15 h. 30 Avec Erich Borschel.
16 h. Extraits d'opéras.
17 h. Informations - Musique variée du soir.

Boeuf sur le toit
34, rue du Colisée
MEYTI GERBER
RÉGINE LE MIUS ET SES BOYS
SERGE CADAVRO et ROBERT THEREE
Thé à 17 h. Spectacle tous les soirs à 20 h. — Dîners-Soupers (Ouvert toute la nuit.)

Chez Elle
16, rue Volney. Opé. 95-78
LE TRIO DES 4
La danseuse **VONA**
La Chanteuse **ALBANE**
Les 3 sœurs **PRINTEMPS**
L'Orch. Christian **WAGNER**
Dîners à 20 h. — Cabaret à 21 h.

Night Club
6, rue Arsène - Houssaye (Étoile)
SKARJINSKY
Chante et présente:
FRANCIE KERNEL
YVETTE DOLVIA
La danseuse exotique **SOLA**

L'Agilon
11, rue de Berri - Bal. 44-32
CABARET - DINERS
ATTRACTIONS
ANDREX
et tout un programme
OUVERT TOUTE LA NUIT

Le Bosphore
18, rue Thérèse (av. Opéra) - Ric. 94-03
Le plus ancien et le plus gai cabaret de Paris - Dîners et Soupers
MAGUY BRANCATO - MYRIA
Jacqueline Delannay et **BRANCATO**

Chez Sully Solidor
CABARET à 21 heures.
Josette Martin - Norbert Vincent
SIMONE VALBELLE, etc.
A LA VIE PARISIENNE
12, rue Sainte-Anne
Richelieu 97-86

La Boîte à Sardines
4, rue de Balzac - BAL. 34-36
FREDDY DANIEL
Le spirituel animateur chante et présente:
VERA TERRY
LUCY CLORIVAL

Monte-Cristo
Le cabaret-restaurant le plus élégant de Paris
GRAND PROGRAMME ARTISTIQUE
ORCHESTRE TZIGANE
Ouvert à partir de 19 heures
8, rue Fromentin (place Pigalle)
Trinité 42-31

Liberty's
5, PLACE BLANCHE - Tri. 87-42
DINERS
Cabaret le plus Parisien

NOX AU QUARTIER LATIN, 9, rue Champollion
ANDRÉ PASDOC Métro Saint-Michel
ET TOUT UN PROGRAMME OUV. toute la NUIT

Les Cabarets

LE NID
DES oiseaux d'or sur fond bleu-de-nuit, mille étoiles scintillantes, un jet d'eau s'égrenant dans un décor champêtre, tels sont les éléments décoratifs du Nid, le cabaret luxueux et confortable de la rue de Ponthieu. Si les voix de la nature y font défaut, Altx Combelle et ses musiciens les remplacent aisément. Nul n'ignore plus le dynamisme de cet ensemble ho-



(Photo personnelle.)
BAYLE ET SIMONOT
qui obtiennent actuellement un grand succès au Théâtre Antoine.

mogène, son brio, cette sorte de fièvre musicale qu'il extériorise pourtant sans apparat, en toute simplicité. Est-ce là le secret de sa réussite? Sous les rayons des projecteurs, la tuyauterie des trompettes et des saxos en ligne, bien rangés, évoque, en une image saisissante, les alambics modernes d'un laboratoire où l'apprenti sorcier distillerait du meilleur swing « appellation contrôlée ».

Fernand Dally, plus en verve que jamais, présente le spectacle du Nid. Claude Janet ouvre le feu en interprétant à mezzo-voce un répertoire bien choisi. Pétulante, pleine de vie et de gaieté, Georgette Plana lui succède. Sa fantaisie coule de source, conjuguée avec un jeu de scène trépidant et surtout une faconde méridionale qu'un léger

Chez Marcel Dieudonné
COCKTAIL - DINER - CABARET
"LE CORSAIRE"
14, RUE MARGNAN - ÉLY. 59-37
UNE CONSTELLATION D'ÉTOILES:
GALLA & GARY
JOE BRIDGE
MADELEINE ARDY
MARCEL DIEUDONNÉ
MARIA OUESSANT
NITA PEREZ
PAULIANE LHOTTE
ROGER DANN
LES SŒURS DARDLAY



DIMANCHE 26 AVRIL, à 19 heures, écoutez
SUR L'ANTENNE DE RADIO-PARIS
"LA VIE PARISIENNE"
L'A. B. C. — Le Cabaret de "l'Écrite".
Match de boxe Cerdan-Humery.
Rugby : Finale interzones.
Cyclisme : Le course Paris-Caen.

accent rend plus savoureuse encore. C'est une autre enfant de la Corse: Lina Tosti, que nous entendons ensuite. Pour sa rentrée au cabaret, cette chanteuse curieusement racée présente un choix de mélodies qui vont de Delmet au folklore napolitain, et mettent en valeur, avec un art discret, sa diction fine de « madone » de la chanson.

Une transition? Fernand Dally la crée d'un seul mot, bien avant que ses anecdotes, parfois un peu... libres, le désignent à l'attention du public comme un humoriste de qualité. Les bateleurs d'antan devaient avoir cette verve drue, émaillée de termes à l'emporte-pièce, enrichie d'improvisations réelles qui n'en ont que plus de sel. Fernand Dally et sa gaité communicative mettent comme un point d'orgue sur un programme de choix qui est tout à l'honneur de M. Adani, directeur du Nid, dont les efforts méritent une réussite complète.

LA BOITE A SARDINES
SI nous « remontons les Champs-Élysées », selon la formule désormais consacrée, nous ne pourrions franchir le seuil de la Boîte à Sardines au nom de plus en plus anachronique. Si l'époque des boîtes à sardines, de lointaine mémoire, était peut-être le bon temps, celui que l'on passe dans le curieux sous-sol de la rue Balzac n'en mérite pas moins le même qualificatif.

Imaginez le décor pittoresque et récréatif de quelque bar à matelots d'où l'on suivrait des yeux toute l'animation du port. On aperçoit des bateaux de pêche. Un gai luron est apostrophé par une mareyeuse, cependant qu'un matou en profite pour mettre à sac son panier de poissons. L'ambiance ainsi créée ne peut être que souriante, et elle l'est doublement grâce à l'entrain de l'animateur - maison, l'excellent Freddy Daniel.

Ce fantaisiste invétéré sait présenter ses camarades avec esprit et composer, son tour venu, un cocktail de chansons drôles, anecdotes savoureuses, compositions burlesques qui dérideraient les plus moroses. Le tout, signalons-le, avec une modestie et un naturel forçant

Barbarina
7, rue Fontaine, Tél. : TRinité 44-95
(Métro : Pigalle et Blanche)
avec **GUS VISEUR**
ET SON ENSEMBLE SWING
CABARET - DINERS - SPECTACLES
à partir de 17 h.

L'Atlantide
"UNE ÎLE DE GAÏTÉ A MONTMARTRE"
BRASSERIE - CABARET
Dîner - attractions à partir de 17 h. 30
46, rue N.-D.-de-Lorette - Tri. 42-02
Métro N.-D.-de-Lorette ou Pigalle

la sympathie. Lucie Clorival lui fait écho en vrai gavroche de la piste. Plus lyrique, plus âpre aussi, Vera Terry ajoute au pathétisme de ses chansons celui de son visage mobile, sévère et tourmenté. En plus ardent, Josette Dave nous resti-



(Photo personnelle.)
LINA DESLYS
la ravissante diseuse de la radio, actuellement au cabaret « El Garron ».

tue d'ailleurs le même climat psychologique. Il y a en elle une force d'expression qui cherche à s'affirmer et lui dicte sa voie. Dans le cadre intime de la Boîte à Sardines, ses interprétations prennent un singulier relief et concourent à l'attrait d'une soirée si parisienne en son essence, — esprit, charme et bonne humeur composant sa formule.

Francis France.

La Vie en Rose
10, rue Pigalle - Métro Trinité
RESTAURANT - CABARET à 20 h.
Orchestre Bouvier Jeanne d'Esly
HÉLÈNE BOUVIER
MARIE MERCÈDES
JOSETTE RODY - CLAIRE MONIS

DES CHAMPAGNES DE ROI
DES VINS DE LA REINE
* AU CABARET **MONICO**
66, RUE PIGALLE - TRI. 57-26

Les Théâtres

IPHIGÉNIE fut deux fois à l'honneur en une semaine, à la Comédie-Française. D'abord interprétée par les artistes de la Maison, dans une adaptation de Pierre du Colombier, et puis donnée dans le texte même de Goethe par la troupe du théâtre de Munich.



(Photo personnelle.)
MARINA DE BERG
qui donnera jeudi 30 avril, à la Salle Pleyel, son récital de danse.

Deux visions de l'héroïne antique, deux Iphigénie que l'on ne saurait comparer, encore moins opposer l'une à l'autre, en ce qu'elles nous furent présentées de toute différente façon. L'adaptation de Pierre du Colombier, pour excellente qu'elle soit, n'a pu toutefois rendre la résonance des vers allemands, mais là s'arrête toute critique. Le sens profond et la gravité de la pensée de Goethe y sont admirablement respectés et même transposés de la plus heureuse et plus fidèle manière. L'auteur est aidé en cela par une mise en scène toute en lignes sèches et pures, évocatrice de l'ambiance antique et

de sa sobriété sous laquelle, cependant, on sent gronder le feu des passions.

La troupe munichoise nous donna une Iphigénie conforme à la vision de Goethe, qui en avait atténué les excès, adouci les aspérités, jusqu'à en faire une sainte chrétienne. On a dit souvent qu'en la décrivant, ainsi douce et presque immatérielle, il pensait à sainte Agathe, influencé qu'il était par



(Photo Harcourt.)
MARIE MORGAN
qui obtient actuellement un grand succès dans « On ne peut jamais dire », au théâtre Pigalle.

son voyage en Italie et les grandes ombres de la chrétienté. Là, opposition très nette avec l'iphigénie de Mary Marquet, fidèle à Euripide et qui nous campa de magistrale façon une créature violente, âpre, une force de la nature hantée par son besoin de vengeance. Toutes deux nous touchèrent profondément, toutes deux méritent des éloges sans réserves. Quant à Oreste, nous avouons préférer franchement son interprète allemand qui sut présenter ce jeune homme timide, souvent indécis, et puis emporté par l'ouragan des Erinyes, tel enfin que nous le décrit la légende antique. M. Maurice Donneaud en fit un vociférateur perpétuel sans mettre en relief le côté irresponsable du « malheureux » enfant, écartelé par des passions contradictoires.

En somme, deux soirées d'art supérieur et pur qui nous laissent un souvenir reconfortant.

Après Goethe, au Français, voici Schiller à l'Odéon. L'adaptation y est de classe puisqu'elle est signée Jean Sarmant. Un grand poète présenté par un délicieux poète, voilà résumée la soirée dont le second théâtre français nous régala « Don Carlos », sombre drame intérieur et, en même temps, œuvre de grande envergure, atteignant les plus hauts sommets de l'art, fut monté avec un soin et une richesse

PLEYEL GALA DE DANSE ET DE MUSIQUE
JEUDI 30 AVRIL à 19 h. 15
MARINA DE BERG
Orchestre Société des Instruments à vent, dirigé par
F. DUBRADOUS et M. BERTHOMIEU

sobre dont il faut féliciter M. René Rocher. Dans le rôle du roi Philippe, vieillard libérin et jaloux, monarque hésitant, tirailé par le clergé, esclave de l'Inquisition, et père qui ne sait s'il doit voir en



ALBERT LIFFERT, du théâtre de Munich, dans « Iphigénie en Tauride »,
LUCIEN CHARBONNIER, dans « Le mariage de Mlle Beulemans ».

Don Carlos le rival d'amour ou l'enfant de sa chair, Henri Rollan fut tout simplement magnifique. Il sut donner toute la gamme d'une sensibilité intelligente et riche, toute la science de l'artiste éprouvé, toute la flamme sincère de l'initié. A ses côtés, France Noëlle fut une reine charmante et douce, romanesque et douloureuse aussi. Que ne peut-on louer ainsi un à un tous les autres interprètes! Ne nommons personne, pour ne faire de peine à personne, mais le spectateur venu là pour voir Don Carlos tel que le rêva Schiller et tel qu'il le crée dans des vers coulés dans le bronze, reste interdit et se demande si l'on a tenu compte de son goût et de son espérance. Don Carlos n'est pas Frédéric; comme le Grand Inquisiteur n'est en rien le grandiloquent et laborieux orateur dont chaque tirade pèse lourd sur la pièce et sur les nerfs. On croirait entendre un prêche alors qu'on



(P. Harcourt.)
La belle chanteuse **YVETTE DOLVIA** connaît un grand succès au Night Club.

s'attendait à la parole nuancée, perfide, ailée, d'un prince de l'Eglise doublé d'un diplomate sanguinaire.

Si la vie vous semble morose, allez au Palais-Royal où Yves Mirande et Jacques Berland vous attendent pour vous faire oublier grisaille et soucis. « En Fermant les Yeux » est une comédie écrite de la plume boulevardière qui nous valut tant d'œuvres pimpantes, et l'on y sent en même temps l'apport d'un jeune à qui le ciel concéda cette qualité rare: la bonne humeur. Sujet scabreux — nous sommes au Palais-Royal — mais traité avec habileté et souci d'une certaine tenue. On échappe, Dieu merci, au monsieur en petit caleçon, à la dame en combinaison rose historiée de dentelles écruées, au lit fatidique et triste où l'on voulait nous faire croire que les héros s'amusaient comme de petits fous. La soirée y gagne en vraisemblance et drôlerie et toute la troupe du Palais-Royal joue avec conviction et talent une pochade charmante, gaie et même intelligente. Que demander de plus?

Julien Tamare.

APOLLO
LE MARIAGE DE M^{LLE} BEULEMANS
avec Marcel ROELS
Tous les soirs à 20 h.
Mat. : Samedi 15 h. - Dim. 14 - 17 h.

A L'ATELIER
SYLVIE
et **LE FANTOME**
D'ALFRED ADAM

GRAND-GUIGNOL
20 bis, rue Chaptal - Métro : Blanche
L'HORRIBLE EXPÉRIENCE
Drame d'André de LORDE
UN HÉRITAGE
Comédie d'Yves MIRANDE
Soir. 19 h. 45. Mat. : Sam., Dim., Lundi 15 h.

THÉÂTRE de PARIS
avec **HUGUETTE DUFLOS**
LOUVIGNY, ARMONTEL, etc.
et **MARCEL VALLÉE** dans

TOPAZE
DAUNOU DERNIÈRES
TOUT N'EST PAS NOIR

LA BOITE A BIJOUX
108, rue de Rennes, PARIS (Littre 24-25)
Bijoux d'art et fantaisie - Objets d'art

LA TIMIDITÉ
EST VAINCUE EN 8 JOURS
par un Système inédit et radical
envoyé à nos lecteurs
contre 3 fr. en timbres.
Ecrire au Dr D.S. FONDATION
RENOVAN, 12, r. de Crimée, Paris



LINA CASADESUS
(Photo Harcourt.)



ROBERT CASTELLA



IRENE ENERI
(Photo Harcourt.)



LUCIEN DORVAL

- 18 h. 30 « Miroir du temps ».
- 19 h. Belles mélodies.
- 19 h. 15 Reportage du front.
- 19 h. 45 La revue politique de la presse et de la radio par Hans Fritzsche.
- 20 h. Informations.
- 20 h. 20 Airs joyeux extraits d'opérettes et de films sonores.
- 21 h. Echos de Vienne, avec l'orchestre philharmonique de Vienne sous la direction de Wilhelm Wacek.
- 22 h. Informations - Concert joyeux.
- 0 h. Informations - Kaléidoscope sonore.

MERCREDI 29 AVRIL

RADIO-PARIS

- 7 h. Le Radio-Journal de Paris : Premier bulletin d'informations.
- 7 h. 15 Un quart d'heure de culture physique.
- 7 h. 30 Concert matinal : Bon et bien (H. Munsonius), La blonde Louise (J. Veyvoda), Clair de lune sur l'Alster (O. Fétras), Jeunes filles (J. Kochmann), La folle clarinette (A. Brau), Saxophone (A. Brau), par l'orchestre de danse Adalbert Lutter. - Andalous (A. de Taeye), Parade des poupées (E. Maisz), par Léo Eyssoldt et son orchestre. - Deuxième suite de valse (C. Robrecht), par Adalbert Lutter et son orchestre.
- 8 h. Le Radio-Journal de Paris : Répétition du premier bulletin d'informations.
- 8 h. 15 La chanson gaie : Le p'tit mari (S. Baba-Casabianca) - Le bal des trois chandelles (S. Baba-Casabianca), par Sidonine Baba - Elle était swing (L. Gasté), par Roger Toussaint - La berceuse du bon mari (Pothier-Lafarge), par Richard et Carry - Jouez-moi (J. Batell), Bonsoir, p'tit loup (Buchner), par Fernande Saala - La destinée du p'tit marin (L. Cazaux) - Tu m'dis plus tu (Goupil-d'Avray), par Celmas - Marie (R. Darlay-Georgius), Tango, tango (Juel-Georgius), par Georgius - Cœur d'apache (Despax-Baudard), par Marcel Rallay - Tout' la banlieue fait la bringue (Armengol-Loris), Me v'là dans de beaux draps (Nicolas-Vaucaire), par Jane Stick - J'connais la musique (Mercer-Georgius), Mon heure de swing (Georgius-Rawson), par Georgius.
- 9 h. Le Radio-Journal de Paris : Deuxième bulletin d'informations.
- 9 h. 15 Arrêt de l'émission.
- 11 h. 30 Le quart d'heure du travail.
- 11 h. 45 Cuisine et restrictions : Premières asperges. Conseils et recettes pratiques donnés par Edouard de Pomiane.
- 12 h. Déjeuner-concert : La fille du régiment, ouverture (Donizetti), par l'orchestre de l'Opéra de Berlin, sous la direction de Walter Lutze - La dame blanche (Boieldieu) : « Viens, gentille dame », par André d'Arkor - Les saltimbanques : « C'est l'amour » (L. Ganne), Berceuse de Jocelyn (B. Godard), par Germaine Cernay - La Bohème, sélection (Puccini), par un grand orchestre symphonique - Mireille : « Si les filles d'Arles » (Gounod), Carmen : « Air du toréador » (G. Bizet), par Guénot - La fée des poupées, pot-pourri (J. Bayer), par l'orchestre de l'Opéra de Berlin, sous la direction de Walter Lutze - Frasquita : « Deux yeux très doux », « Ne t'aurais-je qu'une fois » (F. Lehar), par G. Thill - L'Arlésienne, ballet (Bizet), La fiancée vendue, ballet (Smetana), par l'Orchestre Philharmonique de Berlin.
- 13 h. Le Radio-Journal de Paris :

- Troisième bulletin d'informations.
- 13 h. 15 Suite du concert, avec l'Association des Concerts Gabriel Pierné et Pierre Jamet, harpiste. Ramuntcho, ouverture (G. Pierné) - Concert Stucke pour harpe (G. Pierné) - Suite française (Roger-Ducasse).
- 14 h. Le Radio-Journal de Paris : Quatrième bulletin d'informations.
- 14 h. 15 Le Fermier à l'écoute : Causerie sur une question d'actualité et un reportage agricole.
- 14 h. 30 André Navarra. Au piano : Marthe Pellas-Lenom : Pièces dans le style populaire (Schumann).
- 14 h. 45 Camille Morane.
- 15 h. Le Radio-Journal de Paris : Communiqué de guerre.
- 15 h. 15 Charpini et Brancato : Au clair de la lune (Lully) - Mannon : Parodie du 1^{er} acte : « La rencontre » (Massenet) - Carmen : Parodie du duo de Micaela et de don José (Bizet).
- 15 h. 30 Entretien sur les Beaux-Arts, avec le critique d'art G. Gros sur les expositions Utrillo et Rouault.
- 15 h. 45 « Cette heure est à vous », présentation d'André Claveau.
- 17 h. L'Ephéméride.
- 17 h. 15 Mme Truc-Descaves.
- 17 h. 30 Marthe Angélici.
- 17 h. 45 Les Actualités.
- 18 h. « Suite dansante », Concerto grosso en 5 mouvements (Kunneke) : 1) Ouverture (tempo de fox trot) ; 2) Blues (Andante) ; 3) Ouverture (rumba concertante) ; Intermezzo (vivace) ; 4) Valse boston (valse mélancolique) ; 5) Finale (fox-trot) (Kunneke), par l'Orchestre Philharmonique de Berlin sous la direction d'Eduard Kunneke.
- 18 h. 30 Tribune politique et militaire : La critique militaire.
- 18 h. 45 Trio Français : Trio (R. Bernard).
- 19 h. 15 La Voix du Monde.
- 19 h. 30 L'orchestre Jean Alfaro.
- 20 h. Le Radio-Journal de Paris : Cinquième bulletin d'informations.
- 20 h. 15 L'accordéoniste Deprince et son ensemble : Ma Nénette (Deprince) - Je n'ai que toi (Deprince) - Combat de boxe (G. Paquay) - Railway 1937 (Deprince) - Idyll' Swing (Romby).
- 20 h. 30 « L'Epingle d'Ivoire » (46^e épisode), roman radiophonique de Claude Dhérelle.
- 20 h. 45 L'orchestre de chambre Hewitt.
- 21 h. 15 Ceux du Stalag.
- 21 h. 30 Le docteur Friedrich, journaliste allemand, vous parle.
- 21 h. 45 Tommy Desserre, à l'orgue Hammond : Musique, musique (P. Krender), Comment pourrais-je savoir - Mélodie sans paroles (G. Rolland), Arbres (Rasbach).
- 22 h. Le Radio-Journal de Paris : Sixième bulletin d'informations.
- 22 h. 15 Raymond Legrand et son orchestre.
- 23 h. 15 Mona Lauréna. Au piano : Marg. André-Chastel : Mélodies tzigane (Dvorak) : a) Men chant d'amour résonne ; b) Ah ! combien mon triangle d'amour joyeusement sonne ; c) Autour de moi tout dort en paix ; d) Quand ma mère m'apprenait ; e) Compagnon, viens vite, la ronde commence ; f) Vêtu simplement, le Tzigane ; g) Au haut du mont Tatra.
- 23 h. 30 Orgue de cinéma.
- 23 h. 45 Gus Viseur et son orchestre : Flambée montalbaise (G. Viseur) - Swing valse (R. Ferret-Vieur) - Valse de minuit (Lara) - L'imprévu (G. Viseur-Colombo) - Nostalgie (G. Viseur).
- 24 h. Le Radio-Journal de Paris : Dernier bulletin d'informations.
- 0 h. 15 Musique de nuit.
- 1 h. Fin de l'émission.

RADIODIFFUSION NATIONALE

- 6 h. 29 Annonce.
- 6 h. 30 Informations.
- 6 h. 40 Instruments divers (disq.).
- 6 h. 55 Les principales émissions du jour.
- 7 h. Ce que vous devez savoir.
- 7 h. 10 Disques.
- 7 h. 20 Emission de la Famille française.
- 7 h. 30 Informations.
- 7 h. 40 Disques.
- 7 h. 45 La Famille Bontemps, par Jean Nohain.
- 8 h. Notre leçon quotidienne de gymnastique.
- 8 h. 10 Quelques chansons (disq.).
- 8 h. 25 Les principales émissions du jour.
- 8 h. 30 Disques.
- 8 h. 30 Informations.
- 8 h. 45 Dix minutes de ballets (d.).
- 8 h. 55 L'heure de l'Education nationale.
- 9 h. 40 L'entr'aide aux prisonniers rapatriés.
- 9 h. 50 A l'aide des réfugiés.
- 9 h. 55 Heure et arrêt de l'émission.
- 11 h. 30 Concert par la Musique de la Garde, sous la direction du commandant Pierre Dupont.
- 12 h. L'Orchestre de Valses et Tziganes de la Radiodiffusion Nationale avec Jean Visconti.
- 12 h. 30 Informations.
- 12 h. 42 La Légion des Combattants vous parle.
- 12 h. 47 Concert d'orgue de cinéma
- 13 h. 02 Suite du concert par la Musique de la Garde.
- 13 h. 30 Informations.
- 13 h. 40 L'esprit français : Molière, par Léon Treich.
- 14 h. Concert par l'Orchestre Radio-Symphonique de Paris
- 15 h. Théâtre : « Manon Lescaut », adaptation par Mme Madeleine Giraud.
- 16 h. 30 Concert de solistes
- 17 h. 30 Emission littéraire.
- 18 h. Disques.
- 18 h. 25 Emission des Chantiers de Jeunesse.
- 18 h. 35 Sports.
- 18 h. 40 Pour nos prisonniers.
- 18 h. 45 Actualités.
- 18 h. 55 Une chanson va naître. Concours organisé par le Secrétariat d'Etat à la Famille et à la Santé.
- 19 h. Variétés, de Nice.
- 19 h. 30 Informations.
- 19 h. 45 Disques.
- 20 h. Concert donné par l'orchestre national, sous la direction de M. Jean Giardino.
- 21 h. 30 Informations.
- 21 h. 45 Causerie de M. Creyssel.
- 21 h. 50 Emission lyrique : « La Lépreuse », en 3 actes de Sylvio Lazzari.
- 23 h. Informations.
- 23 h. 10 Les émissions du lendemain.
- 23 h. 15 Concert par l'Orchestre de Toulouse sous la direction de M. Raoul Guilhot.
- 23 h. 55 La Marseillaise (disque).
- 24 h. Fin des émissions.

RADIODIFFUSION ALLEMANDE

Stuttgart 523 m. (574 kc.)
18 h. 30 à 18 h. 45, 19 h. 30 à 19 h. 45 : Commentaires politiques du D^r Wagner.

- 5 h. Le Service de la Camaraderie - Musique matinale.
- 5 h. 30 Informations.
- 6 h. Concert matinal.
- 7 h. Informations.
- 8 h. Variétés.

- 9 h. Informations - Petits riens sonores.
- 9 h. 30 Petits airs.
- 10 h. Musique variée.
- 11 h. Petit concert.
- 11 h. 30 Le slogan du jour - Déjeuner-Concert.
- 12 h. 30 Informations - Commentaires sur la situation politique.
- 14 h. Informations et nouvelles de l'armée - Emission du Luxembourg.
- 15 h. Communiqué du Haut-Commandement allemand.
- 15 h. 30 Extraits de mythes et de légendes - Quelques chants d'après de vieux airs.
- 16 h. Musique variée.
- 17 h. Informations.
- 17 h. 15 Musique variée du soir.
- 18 h. Contes sonores.
- 18 h. 30 « Miroir du temps ».
- 19 h. Guerre maritime et marine de guerre - Musique.
- 20 h. Informations.
- 20 h. 20 « Quand vient la fin du jour », une ronde de mélodies pour le front et l'arrière.
- 21 h. « Les tréteaux de la radio ».
- 22 h. Informations - « La veillée des armes » pour le front et l'arrière.
- 23 h. Rythmes mélodiques.
- 0 h. Informations - Musique de nuit.

JEUDI 30 AVRIL

RADIO-PARIS

- 7 h. Le Radio-Journal de Paris : Premier bulletin d'informations.
- 7 h. 15 Un quart d'heure de culture physique.
- 7 h. 30 Concert matinal : Gracieuzette (G. Viseur), Valse des niglots (Malla), par Gus Viseur et son orchestre - Violetta (Klose-Ampère), J'attendrai (Olivieri-Poterat), par l'orchestre de tangos Ferrari et le Chanteur sans nom - Cœur vagabond (J. Colombo), Ma Guitte (Carrara), par l'orchestre-musette Victor - Bel-Ami (T. Mackeben-Poterat), Le clocher de mon cœur (J. Hess-Vandair), par le Chanteur sans nom - Jeannette (G. Viseur-Ferrari), Soir de dispute (G. Viseur-Morino), par l'orchestre musette Victor.
- 8 h. Le Radio-Journal de Paris : Répétition du premier bulletin d'informations.
- 8 h. 15 L'opérette : Charles Lecocq et Robert Planquette : Le cœur et la main : « Un soir Pérez le capitaine » (C. Lecocq), Le jour et la nuit : « J'ai vu le jour dans un pays » (C. Lecocq), par B. Lemichel du Roy - La Fille de Mme Angot (Lecocq) : « Certainement j'aime Clairette », « Elle est tellement innocente », par Pujol, « Tournez, tournez », « Marchande de marée », par Mireille Berthon - Le Petit Duc : pot-pourri (Lecocq) - Rip (Planquette) : « C'est malgré moi si j'ose », par Rousseau, « Couplets de la paresse », « Trio des enfants », par Robert Jysor, Paulette Dutour et Mme Suter, « Aux montagnes de Katskil », par André Baugé et Lucienne Gros - Les cloches de Corneville, fantaisie par un ensemble vocal.
- 9 h. Le Radio-Journal de Paris : Deuxième bulletin d'informations.
- 9 h. 15 Arrêt de l'émission.
- 11 h. 30 Les travailleurs français en Allemagne.
- 11 h. 45 Beauté, mon beau souci : La beauté et le maintien.
- 12 h. Déjeuner-concert avec l'orchestre de Radio-Paris, Charles Panzéra et Eliette Schenneberg. Ouverture de König Manfred (Reinecke), par l'orchestre - Deux mélodies (Schubert) : a) Le Sosie; b) Le Roi des Aulnes, par Charles Panzéra - Phaéon (St-

- Saëns), par l'orchestre - Deux mélodies : a) Triste est la steppe (Gretchaninoff); b) Hopack (Moussorgsky), par Eliette Schenneberg - Peer Gynt, suite (Grieg), par l'orchestre.
- 13 h. Le Radio-Journal de Paris : Troisième bulletin d'informations.
- 13 h. 15 L'orchestre Richard Blareau, avec Francie Kernel : Chansons (J. Jai), Je ne désespère (G. Luy-paerts), par l'orchestre - Le vagabond (Louiguy), par Francie Kernel - Vous qui me voyez toujours seul (J. Hess), Quand vous passerez devant ma maison (J. Hess), Je suis swing (J. Hess), Ça revient (J. Hess), par l'orchestre - La, la, la (Louiguy), par Francie Kernel - Tu m'apprendras (Murray), Lily Marlène, Paraphrase sur Ay, ay, ay (Freire), Bien-aimée (Emmerechts), par l'orchestre.
- 14 h. Le Radio-Journal de Paris : Quatrième bulletin d'informations
- 14 h. 15 Le Fermier à l'écoute : Chronique vétérinaire et un reportage agricole.
- 14 h. 30 Jardin d'enfants : La leçon de solfège.
- 15 h. Le Radio-Journal de Paris : Communiqué de guerre.
- 15 h. 15 Le cirque, une présentation du clown Bilboquet.
- 15 h. 45 « Il y a trente ans », par Charlotte Lysès.
- 16 h. Les jeunes copains, avec Max Vignon.
- 16 h. 15 Villes et Voyages : L'Espagne, par Jean-Hérolf Paquis.
- 16 h. 30 Chacun son tour... André Pasdoc : Le bleu des bleuets (M. Legay) - Le vieux voilier (de Pierlas-Bre-tière) - Les heures envolées (Fou-cher-Bousquet) - Chanson tendre (Carco-Larmenjat) - Un petit mot de toi (Joegy-Malleron).
- Elyane Célis : Beau soir de Vienne (L. Lelièvre) - Une rose aux cheveux (L. Hen-nevé) - J'ai mis mon cœur dans ces roses (R. Buzelin) - Arago-naise (M. Delmas) - Tu m'appren-dras (P. Murray).
- 17 h. « Faut-il regretter la disparition du mélodrame ? » par Louis Huillier.
- 17 h. 15 Ida Presti.
- 17 h. 30 Janine Andrade : au piano : Marg. André-Chastel. La clochette (Paganini) - Les chérubins (Couperin) - La Fa-randole (C. Delvincourt).
- 17 h. 45 Les Actualités.
- 18 h. L'ensemble Artis.
- 18 h. 30 La tribune politique : La rose des vents. La minute sociale.
- 18 h. 45 « Puisque vous êtes chez vous », une émission de Luc Bérumont, avec Hélène Bouvier, Geneviève Bonnaud, Pierre Viala et Michel Delvet.
- 19 h. 15 « A travers la Presse et la Radio de France. »
- 19 h. 30 « Images d'hier et d'aujourd'hui », une réalisation de Roland Tessier, Pierre Bayle et Jacques Simonot, avec Marie-José et les auteurs. Fascination (de Féraudy-Mar-chetti) - Je ne sais comment (L. Boyer-Hoschna) - Comment se faire aimer (H. Dumont) - Les quatre dimanches de mai (P. Bayle-J. Simonot) - Trou la la itou (Y. Guilbert) - Premier ren-dez-vous (Sylviano) - Vous n'êtes pas venue dimanche (Borel-Clerc) - Le crocodile et la girafe (Deyr-mon-J. Simonot) - Donnez-moi la main (P. Bayle-Valsien) - Le temps des roses (P. Bayle-J. Si-monot) - Carnet de blanchissage (Deyrmon-J. Simonot).
- 20 h. Le Radio-journal de Paris : Cinquième bulletin d'informations
- 20 h. 15 Raymond Legrand et son orchestre.
- 21 h. 15 Ceux du Stalag.

- 21 h. 30 La France dans le Monde.
- 21 h. 45 Le Trio des Quatre.
- 22 h. Le Radio-Journal de Paris : Sixième bulletin d'informations.
- 22 h. 15 Jean Suscinio et ses matelots : La mer chantée par les marins et les poètes (J. Suscinio), Chanson de rameurs (H. Jacques), Com-plainte du Galérien, Les gars de la galère (Guillot de Saix), Les âmes des pêcheurs (R. Cantel), Chanson de voilier (R. Cantel), Chant des libations (H. Jacques), Chanson des porteurs de blé (H. Jacques), Mousse (E. Biette), Le tafia et le vin (H. Jacques).
- 22 h. 45 Henry Robert. Au piano : Marthe Pellas-Lenom. Romance du second concerto en si bémol (W.-A. Mozart) - Solo de concert (C. René).
- 23 h. Madeleine Sibille : Les dragons de Villars : « Mai-tre Thibault, vos mules sont char-mantes » (Maillart) - Mignon : « Connais-tu le pays » (Thomas) - Carmen : « L'amour est enfant de Bohème », « Près des rem-parts de Séville » (Bizet).
- 23 h. 15 M. et Mme Georges De Lausnay : Caprice héroïque (Saint-Saëns) - Jota aragonesa (Saint-Saëns).
- 23 h. 30 Musique de danse : Ton amour est un conte de fées (F. Ulrich), Entre la veille et le rêve (W. Eisbrenner), par l'or-chestre de danse Stan Brenders - Sérénade d'amour (Drigo), Si j'étais sûr de vous, par un or-chestre de danse - Bateau bleu (M. Jary), Un certain quelque chose (F. Grothe), par l'orchestre de danse Stan Brenders - A cha-cun sa chimère (Pesenti-Champe-nois), J'ai rêvé de vous, ma mie (Pesenti), par l'orchestre de tango Pesenti - Je me rappellerai toujours votre sourire, Avez-vous dansé le Lambeth way ? par un orchestre de danse.
- 24 h. Le Radio-Journal de Paris : Dernier bulletin d'informations.
- 0 h. 15 Musique de nuit.
- 1 h. Fin de l'émission.

RADIODIFFUSION NATIONALE

- 6 h. 29 Annonce.
- 6 h. 30 Informations.
- 6 h. 40 Musique militaire (disq.).
- 6 h. 45 Musique légère (disques).
- 6 h. 55 Les principales émissions du jour.
- 7 h. Ce que vous devez savoir.
- 7 h. 10 Disques.
- 7 h. 20 Radio-Jeunesse.
- 7 h. 30 Informations.
- 7 h. 40 Disques.
- 7 h. 45 La Famille Bontemps, par Jean Nohain.
- 8 h. Notre leçon quotidienne de gymnastique.
- 8 h. 10 Disques.
- 8 h. 20 Disques.
- 8 h. 25 Les principales émissions du jour.
- 8 h. 30 Informations.
- 8 h. 45 Disques.
- 8 h. 55 L'Heure de l'Education Nationale.
- 9 h. 40 L'entraide aux prisonniers rapatriés.
- 9 h. 50 Cinq minutes pour la santé : L'éducation préventive contre le feu, dans les établisse-ments scolaires.
- 9 h. 55 Heure et arrêt de l'émission.
- 11 h. Les jeunes de la musique.
- 11 h. 30 La voix des fées,
- 12 h. 25 A l'appel du Maréchal.
- 12 h. 30 Informations.
- 12 h. 42 La Légion des Combattants vous parle.
- 12 h. 47 Pas d'école aujourd'hui,
- 13 h. 30 Informations.
- 13 h. 40 Variétés, de Paris.
- 14 h. 05 Disques
- 14 h. 30 Transmission de l'Odéon : « Don Carlos », de Schiller.
- 18 h. Disques.



JANINE ANDRADE
(Photo Harcourt.)



DEPRINCE



JEANNE MANET
(Photo Harcourt.)



LEO LAURENT

18 h. 10 Le catéchisme des petits et des grands par le R. P. Roguet.
 18 h. 28 Chronique du Ministère du Travail.
 18 h. 33 Sports.
 18 h. 40 Pour nos prisonniers.
 18 h. 45 Actualités.
 18 h. 55 Une chanson va naître. Concours organisé par le Secrétariat d'Etat à la Famille et à la Santé.
 19 h. Variétés, de Paris.
 19 h. 30 Informations.
 20 h. Théâtre : « Le Soulier de satin » (I) de Paul Claudel.
 21 h. 30 Informations.
 21 h. 45 Chronique de Jacques Eynaud, prisonnier rapatrié de l'Oflag 4 D.
 21 h. 50 Concert par l'Orchestre de Vichy, sous la direction de M. Georges Bailly.
 23 h. Informations.
 23 h. 10 Les émissions du lendemain.
 23 h. 15 Disques.
 23 h. 55 La Marseillaise (disque).
 24 h. Fin des émissions.

RADIODIFFUSION ALLEMANDE

Stuttgart 523 m. (574 kc.)
 18 h. 30 à 18 h. 45 : Commentaires politiques du D^r Wagner. 19 h. 30 à 19 h. 45 : L'heure de la femme.

5 h. Le Service de la Camaraderie « Bonjour ».
 5 h. 30 Informations.
 6 h. « Joyeusement, dès le matin ».
 7 h. Informations.
 8 h. Musique matinale.
 9 h. Informations - Voyage matinal champêtre.
 10 h. Musique d'avant le déjeuner.
 11 h. Petit concert.
 11 h. 40 Le slogan du jour - Reportage du front.
 12 h. Déjeuner-concert.
 12 h. 30 Informations - Commentaires sur la situation politique.
 12 h. 45 Suite du déjeuner-concert.
 14 h. Informations et nouvelles de l'armée.
 14 h. 15 Concert italo-allemand.
 14 h. 45 Musique variée.
 15 h. Communiqué du Haut-Commandement allemand.
 15 h. 30 Avec tambours et trompettes.
 16 h. Concert de l'après-midi.
 17 h. Informations - Musique variée du soir.
 18 h. 30 « Miroir du temps ».
 19 h. Musique variée.
 19 h. 15 Reportage du front.
 19 h. 30 Musique du film baptême du feu de N. et Schultze.
 19 h. 45 La revue politique de la presse et de la radio, par Hans Fritzsche.
 20 h. Informations - Musique : quelques airs romantiques sur des poèmes de Kurt Strom.
 21 h. « Comme il vous plaira » : 3^e acte de « Lohengrin » de R. Wagner.
 22 h. Informations - Rythmes méridionaux.
 23 h. Sérénade du soir.
 0 h. Informations - « Que distu de cela ? »
 1 h. Aujourd'hui, nous voulons être joyeux.

VENDREDI 1^{er} MAI

RADIO-PARIS

7 h. Le Radio-Journal de Paris : Premier bulletin d'information.
 7 h. 15 Un quart d'heure de culture physique.
 7 h. 30 Concert matinal.
 Dix-neuf cent (J. Lutèce) - Vous

me montez à la tête, par le Quartette Jean Lutèce - Reviens-moi (Bourtagre-Vandair), J'écrirai (C. Pingault - Solidor), par André Dassary - La légende du roitambour, Mon amour (Syam), par Ninon Guérald - La chanson des marins d'eau douce (M. Yvain-Achard), L'Arche de Noé (M. Yvain-Xanrof), par le Trio des Quatre - Dites-moi quand même (Jefferson), Au revoir, pays de mes amours (Jefferson), par Maceo Jefferson et son orchestre.
 8 h. Le Radio-Journal de Paris : Répétition du premier bulletin d'informations.

8 h. 15 Les petites pages de la musique : Trois petites pièces montées (E. Satie), par un orchestre symphonique sous la dir. de Pierre Chagnon - Prélude et Blues (A. Honegger), Scherzo (J. Larmanjeat), par M.-L. Casadesus, M.-T. Jacquot, Jeanne Dalliès et Simone Trivier - Cœur en péril (R. Chalupe-Roussel), Le jardin mouille (H. de Régnier-Roussel), par Pierre Bernac - Trois pièces brèves : Allegro scherzando, Andante et Final (J. Ibert), par le Quintette de solistes de la Garde - La marchande d'eau fraîche (J. Ibert), Le petit âne blanc (J. Ibert), par Emma Boynet - Suite en rocaïlle pour flûte, violon, alto, cello et harpe, op. 84 n° 1 (F. Schmitt), par le Quintette Instrumental de Paris.

9 h. Le Radio-Journal de Paris : Deuxième bulletin d'informations.
 9 h. 15 Arrêt de l'émission.

11 h. 30 Le quart d'heure du travail.
 11 h. 45 La vie saine : 12 h. Déjeuner-concert avec l'orchestre Victor Pascal, Alberte Pelotti et Jacques Bastard.
 13 h. Le Radio-Journal de Paris : Troisième bulletin d'informations.
 13 h. 15 L'orchestre Jean Yatove et l'ensemble Lucien Bellanger.
 14 h. Le Radio-Journal de Paris : Quatrième bulletin d'informations.
 14 h. 15 Le Fermier à l'écoute : 14 h. 30 Le quart d'heure du compositeur
 14 h. 45 Elena Glazounow.
 15 h. Le Radio-Journal de Paris : Communiqué de guerre
 15 h. 15 « Printemps », (Cl. Debussy).
 15 h. 30 « Printemps de France ». Une émission de Guillot de Saix.
 15 h. 50 « Le Sacre du Printemps » (I. Strawinsky).
 16 h. Conversation scientifique avec Charles Pérès, professeur à la Sorbonne sur « La métamorphose des insectes » - Présentation d'Albert Ranc.
 16 h. 15 Chacun son tour... Tino Rossi :

D'Ajaccio à Bonifacio (R. Dumas-J. Rodor), Stellina (R. Roustan-d'Arrighi), Tango de Maria (Fugli-L. Ferrari), Le chemin des amours (L. Ferrari-Syam), Mon étoile (S. Ala-Vandair).
 L'orchestre napolitain : Chanson italienne (Volpatti), Torna à Surriento (de Curtis), Rusticanella (D. Cortopassi), Cara Piccina (G. Lama), Napoli (Mezzacapo).
 Marie-José : Rosita (J. Sentis-Valandré), Célèbres d'Espagne (J. Sentis-Marotte), Nostalgie d'Espagne (Calmès-Sentis), Caravane andalouse (J. Sentis-Hébertot), Etoile de Rio (Berger-Marietti-Cab).
 17 h. « Barbey d'Aurevilly, génie immortel et présent », par Jacques de Beaulieu.

L'Ephéméride.
 17 h. 15 Ricardo Vinès : Tango en la mineur (Albeniz), Sérénade espagnole (Albeniz), Orientale, extrait des Chants d'Espagne (Albeniz), Séguedillas, extrait des

Chants d'Espagne (Albeniz).
 17 h. 30 Giuseppe Lugo : Madame Butterfly : « Adieu, séjour fleuri » (Puccini) - Cavalleria Rusticana : « O Lola, blanche fleur » (Mascagni) - Lakmé : « Fantaisie, ô divin mensonge » (Delibes) - Faust : « Salut, ô mon dernier matin » (Gounod) - Rigoletto : « Comme la plume au vent », « Ballade du Duc » : « Qu'une belle... » (Verdi).
 17 h. 45 Les Actualités.
 18 h. L'Orchestre de chambre de Paris, sous la direction de Pierre Duvauchelle.

18 h. 30 La tribune politique et militaire : La causerie du jour - La minute sociale.
 18 h. 45 Chez l'amateur de disques : « Swing?... ».
 Une présentation de Pierre Hiégel.
 19 h. 15 La Voix du Monde.
 19 h. 30 L'orchestre Richard Blareau : Aux îles vent debout (C. Pingault) - Johnny Palmer (C. Pingault) - Les airs du Quartier Latin - Monde (Luybaerts) - Bonsoir Hawai (Tower) - Concertino swing pour harpe (R. Roger), soliste: Spears - Etincelles (Blareau-Muscat).

20 h. Le Radio-Journal de Paris : Cinquième bulletin d'informations.
 20 h. 15 Musique douce.
 20 h. 30 « L'Épingle d'Ivoire » (47^e épisode), roman radiophonique de Claude Dhérelle.
 20 h. 45 « La Bresse et la Bourgogne ». Une présentation de René-Georges Aubrun, avec la Chorale Passani et Roger Blanchard.

21 h. 15 Ceux du Stalag.
 21 h. 30 La France coloniale : Dernière victime de la dissidence: Saint-Pierre et Miquelon. - Musique : La Paimpolaise (T. Botrel).
 21 h. 45 Pierre Nérini.
 Au piano : Marthe Pellas-Lenom : Menuet (Mozart) - La Capricciosa (Ries) - Berceuse (C. Cui) - Zapateado (Sarasate).

22 h. Le Radio-Journal de Paris : Sixième bulletin d'informations.
 22 h. 45 L'orchestre Guy Paquinet.
 22 h. 45 Suzy Solidor : Tu me plais (Moretti-L. Lelièvre) - Partir avant le jour (J. Larue) - Escalade (M. Monnot-J. Maréze) - Avec l'accordéon (L. Laurent-Gosseton) - On danse sur le port (M. Monnot-Chevalier).
 23 h. Tony Murena : Ciro's (Murena) - Rosette (Walter) - Sentiments pour vous (Dorsey) - Passion (T. Murena) - Swing 41 (D. Reinhardt).

23 h. 15 Paul Tortellier.
 Au piano : Marthe Pellas-Lenom : Elégie (Fauré) - Sicilienne (Fauré) - Fileuse (Fauré).
 23 h. 30 Barnabas von Geczy et son orchestre et Fanica Luca : Tu es mon amour (R. Carrera), Blanche fleur (Matéo), Yes, Sir - La belle Julie de Budapest (Raymond), par Barnabas von Geczy et son orchestre - Mélodie défendue (Romberg), Doïna roumaine (F. Luca), Sarba lui pompiaru si sarba lui, Steluta par Fanica Luca - Tout un été (Nick) - Ciel bleu (Rixner), par Barnabas von Geczy et son orchestre.

24 h. Le Radio-Journal de Paris : Dernier bulletin d'informations.
 0 h. 15 Musique de nuit.
 1 h. Fin de l'émission.

RADIODIFFUSION NATIONALE

6 h. 29 Annonce.
 6 h. 30 Informations.
 6 h. 40 Disques.
 6 h. 50 Musique militaire (disq.).
 6 h. 55 Les principales émissions du jour.
 7 h. Ce que vous devez savoir.
 7 h. 10 Disques.

7 h. 20 Emission de la Famille Française.
 7 h. 30 Informations.
 7 h. 40 Disques.
 7 h. 45 La Famille Bontemps, par Jean Nohain.
 8 h. Notre leçon quotidienne de gymnastique.
 8 h. 10 Musique de chambre (disq.)
 8 h. 25 Les principales émissions du jour.
 8 h. 30 Informations.
 8 h. 45 Disques.
 8 h. 55 L'heure de l'Education nationale.
 9 h. 40 L'entraide aux prisonniers rapatriés.
 9 h. 50 A l'aide des réfugiés.
 9 h. 55 Heure et arrêt de l'émission.
 11 h. 30 Concert par l'Orchestre de Lyon sous la direction de M. Jean Matras.
 12 h. 20 En feuilletant Radio-National.
 12 h. 25 A l'appel du Maréchal.
 12 h. 30 Informations.
 12 h. 42 La Légion des Combattants vous parle.
 12 h. 47 Soliste.
 13 h. Variétés, de Paris.
 13 h. 30 Informations.
 13 h. 40 Concert par la Musique de l'Amiral de la Flotte, sous la direction de M. Semler-Collery.
 14 h. 10 Mélodies.
 14 h. 25 Suite du concert par la Musique de l'Amiral de la Flotte.

15 h. Disques.
 15 h. 40 Fred Adison et son orchestre.
 16 h. 15 Emission littéraire.
 16 h. 45 Musique de chambre
 17 h. 40 Disques.
 18 h. Musique légère (disques) :
 18 h. 30 Rubrique du Ministère de l'Agriculture.
 18 h. 35 Sports.
 18 h. 40 Pour nos prisonniers.
 18 h. 45 Actualités.
 18 h. 55 Une chanson va naître. Concours organisé par le Secrétariat d'Etat à la Famille et à la Santé.
 19 h. Variétés, de Paris.
 19 h. 30 Informations.
 19 h. 45 Disques.
 20 h. Théâtre : « Le Soulier de satin » (II), de Paul Claudel.
 21 h. 30 Informations.
 21 h. 45 Reportage de la Loterie Nationale.
 21 h. 55 Concert par l'orchestre de Lyon, sous la direction de M. Maurice Babin.
 23 h. Informations.
 23 h. 10 Les émissions du lendemain.
 23 h. 15 Concert
 23 h. 55 La Marseillaise (disque).
 24 h. Fin des émissions.

RADIODIFFUSION ALLEMANDE

Stuttgart 523 m. (574 kc.)
 18 h. 30 à 18 h. 45 - 19 h. 30 à 19 h. 45 : Commentaires politiques du D^r Wagner.

5 h. Le Service de la Camaraderie.
 5 h. 30 Informations - Musique matinale.
 6 h. Musique matinale.
 7 h. Informations.
 8 h. Musique matinale gaie.
 9 h. Informations - Petits riens sonores.
 9 h. 30 Variétés.
 10 h. Concert varié.
 11 h. 30 Le slogan du jour - Bouquet de saluts printaniers.
 12 h. 30 Informations - Commentaires sur la situation politique.
 12 h. 45 Déjeuner-concert.
 14 h. Informations et nouvelles

- de l'armée - Court moment musical.
- 15 h. Communiqué du Haut-Commandement allemand.
- 15 h. 30 Danses et marches extraites d'opérettes.
- 16 h. Joli mois de mai.
- 17 h. Informations - De l'oreille au cœur.
- 18 h. 30 « Miroir du temps ».
- 19 h. Notre aviation.
- 19 h. 15 Musique.
- 19 h. 45 Causerie.
- 20 h. Informations.
- 20 h. 20 « Tous à l'écoute », une émission pour le front et l'arrière.
- 21 h. « La vie est belle », avec le grand orchestre radiophonique sous la direction d'O. Ebel von Sosen, Ilse Kægel, Rupert Glawitsch.
- 22 h. Informations - Rythmes de la Flotte.
- 0 h. Informations et musique de nuit.

SAMEDI 2 MAI

RADIO-PARIS

- 7 h. Le Radio-Journal de Paris : Premier bulletin d'informations.
- 7 h. 15 Un quart d'heure de culture physique.
- 7 h. 30 Concert matinal. L'alouette (harm. G. Loth) - A la claire fontaine (harm. Pelletier) - Dors ma colombe (harm. Berthier) - Buone signore (harm. Berthier) - Madre en la puerta par la Manécanterie des Petits Chanteurs à la croix de bois - Gretna-Green, ballet : 1. Scène et valse de Colin-Maillard ; 2. Pavana et valse ; 3. Valse (E. Guiraud), par un grand orchestre symphonique sous la direction de M. Cloez.
- 8 h. Le Radio-Journal de Paris : Répétition du premier bulletin d'informations.
- 8 h. 15 Les chanteurs de charme : Manola ma brune (G. Claret-Vaysse), Dors, mon bambin (Rives-Malfait), par Jean Sirjo - Jours heureux (Mendizabal), par l'orchestre Mendizabal - Chanson d'automne (M. Rollinat), Les deux cœurs (de Fontenailles-Luca), par Louis Bory - Je n'ai pas de guitare (Poussigue-Fontaine), par l'orchestre Pesenti - Partir dans la nuit (Bordat-Froment), Tu pourrais être au bout du monde (Llenas-Lafarge), par André Claveau - Sérénade d'amour (J. Lutèce), par Jean Lutèce - La clouserie aux genêts (Darsay-Léonvic), Visite à Ninon (G. Maquis), par Jean Lumière - La valse au village (L. Poterat), par Jean Lutèce - Je sais que vous êtes jolie (Christiné), Seul (Dawson), par Jean Sablon - El aparcero (G. Rolland), par Ramon Mendizabal et son orchestre.
- 9 h. Le Radio-Journal de Paris : Deuxième bulletin d'informations.
- 9 h. 15 Arrêt de l'émission.
- 11 h. 30 Du travail pour les jeunes.
- 11 h. 45 Sachez vous nourrir, par C.-H. Geffroy :
- 12 h. Déjeuner-concert avec l'orchestre de Rennes-Bretagne, sous la direction de Maurice Henderick : Les Dragons de Villars, ouverture (Maillard) - Ballet de cour : a) Rigaudon-Passepiéd-La canerie ; b) Pavane et Saltarelle-Menuet du Roy ; c) Passa Mezzo (G. Pierné) - Deux chants élégiaques (Grieg) : a) Blessure du cœur ; b) Dernier printemps.
- 12 h. 45 Guy Berry et l'ensemble Wraskoff.
- 13 h. Le Radio-Journal de Paris : Troisième bulletin d'informations.

- 13 h. 15 L'orchestre Richard Blareau avec Roland Gerbeau : Trois chansons (Louiguy) : Ça sent si bon la France, Laissez tourner la terre, On s'aimera, par l'orchestre - Je suis seul ce soir, par Roland Gerbeau - Extrait de l'opérette « Ça va papa » (Loyreau), par l'orchestre - Sérénade portugaise (Trenet), par Roland Gerbeau - Gary fox (R.-Roger) - Elégie (Konstantinoff) - Fantaisie sur « Bleu, bleu, bleu » - Vieilles chansons françaises (Nys) - Allegria rumba (Blareau-Muscat).
- 14 h. Le Radio-Journal de Paris : Quatrième bulletin d'informations.
- 14 h. 15 Le Fermier à l'écoute :
- 14 h. 30 Balalaïkas Georges Streha : Pot-pourri de chansons russes (arrgt Loubritzky) - Jalousie (Gade) - La tourmente de neige (Varlamoff) - Le doute (Glinka), duo de domra et balalaïka - Pot-pourri tzigane - Aloha æ (Lilino-kalani) - Petite polka.
- 15 h. Le Radio-Journal de Paris : Communiqué de guerre.
- 15 h. 15 A travers les nouveautés.
- 16 h. « Versant Sud », pièce radiophonique de Jacques Cossin et Roger-Francis Didelot.
- 16 h. 30 L'orchestre de Radio-Paris, sous la direction de Jean Fournet, avec Jacqueline Schweitzer ; Benvenuto Cellini, ouverture (H. Berlioz) - Concertstuck pour piano et orchestre (Weber) - La jeunesse d'Hercule (Saint-Saëns) - Valse de concert (A. Glazounov), Capriccio espagnol (Rimsky-Korsakov) - Présentation de Pierre Hiégel.
- L'Ephéméride.
- 17 h. 45 Les Actualité.
- 18 h. La Revue du Cinéma par L.-R. Dauven, François Mazeline et Jacques Etiévant. Réalisation de Nils Sakharoff.
- 18 h. 30 La Tribune politique et militaire : La critique militaire.
- 18 h. 45 Pierre Doricaan.
- 19 h. Léo Marjane : Prenez (M. Lanjean) - Etait-ce la pluie ? (J. Larue) - Souvenances (H. Lemarchand) - Attends-moi mon amour (J. Larue-Siniavine), Mon ange (Féline-Coquatrix).
- 19 h. 15 « A travers la Presse et la Radio de France. »
- 19 h. 30 Raymond Legrand et son orchestre.
- 20 h. Le Radio-Journal de Paris : Cinquième bulletin d'informations.
- 20 h. 15 Raymond Legrand et son orchestre (suite).
- 20 h. 30 « Un neutre vous parle », par Georges Oltramare.
- 20 h. 45 « La Belle Musique », une présentation de Pierre Hiégel.
- 21 h. 15 Ceux du Stalag.
- 21 h. 45 Alec Siniavine et sa musique douce : Tourments (Hudson) - Miss Annabella - Dis-moi bonsoir (A. Siniavine) - C'était trop beau (Van Heusen) - Tout en flânant (A. Siniavine) - Réverie (A. Siniavine).
- 22 h. Le Radio-Journal de Paris : Sixième bulletin d'informations.
- 22 h. 15 L'orchestre Victor Pascal.
- 23 h. 15 M. Bernard.
- 23 h. 30 Succès de films. Vivere : « Vivere » (C.-A. Bixio), par Robert Gaden et son orchestre - Vivere : « Piccina Bella » (C.-A. Bixio), par Barnabas von Geczy et son orchestre - Premier rendez-vous (Sylviano-Poterat) : « Chanson d'espoir », « Le premier rendez-vous », par Danielle Darrieux - Gasparoni, fantaisie pour piano (P. Kreuder), par Peter Kreuder - Le soleil a toujours raison : « Toi que mon cœur appelle » (di Lazzaro-Poterat), « La chanson du voilier » (Lama-J. Féline), par Tino Rossi - Carnet de bal : « Le carnet de bal » (M. Jaubert), par un or-

- chestre symphonique - Le chant du printemps : « Rappelle-toi » (Romberg), par Albert Sandler et son orchestre.
- 24 h. Le Radio-Journal de Paris : Dernier bulletin d'informations.
- 0 h. 15 Musique de nuit.
- 1 h. Fin de l'émission.

RADIODIFFUSION NATIONALE

- 5 h. 29 Annonce.
- 6 h. 30 Informations.
- 6 h. 40 Disques.
- 6 h. 55 Les principales émissions du jour.
- 7 h. Ce que vous devez savoir.
- 7 h. 10 Disques.
- 7 h. 20 Radio-Jeunesse.
- 7 h. 30 Informations.
- 7 h. 40 Disques. La Famille Bontemps, par Jean Nohain.
- 8 h. Notre leçon quotidienne de gymnastique.
- 8 h. 10 Un peu de music-hall (dis.).
- 8 h. 20 Disques.
- 8 h. 25 Les principales émissions du jour.
- 8 h. 30 Informations.
- 8 h. 45 Disques de l'Education nationale.
- 9 h. 40 L'entraide aux prisonniers rapatriés.
- 9 h. 55 Heure et arrêt de l'émission.
- 9 h. 50 Cinq minutes pour la santé.
- 11 h. 30 Radio-Jeunesse-Actualités.
- 11 h. 40 L'actualité musicale.
- 11 h. 50 L'orchestre de tango de la Radiodiffusion nationale.
- 12 h. 25 A l'appel du Maréchal.
- 12 h. 30 Informations.
- 12 h. 42 La Légion des Combattants vous parle.
- 12 h. 47 L'écran de la semaine.
- 13 h. 15 Soliste de piano, de Paris.
- 13 h. 30 Informations.
- 13 h. 40 Concert par l'orchestre radio-symphonique de Paris.
- 15 h. Transmission du théâtre Edouard VII : « Jeunesse ».
- 18 h. L'actualité catholique.
- 18 h. 30 Sports.
- 18 h. 40 Pour nos prisonniers.
- 18 h. 45 Actualités.
- 18 h. 55 Une chanson va naître. Concours organisé par le Secrétaire d'Etat à la Famille et à la Santé.
- 19 h. Variétés, de Nice.
- 19 h. 30 Informations.
- 19 h. 45 Disques.
- 20 h. Théâtre : « Le Soulier de satin » (III), de Paul Claudel.
- 21 h. 30 Informations.
- 21 h. 45 Causerie de M. Philippe Henriot.
- 21 h. 50 Le jazz symphonique de la Radiodiffusion nationale.
- 22 h. 30 Variétés, de Nice.
- 23 h. Informations.
- 23 h. 10 Les émissions du lendemain.
- 23 h. 15 Disques.
- 23 h. 55 La Marseillaise (disque).
- 24 h. Fin des émissions.

RENNES-BRETAGNE

- 288 m. de 19 h. 15 à 20 h.
- 19 h. 15 An dilacoul hag ar c'hemenner. conte de P. Martin ; adaptation de Roparz Hémon ; arrangement musical d'André Vallée, avec le concours de la Troupe « Gwalarn », des chanteurs bretons Erwan Berthou et Sellig Durand.
- 19 h. 50 Kontadennoù kozh ha nevez. Causerie en breton par Roparz Hémon.
- 19 h. 55 Prezegenn diwar benn al labour douar, par Lévoit-Bécot.
- 20 h. Fin de l'émission.

RADIODIFFUSION ALLEMANDE

Stuttgart 523 m. (574 kc.)
18 h. 30 à 18 h. 45, 19 h. 30 à 19 h. 45 : Commentaires politiques du Dr Wagner.

- 5 h. Le Service de la Camaraderie - Musique matinale gaie.
- 5 h. 30 Informations.
- 6 h. Musique du matin.
- 8 h. Musique du matin.
- 9 h. Informations.
- 9 h. 30 Joyeuxement et gaiement.
- 10 h. Musique d'avant le déjeuner.
- 11 h. Musique variée.
- 11 h. 30 Le slogan du jour - Déjeuner-concert.
- 12 h. 30 Informations - Commentaires sur la situation politique.
- 14 h. Informations et nouvelles de l'armée.
- 14 h. 15 « Au fil de l'onde ».
- 15 h. Communiqué du haut-commandement allemand.
- 15 h. 30 Reportage du front.
- 16 h. Pêle-mêle du samedi après-midi : « Fleurs magiques et amours enchantées », une revue radiophonique.
- 17 h. Informations.
- 18 h. Petit concert varié.
- 18 h. 30 « Miroir du temps ».
- 19 h. Musique d'opérettes.
- 19 h. 15 Reportage du front.
- 19 h. 30 Musique méridionale.
- 19 h. 45 La revue politique de la presse et de la radio.
- 20 h. Informations.
- 20 h. 20 Mélodie et rythme.
- 21 h. « Chambre à louer ».
- 22 h. Informations.
- 22 h. 20 Rêves printaniers.
- 23 h. Fête de la musique, avec chants et orchestre.
- 0 h. Informations - « Nous voulons être gais en musique ».

Parlons Finances...

BOURSE DE PARIS

Le gouvernement Laval a été accueilli avec optimisme par la Bourse ; le marché s'est remis aux affaires en s'occupant plus particulièrement des valeurs coloniales. Il y a trois semaines déjà que nous avons, ici même, attiré l'attention de nos lecteurs sur ce compartiment. Même aux cours actuels, ces valeurs sont attardées ; la statistique est là pour le démontrer, puisque l'indice des « coloniales » n'atteint que 150, alors que les charbonnages sont à l'indice 225.

Il y a un retard à combler, car nos belles affaires coloniales ne méritent pas d'être ainsi délaissées. On a travaillé, avec raison, les caoutchoutières indochinoises, les valeurs africaines et, en particulier, les actions et parts *Africaine Française*, C. A. F. R. A., qui sont en forte avance depuis que nous les avons signalées. La reprise des valeurs de navigation se dessine nettement et leur nouveau mouvement en avant peut se confirmer et se développer encore. La *Sud-Atlantique* s'inscrit à des cours records. Les actions et parts *Transatlantique* sont toujours intéressantes. Les valeurs métallurgiques sont également parmi les « attardées » et méritent des cours meilleurs, notamment les *Forges et Ateliers de la Vence*.

F. Le Franc.

Nous répondons aux demandes de renseignements financiers.

F. L. F.



CHAPITRE X (suite)

Elle parut hésiter :
 — Votre offre est flatteuse... Mais j'ai si peu de temps...
 — Oh ! Je ne serai pas exigeant. Je travaille très vite. Vos heures seront les miennes. Et je m'arrangerai pour que les séances de pose ne vous soient pas trop pénibles.
 — De pose ?... C'est bien cela qui m'effraye.
 — Pourquoi ?
 — L'immobilité n'est pas mon fort.
 — Je l'entends bien ainsi. Je travaille en « croquant ». Je ne vous demanderai aucune immobilité, bien au contraire. C'est votre expression que je veux fixer. Elle se gâcherait par la contrainte.
 — Vous avez réponse à tout. Sauf au principal...
 — Qui est ?...
 — Je ne vous connais pas. Rester ici, avec vous, seuls, pendant des heures...
 Cette fois, il sourit largement :
 — Avez-vous songé à cela en venant me voir, aujourd'hui ?
 — Eh ! oui. C'est même pour cela que j'avais tellement peur.
 — Alors, n'avez plus peur... jamais ! Je suis un galant homme, je vous le promets. Je vous tiendrai pour une petite camarade qu'on respecte... fraternellement.
 — Alors...
 — Quel jour ?
 — Je ne serai pas libre avant dimanche matin.
 — Convenez donc pour dimanche matin.
 — Je m'en vais vite... pour ne pas pouvoir revenir sur cette décision...
 Et sur une solide poignée de main, ils se quittèrent.
 Comme elle franchissait la porte, Jacques la rappela :
 — Bien entendu, il ne sera plus jamais question entre nous de mon... Enfin, du monsieur qui vous intéresse ?
 Mais elle s'enfuit sans répondre.

XI

— Vous paraissez toute contente, mademoiselle. Depuis quelques jours, vous semblez soucieuse, tandis que, ce matin...
 Cette phrase de Louis Ramond tombait au milieu d'une discussion relative aux cristallisations. Gisèle en resta toute interdite. Décidément, il n'y avait plus aucun rapport entre les collègues de ses débuts et ceux-là qui s'empressaient auprès d'elle. Ce qui l'amusait prodigieusement. Mais, cette fois, Louis Ramond avait touché tellement juste qu'elle ne put s'empêcher de répondre :
 — Il se peut, en effet. Je commence à voir la fin d'une très grande difficulté. Un problème que je croyais insoluble se trouve presque résolu. Est-il une plus grande satisfaction ?
 — Vous faites des mathématiques, pour votre plaisir ?
 La confusion de Louis Ramond la fit sourire.
 — Non point. C'est un problème moral auquel je fais allusion.
 — Je m'excuse. Je vous parais peut-être indiscret, mademoiselle. Mais j'ai tellement de sympathie pour vous. Si, de quelque façon, il m'était donné de vous être utile, je serais le plus heureux des hommes.
 Que de tendresse subite ! Elle n'était pas sans inquiéter un peu Gisèle. Aussi préférait-elle détourner une conversation qui s'engageait ainsi.

GISELE, LABORANTINE

Roman inédit de G. M. LAURENT

— Vous ne trouvez pas extraordinaire que M. Georges ne soit pas là ?
 — Il a été appelé aux usines Rouvier. Un travail urgent, paraît-il. Il ne sera pas ici avant une heure. Il nous laisse bien tranquilles, le cher garçon.
 Et cette constatation fut accompagnée d'un étrange sourire auquel Gisèle ne prêta, sur le moment, aucune attention.
 — Nous pouvons bavarder comme nous voulons.
 — A condition, au moins, que notre travail n'en souffre pas.
 — Bien entendu. Mais comme j'admire votre sérieux. Oh ! vous n'êtes pas de ces jeunes filles qui ne songent qu'à leurs toilettes et à leurs flirts.
 Il prit un temps :
 — Aussi, je m'étonne, continua-t-il, que vous ayez oublié une certaine promesse que vous m'avez faite.
 — Moi ? Vous faire une promesse ? Et laquelle ?
 Gisèle fut tellement surprise qu'elle faillit laisser tomber son tube à essai.
 — Il avait été convenu — il n'y a pas si longtemps — que nous pourrions sortir ensemble.
 — Moi ! Je vous ai dit cela ?
 — C'est-à-dire que je vous l'ai proposé... que vous ne m'avez pas répondu... et comme dit le proverbe : « Qui ne dit mot consent... »
 Cet étrange raisonnement fit rire Gisèle aux éclats...
 — Se moquait-elle ? Le chimiste en fut tout décontenancé. Il crut qu'il avait fait fausse route.
 Aussi reprit-il précipitamment :
 — Mes intentions, je le répète, sont des plus sérieuses. Je veux simplement vous faire quelques confidences... Il faut que vous me connaissiez mieux.
 Et il ajouta à voix basse, gravement :
 — J'ai de grands projets !
 Gisèle se garda de lui demander lesquels. Ce qui ne l'empêcha pas de continuer :
 — Vous pensez bien qu'un homme actif comme moi ne limite pas son ambition à finir comme un Philippe Legouez. Je veux être indépendant, un jour, et voler de mes propres ailes. Et c'est dans cette espérance que j'ai mis de l'argent de côté. Je viens de faire un héritage. Je n'attends qu'une occasion pour quitter la maison Dubois-Landelle et créer un petit laboratoire d'analyses. Mes débuts seront modestes, sans doute. Mais j'ai des relations... Je suis travailleur... Mon succès serait assuré si je trouvais quelqu'un, dans ma profession, qui put me seconder... Une collaboration de tous les instants. Il faudrait quelqu'un qui me comprît... Enfin, vous, vous me comprenez, mademoiselle.
 Si Gisèle comprenait ? Elle s'amusait follement.
 Qui sait ce qu'elle lui aurait répondu si



— Mademoiselle Gisèle... Est-ce que je vous plais comme ça ?

Georges n'était rentré subitement au laboratoire. Rien qu'à sa façon d'ouvrir la porte, il était évident qu'il était furieux...
 — Ah ! si je le tenais, celui-là ?
 — Et qui donc, cher ami ? demanda innocemment Louis.
 — L'imbécile, le mauvais plaisant qui a téléphoné pour que je passe aux usines Rouvier. Personne ne m'y attendait. On s'est beaucoup étonné de ma venue.
 — C'est, en effet, extraordinaire, renchérit Louis Ramond.
 Mais il eut, à l'adresse de Gisèle, un regard significatif, qui avouait sa culpabilité. Que ne ferait-on pas pour être seul, ne fût-ce qu'un moment, avec sa future associée ?
 Décidément, le travail, au laboratoire, ne manquait plus de pittoresque.
 Ce n'était sans doute pas l'avis de Georges. En grognant, il se remit au travail, et sa mauvaise humeur ne se passa qu'à midi. Mais comme par enchantement.
 Louis venait de partir. Gisèle commençait de dresser son couvert, quand Georges s'approcha d'elle et lui dit à mi-voix :
 — Pour un célibataire comme moi, c'est merveille, mademoiselle, que de vous voir dresser ce coin de table. La présence d'une femme ? Et toute l'ambiance de ce labo en est changée ! Que de réflexions cela inspire à un célibataire comme moi !
 Il ne se décidait pas à partir. Gisèle commençait d'étaler ses provisions.
 — Un homme est fou qui peut croire qu'il sera heureux dans la solitude égoïste. Se dévouer à une femme tendre et jolie, goûter d'un bonheur partagé... mais voilà mon idéal.
 — Alors, il faut vous marier, monsieur Vallière.
 — Il y a quelques jours, je m'y serais refusé. Mais maintenant, j'y pense constamment. Et savez-vous depuis quand se fit ce changement, en moi ?
 — Je l'ignore...
 — Depuis que vous êtes arrivée dans ce laboratoire, mademoiselle.
 — Quelle curieuse coïncidence !
 Elle avait répondu avec une énergie si mal dissimulée que Georges n'osa pas insister. Il s'en alla, tout penaud, bredouillant de vagues politesses.
 — Décidément, ils sont lyriques, aujourd'hui, constata Gisèle. Ce qui ne l'empêcha pas d'attaquer avec appétit son déjeuner. Mais sa pensée était loin, très loin !
 Deux déclarations en moins d'une heure... et pour le bon motif, encore ! Peut-être qu'une autre jeune fille, plus romanesque que Gisèle en aurait été troublée. Mais, elle se contentait d'en rire... et elle mangeait de fort bon appétit.
 Tout en en tirant de singulières conclusions :
 — Quand je suis arrivée ici, ils m'ont reçue comme un chien dans un jeu de quilles. Ils ont fait tous les efforts possibles et imaginables pour que je sois dans l'obligation de quitter ma place... et maintenant ils veulent, l'un et l'autre, m'épouser. Legouez, qui me détestait, ne jure plus que par moi. Et l'on dit que les femmes sont versatiles.
 Elle attaquait son dessert, quand elle acheva son monologue intérieur :
 — En tout cas, mes affaires n'avancent guère. Jacques Villemarque paraît intraitable. Il semble têtue, ce garçon. C'est dommage... Pourquoi faut-il, comme je l'ai lu dans Balzac, « que les gens qui ont du caractère aient précisément mauvais caractère ? »
 Et, un long moment, elle s'arrêta, avec complaisance, sur l'image qu'elle gardait du jeune peintre.
 Pour faire la vaisselle de ce repas de poupée, il ne fallait guère plus de deux ou trois minutes. Elle finissait tout juste quand la porte du labo s'ouvrit... et Gisèle fut littéralement sidérée devant l'apparition inattendue qui s'avançait vers elle.
 Ce n'était pourtant que Marc Dubois-Landelle... Mais un Marc transformé, ou, si l'on préfère, déguisé.
 Il avait revêtu une grande blouse blanche, descendant jusqu'aux pieds, et il s'était coiffé d'une petite calotte de chirurgien, drôlement perchée sur le haut du crâne.
 — Mademoiselle Gisèle... est-ce que je vous plais comme ça ?
 (A suivre.)

MON POSTE DE RADIO

L'ALIMENTATION SUR SECTEUR DES POSTES-BATTERIES

par Géo Mousseron

NOMBREUX sont encore les auditeurs qui possèdent des récepteurs prévus pour une alimentation sur accumulateurs et piles. On sait que ces deux sources peuvent être utilisées indistinctement : rien n'empêche de prendre des accus pour le chauffage des filaments et des piles pour la haute tension, ou des accus pour les deux circuits. Il n'y a là, aucune règle à observer, puisque les uns et les autres fournissent le même courant ; entendons par là un courant rigoureusement continu, exigé par les lampes à chauffage direct.

Inutile de revenir sur une question maintes fois traitée, l'ennui des sources indépendantes : la décharge soudaine des accus, leur transport obligatoire pour la recharge. Pour les piles, c'est la nécessité de

prévoir l'usure de celle qui fonctionne avec l'obligation d'en avoir une autre, toute prête, afin de remplacer la défective.

Une heureuse solution consiste donc à alimenter l'appareil sur le secteur alternatif, tout comme on le ferait avec un autre accessoire d'utilisation. Malheureusement, on sait que le courant venant du réseau de distribution est loin

qu'il est utile, et voici les tensions désirées : 8 volts pour en obtenir 4 après redressement et filtrage, d'une part. D'autre part, 2×250 volts pour alimenter la valve redresseuse destinée à la haute tension du poste. Et comme pour chauffer cette valve, il faut encore une autre tension différente, c'est la raison d'être du troisième enroulement secondaire dont la tension n'est pas marquée. Intentionnellement d'ailleurs. Cette valeur dépend de ce qu'exige le modèle de valve utilisée.

LA TENSION-CHAUFFAGE DE 4 VOLTS

Nous disposons de 8 volts qui sont appliqués à une cellule rectifiante cuivre-oxyde de cuivre. A la sortie de cette dernière, le courant est redressé. Il n'y a plus qu'à le filtrer pour obtenir un cou-

rant continu identique à celui des piles et accus. Ce filtrage est effectué par les deux condensateurs de 2.500 Mf et l'inductance de 2 Henrys. Un rhéostat de 5 Ohms règle la tension à sa juste valeur, celle-ci étant contrôlée à l'aide du voltmètre. Ne perdons pas de vue que la tension obtenue varie selon le nombre de lampes et leur consommation au filament.

LA HAUTE TENSION

Ici encore, nous trouvons un dispositif rectifiant : c'est la valve. On travaille, dans ce circuit, avec des valeurs différentes du précédent, mais le processus est le même. Après la valve, on trouve un courant redressé, dont le filtrage est indispensable. Cette opération est effectuée par les deux condensateurs de 8 Mf et l'inductance de 50 Henrys.

Dès lors, la basse et la haute tension s'offrent à nous, tout comme avec les piles et les accus. Et tout récepteur-batteries peut être satisfait par ce procédé. Certains postes ont le + 4 réuni au « moins HT ». D'autres, au contraire, ont les deux « moins » communs. Peu importe ! On effectuera la liaison selon le récepteur à alimenter, ce qui ne change pas les bons résultats que l'on est certain d'obtenir.

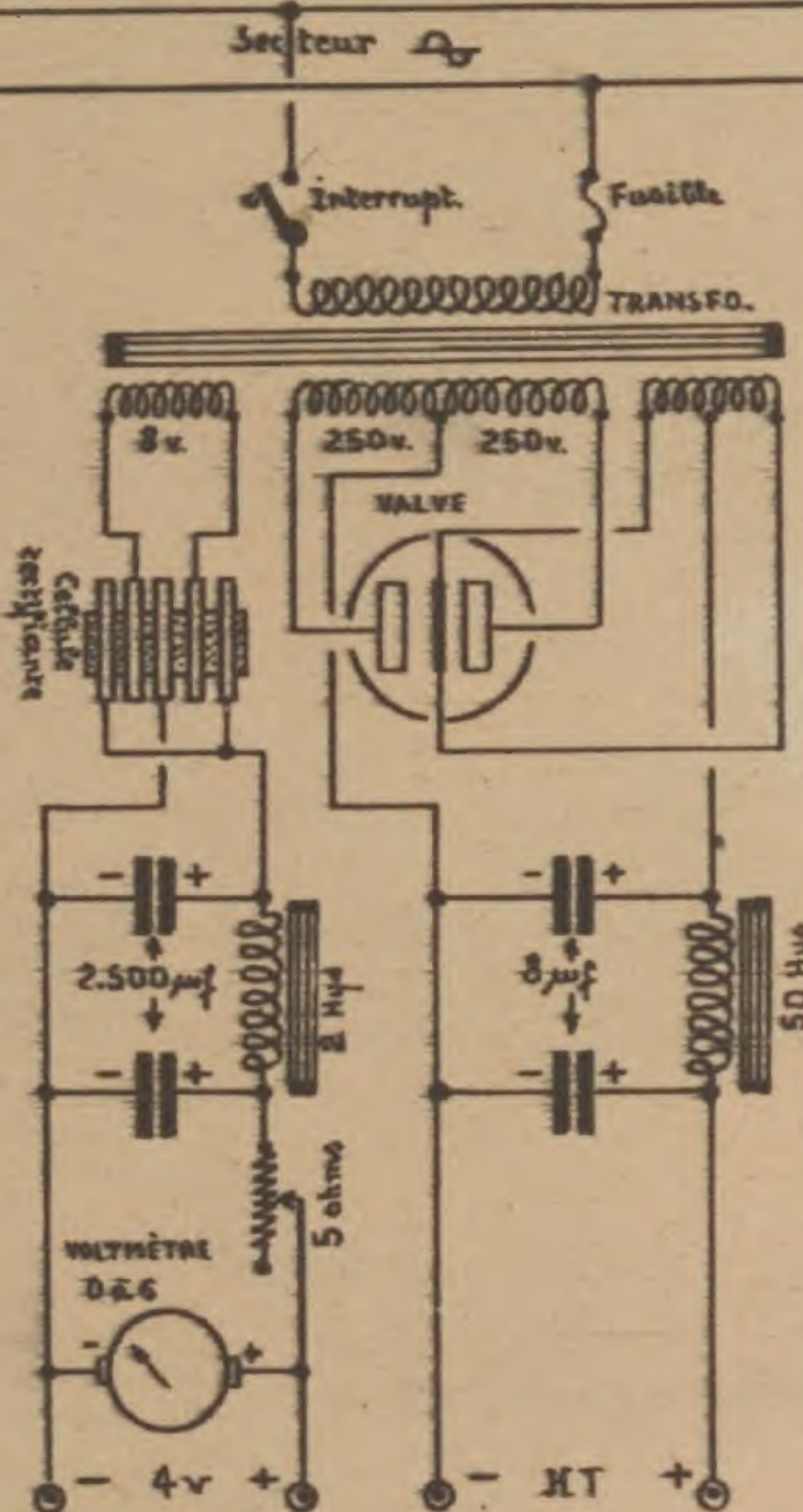

d'avoir la régularité requise. De plus, on ne dispose que de 110 volts (quelquefois 220), et les appareils radiophoniques demandent deux tensions, différentes l'une de l'autre et différentes également de celle que fournit le secteur électrique. Autant de raisons plus que suffisantes pour démontrer la nécessité des transformations à effectuer.

LE TRANSFORMATEUR

C'est un appareil réellement universel, auquel on peut demander, sinon tout, du moins beaucoup de choses. Il va nous fournir à volonté, selon sa construction, toutes les tensions utiles plus faibles ou plus fortes que celles du réseau ; autant de secondaires

RADIO · PHOTO · CINE · PHONO · DISQUES · ARTICLES MENAGERS · ECLAIRAGE

... vous trouverez ce que vous cherchez à ...

ENTRE LA GARE SAINT-LAZARE ET LE 8^e MAUSMANN

RADIO-EUROPE

3, RUE DE ROME · PARIS (8^e)

TELEPHONE · EUROPE 61-10 et 61-11

En plein centre de Paris — place de l'Opéra

ELECTROPERA

présente un choix de matériel

RADIO ET PHOTO

POSTES · COMPLETS · TOUTES MARQUES · DÉPANNAGES PAR SPÉCIALISTES

49, Av. de l'Opéra
TEL. : OPÉRA 35-18

VOTRE AVENIR EST DANS L'ÉLECTRICITÉ

Cours le JOUR le SOIR

Cours par CORRESPONDANCE

ECOLE CENTRALE DE T-S-F

12 rue de la Lune PARIS 2^e Telephone Central 78-87

Annexe : 8, Rue Porte de France VICHY (Allier)

Ecrivez-nous, vous recevrez gracieusement le "GUIDE DES CARRIÈRES"

TOUS les qui connaissent la RADIO, le PHONO, le CINE, le PHOTO, le DISQUE, le MENAGER, l'ECLAIRAGE.

RADIO PRIM

DÉPANNAGES et TRANSFORMATIONS

ÉCOLE DU GÉNIE CIVIL

152, av. de Wagram PARIS-17^e

ENSEIGNEMENT PAR CORRESPONDANCE

Cours techniques Mécanique, Constructions aéronautiques, Électricité, Commerce, Chimie Cours de mathématiques à tous les degrés.

TOUS LES OUVRAGES DES MEILLEURS AUTEURS DE RADIO

RLCOURRIER, L. CHRIÉTIEN, P. BÉRCHE, R. TABARD, ECLAQUET, GIMNUX, GORDON, MADAM, GÉO MOUSSERON, LOUIS GAUDILLAT

Sont toujours en Stock au

COMPTOIR M. B. RADIOPHONIQUE

140, RUE MONTMARTRE · PARIS (2^e)

Contre UN FRANC de TIMBRE

N° 52 - DIMANCHE 26 AVRIL 1942

TOUS LES PROGRAMMES RADIOPHONIQUES

Les Ondes



3^f

*l'hebdomadaire
de la Radio*

Autorisation N° 27

Jacqueline Bouquet
PHOTO C. M. BENOIT