

# Funkschau

Vereinigt mit dem Radio-Magazin

MIT FERNSEH-TECHNIK, SCHALLPLATTE UND TONBAND



Grenzeempfindlichkeit und Rauschen  
Direkte drahtlose Stromversorgung  
Der Transistor im Zf-Verstärker  
Bau eines Spannungsstabilisators  
Prüfbericht: Graetz-Kalif

mit Praktikerteil  
und Ingenieurseiten

2. JANUAR-  
HEFT

2

PREIS:  
DM 1.20

1956

# METROFUNK NEUHEITEN



## Ring- Drehwiderstände auf Asbestbasis

Hochlast-Drahtpotentiometer  
aus der Neufertigung

25 Watt DM 7.—

Gesamt- $\varnothing$  45 mm, Einbautiefe  
35 mm, isol. Achse 6 x 20 mm

Bestell- Nr.	Wider- stand
2700	5 $\Omega$
2701	10 $\Omega$
2702	25 $\Omega$
2703	50 $\Omega$
2704	100 $\Omega$
2705	250 $\Omega$
2706	500 $\Omega$
2707	1 k $\Omega$
2708	2,5 k $\Omega$
2709	5 k $\Omega$
2710	10 k $\Omega$



Sofort lieferbar durch  
**METROFUNK** m.b.H.

Berlin W 35 (amerik. Sektor)  
Potsdamer Straße 130 Tel.: 24 38 44



## ELEKTRISCHE MESSINSTRUMENTE



Schalttafel  
und tragbare  
Meßinstrumente  
Vielfachmeßgeräte  
Betriebsstundenzähler  
Röhrenmeß- u. Prüfgeräte

**NEUBERGER**  
FABRIK ELEKTRISCHER MESSINSTRUMENTE

# Technikus-Bücherei

die vielseitige Schwester der Radio-Praktiker-Bücherei

Wer die Hefte der RPB liest, wird auch an den Bänden der „Technikus-Bücherei“ seine Freude haben. Sie sind immer interessant, behandeln aktuelle technische Themen und erweitern das Blickfeld jedes an der modernen Technik Interessierten. Die „TECHNIKUS-BOCHEREI“ des Franzis-Verlages baut auf den Erfahrungen und Erfolgen der „Radio-Praktiker-Bücherei“ auf, nur beschränkt sie sich nicht auf ein bestimmtes Fachgebiet, sondern sie wählte sich die gesamte Technik als Arbeitsfeld. Gefällige und handliche, leicht mitzuführende und rasch durchgeschult zu lesende Taschenbände unterrichten über besonders aktuelle Teilgebiete der Technik, über die dem allgemein Interessierten Leser nur vereinzelt leichter zugängliche Literatur zur Verfügung steht. Zu diesen in besonderem Maße aktuellen Themen sollen im Laufe der Zeit auch solche technischen Gebiete hinzugenommen werden, die Ihrer Bedeutung nach eine allgemeine Kenntnis als wünschenswert erscheinen lassen. Die TECHNIKUS-BOCHER sind so billig, daß sie von allen gekauft und gelesen werden können, die keine großen Beträge für technische Literatur aufwenden können.

### Die bisher erschienenen TECHNIKUS-BOCHER:

- Nr. 1 **Elektronik und was dahinter steckt.** Von Herbert G. Mende. 96 Seiten mit 57 Bildern.
- Nr. 2 **Werkstoffe aus der Retorte.** Eine Einführung in die Kunststoff-Technik. Von Dr. J. Hausen. 96 Seiten mit 35 Bildern und 12 Tabellen.
- Nr. 3 **Das Fahrrad und was dahinter steckt.** Von Karl Ernst Wacker. 96 Seiten mit 65 Bildern.
- Nr. 4 **Das Buch von der Kamera.** Von Herbert G. Mende. 96 Seiten mit über 35 Bildern.
- Nr. 5 **Wege zur Farbenfotografie.** Von Heinrich Klüh. 96 Seiten mit 23 Bildern und 2 Farbtafeln.
- Nr. 6 **Der Weg zum Patent.** Das Wichtigste für die Anmeldung eines Patentes, Gebrauchsmusters, Warenzeichens und Geschmacksmusters und für das Verfahren vor dem Patentamt. Von Dipl.-Ing. Helmut Pitsch. 96 Seiten mit 3 Bildern und vielen Beispielen.
- \* Nr. 7 **Die Wünschelrute, was sie kann und wo sie versagt.** Von Herbert G. Mende. 96 Seiten mit 15 Bildern und vielen Tabellen.
- \* Nr. 8 **Die physikalischen Grundlagen der Musik.** Von Dr. Hans Schmidt. 96 Seiten mit 26 Bildern.
- \* Nr. 9 **Das elektronische Foto-Blitzzgerät.** Von Gerd Bender. 96 Seiten mit 46 Bildern und 7 Tabellen.

Jeder Band 96 Seiten stark mit mehrfarbigem Umschlag und Leinenrücken kostet 2,20 DM.

\* befindet sich z. Z. im Druck

Bezug durch den Buch- und Fachhandel und vom

**FRANZIS-VERLAG-MÜNCHEN**

## Die Taxliste

erschien kürzlich in der

### 3. Ausgabe 1955/56

Rechtzeitig zur neuen Saison gelangendie Radiohändler in den Besitz der neuen **Bewertungsliste für gebrauchte Rundfunkgeräte**, die diesmal die Taxwerte f. die Geräte der Baujahre 1948/49 bis 1953/54 enthält.

Die Gliederung und die Methode der Taxwert-Errechnung haben sich bewährt und wurden daher beibehalten. In Zusammenarbeit mit der Empfängerindustrie konnten die Tabellen der Empfänger nochmals ergänzt und einige Lücken geschlossen werden. Die Taxliste wurde bearbeitet von Heinrich Döpke, Karl Tetzner und Herward Wisbar und erscheint in Zusammenarbeit mit dem Deutschen Radio- und Fernseh-Fachverband e.V.

Bitte bestellen Sie sofort:

**Taxliste 3. Ausgabe 1955/56**

34 Seiten stark

**Preis 3.30 DM portofrei**

Franzis-Verlag München 2 · Luisenstraße 17

Postscheckkonto München 57 58

# KURZ UND ULTRAKURZ

Zwei neue Fernsehgroßsender. Am 20. Dezember nahm der Südwestfunk den letzten seiner im Stockholmer UKW-Plan vorgesehenen Fernsehsender auf dem Feldberg/Schwarzwald nach nur fünfmonatiger Bauzeit in Betrieb (Kanal 8, 100/20 kW eff. Leistung). Das Versorgungsgebiet umfaßt den Südschwarzwald, den Schwarzwald-Osthang, das obere Rheintal und das Gebiet um Lörrach. — Einen Tag später begann der Fernsehsender Harz-West des NDR auf dem Torfhaus mit Versuchssendungen (Kanal 10, 100/20 kW eff. Leistung).

... und noch zwei Fernsehsender. Der Bayerische Rundfunk betreibt seit wenigen Tagen zwei neue Fernsehsender. Auf der Frankensorte bei Würzburg steht ein Umsetzer (Kanal 10, 100 Watt eff. Leistung), und auf dem Kreuzberg/Rhön wird mit 8 kW eff. Leistung ein Versuchssender im Kanal 3 betrieben (siehe FUNKSCHAU Nr. 1, Seite 34). Entgegen allen anderen Fernsehstationen im Bundesgebiet sendet er vertikal polarisierte Wellen aus. Beide Stationen übernehmen bis zur Fertigstellung der Richtfunkstrecken das Deutsche Fernsehprogramm im Ballempfang vom Feldberg/Ts.

Gemeinsames Rundfunktechnisches Institut geplant. Die Rundfunkanstalten des Bundesgebietes und West-Berlins wollen ein gemeinsames rundfunktechnisches Institut errichten, um die für den Rundfunk und das Fernsehen notwendige Forschung und Entwicklung zentral durchführen zu können. Um den Sitz des neuen Institutes, in dem das Rundfunktechnische Institut in Nürnberg und die Abteilung Zentraltechnik des NWDR aufgehen sollen, bewerben sich Berlin, Hamburg, Hannover und München.

Kurzwellenamateurs am Verhandlungstisch. Die Vertreter der europäischen Kurzwellenamateur-Vereinigungen (Region I der International Amateur-Radio Union/IARU) werden sich im Juni in Stress treffen und in zwei Arbeitsgremien verwaltungsmäßige und technische Fragen beraten. An der Konferenz des beratenden Ausschusses für Radio (CCIR) des Weltnachrichtenvereins, die im August und September in Warschau stattfindet, wird sich die Region I der IARU mit einem Beobachter beteiligen. Im Vordergrund aller Überlegungen steht die Verteidigung der Kurzwellen-Amateurbänder, besonders des den Amateuren nicht allein zugeteilten 3,5-MHz-Bandes (80 m), gegen eine zunehmende Belegung mit kommerziellen Diensten.

Kleine Bändchenmikrofone. Während die deutschen Rundfunkanstalten fast ausschließlich Kondensatormikrofone für die Studios verwenden, benutzt die englische BBC ebenso ausschließlich Bändchenmikrofone (Druck-Gradienten-Mikrofone). Die neue Type PGS ist sehr klein und besitzt eine zwischen 70 und 12 000 Hz nach verlaufende Frequenzkurve. Ein spezieller, direkt in der Umgebung des Bändchens angebrachter Hochtonreflektor ermöglicht bei Besprechung von vorn eine Anhebung des Bereiches zwischen 10 und 15 kHz um maximal 5 dB.

Deutsche Fernsehbildröhren aus Ulm. Das neue Bildröhrenwerk der Telefunken-Gesellschaft in Ulm kam zum Jahresende in Betrieb. Es soll der großen Nachfrage nach Bildröhren begegnen, die bei der für 1958 mit über einer halben Million veranschlagten Fernsehgeräte-Produktion zu erwarten ist. Der deutsche Fernsehmarkt soll von der Einfuhr aus dem Ausland weitgehend unabhängig werden. Diese Einfuhr bezog sich bekanntlich besonders auf die Bildröhrenkolben mit 15 bis 30 Liter Inhalt. Die Glaskolben werden seit kurzem auch in mehreren Orten Deutschlands hergestellt.

Das neue, vor einem Jahr im Bau begonnene Bildröhrenwerk in Ulm ist mit modernen Hochleistungsautomaten ausgerüstet. Es kann nach Bedarf seine Monatsleistung bis auf 50 000 Bildröhren steigern.

\*

Die etwas verworrene spanische Rundfunksituation soll durch Umstellung auf UKW grundlegend geordnet werden. Jeder Provinz soll dann nur noch ein Mittelwellensender verbleiben. \* Bis 1958 ist Dänemark „Fernsehversorgt“. Im Dezember wurde der Sender Odense auf Fünen in Betrieb genommen, im April folgen Aarhus und bis Ende 1958 weitere vier Sender. \* Auf der Deutschen Industriemesse Hannover (28. 4. bis 8. 5.) wird die deutsche Rundfunk- und Fernsehindustrie geschlossen vertreten sein. \* In Aachen betreibt der WDR seit einem Monat einen zweiten UKW-Sender. Nummehr arbeiten Aachen I mit UKW-Wast auf 98,45 MHz und Aachen II mit dem Mittelwellenprogramm auf 90,0 MHz. \* Zwei Schwarzsender mit eigenem „Rundfunkprogramm“ wurden kürzlich lokalisiert bzw. ausgehoben. In der Nähe von Fellbach bei Stuttgart vermutet die Bundespost einen UKW-Sender, und in Celle schnappte sie den auf 1810 kHz arbeitenden Sender „Citroen“. Intendant war ein arbeitsloser Musiker, der seine Hörer mit flotten Rhythmen beglückte. \* Nach einer Mitteilung des Bayerischen Rundfunks wird die Fernseh-Versorgung von Oberfranken vorerst am fehlenden Kanal scheitern. \* 25 Jahre nach dem im Jahre 1831 erfolgten Tod des berühmten Erfinders Thomas A. Edison wird sein Sohn Charles in Erfüllung des Testaments seines Vaters u. a. alle Originalmodelle der wichtigsten Erfindungen, darunter den ersten Phonographen und die erste verwendungsfähige Glühlampe, dem amerikanischen Staat übergeben. \* Zwei weitere UKW-Sender hat die Schweizerische Rundfunkgesellschaft im Berner Oberland und im Tessin in Betrieb genommen. \* Mit der Valvo EC 81 können einfache Ballonsendensender für den Wetterdienst im Bereich um 375 MHz gebaut werden. \* 40 Millionen DM wird die Deutsche Bundespost für den vollstündigen und zweigleisigen Ausbau des Richtfunkstreckennetzes für die Fernsehprogrammübertragung in der Bundesrepublik, nach Westberlin und zu den europäischen Nachbarländern aufwenden müssen. \* Ein interessantes Gespräch wickelte sich kürzlich mit Hilfe von Lorenz-Geräten ab. Die Eltern eines nach den USA ausgewanderten jungen Mannes sprachen von einem Funktreffwagen aus Pforzheim über das Funknetz der Polizei zum Fernamt Pforzheim, weiter über das Fernamt Frankfurt und den Obersee zum Fernamt Ohio (USA) und mit ihrem Sohn. \* Zur Vermessung des Versorgungsgebietes eines einzigen UKW-Senders führt ein Meßwagen etwa 2800 km; er macht dabei bis zu 3000 Einzelmessungen (NDR). \* Umleitantennen gelten als Sender, wenn sie mit einem Verstärker zwischen der aufnehmenden und abstrahlenden Antenne versehen sind. Sie müssen dann von der Bundespost genehmigt werden.

**Unser Titelbild:** Der Funkbericht wird künftig nicht mehr durch ein Kabel in seiner Bewegungsfreiheit eingeschränkt sein. Der vom NWDR entwickelte „Aktientenschensender“ übermittelt sein Gespräch drahtlos über einige hundert Meter bis zum Reportagewagen (Aufnahme: NWDR)



Den Fachmann interessiert der Kern

## Punkt 1 - Der Plattenlift ☆

Käufer eines Plattenwechslers verlangen ein Maximum an technischem Fortschritt - Schallplatten sind ihnen heilig. Der 1003 erfüllt den Wunsch!

☆ Zehn Platten mit 30cm Durchmesser belasten die Auflogestelle der untersten Platte immerhin mit 100 kg/cm<sup>2</sup> Beim Dual 1003 senkt der Plattenlift bei jedem Wechsel den Vorratsstapel auf der Wechselachse behutsam ab. Somit garantiert der „Lift“ äußerste Schonung der Mittellächer und verlängert die Lebensdauer des wertvollen Plattenmaterials.

Dual  
1003

Der Plattenlift - ein DUAL-Vorzug - ist das gute Gewissen des Fachmanns. Seine Empfehlung bedeutet ein Höchstmaß an Kundendienst.

Bitte, verlangen Sie ausführliche Informationen über den 1003 von DUAL, Gebrüder Steidinger, St. Georgen, Schwarzwald.

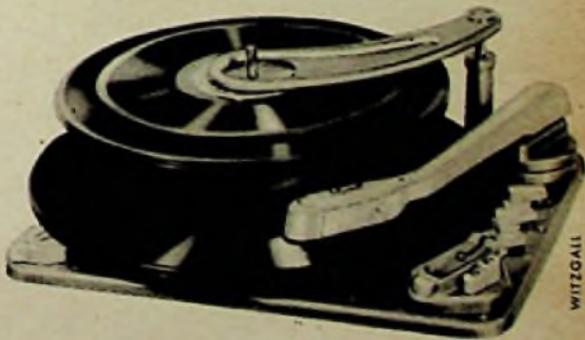

Einzigartig in vielerlei Hinsicht - der DUAL-Wechsler 1003!



**Tropydur**

**KONDENSATOREN**

sind von größter Durchschlagsfestigkeit. Wissen Sie, daß eindringende Luftfeuchtigkeit die Ursache fast aller Durchschläge ist?

**WIMA-Tropydur-Kondensatoren** sind weitestgehend feuchtigkeitsbeständig und deshalb auch äußerst durchschlagsicher.

**WILHELM WESTERMANN**  
SPEZIALFABRIK FÜR KONDENSATOREN  
**UNNA IN WESTFALEN**

UNSERE NEUE  
UNIVERSAL-KOMBINATIONEN  
**MIKROFON  
AUSRÜSTUNG**

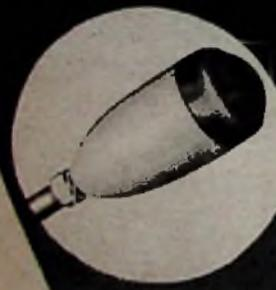

**Mikrofon Typ MKS 1**  
Mit Schraubenschluß.  
Für Sprache u. Musik.  
Mit hoher Empfänglichkeit br. DM 29.-

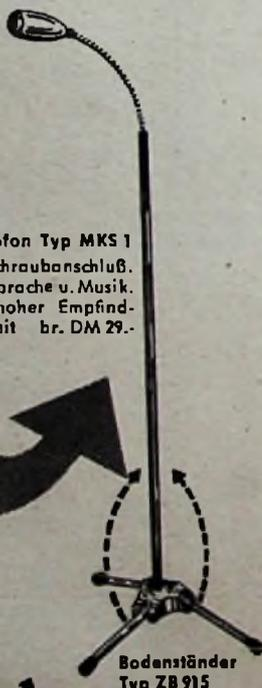

**Bodenständer Typ ZB 915**  
Mit zusammenklappbarem Fuß und biegsamem Holz  
br. DM 59.-



**RONETTE**  
PIEZO-ELEKTRISCHE  
INDUSTRIE G.M.B.H.  
**HINSBECK/RHLD.**



**Tischständer Typ ZT 901**  
Mit Kippgelenk und ca. 2 m Kabel br. DM 9.10

## Briefe an die FUNKSCHAU-Redaktion

Nachstehend veröffentlichen wir Briefe unserer Leser, bei denen wir ein allgemeines Interesse annehmen. Die einzelnen Zuschriften enthalten die Meinung des betreffenden Lesers, die mit der der Redaktion nicht übereinstimmen braucht.

### Schmutzige Schutzscheibe bei Fernsehempfängern

Ein seit 18 Monaten betriebenes Fernsehgerät zeigte ein ständig schlechter werdendes Bild; es wurde grau und verschleierte. Zuerst wurde auf eine Voreinstimmung oder auf ein Nachlassen der Bildröhre getippt. Beim Ausbau des Chassis aber wurde zur großen Überraschung festgestellt, daß sowohl die Innenseite der Filterscheibe als auch die Oberfläche der Bildröhre mit einem festsitzenden Schmutzfilm überzogen war. Eine gründliche Reinigung von Filterscheibe und Bildschirm brachte die gewohnte Brillanz und Bildhelligkeit wieder zurück.

Das erwähnte Gerät stand in einer Gastwirtschaft; der dort unvermeidliche Tabaksqualm verbindet sich mit dem Staub zu einem Grauschleier. Eine regelmäßige Reinigung empfiehlt sich also dringend. Umständlich ist nur, daß man, um diese einfache Prozedur durchführen zu können, gezwungen ist, das ganze Gerät auszuhauen, was bei einzelnen Gerätetypen mit erheblichem Arbeitsaufwand verbunden ist. Es wäre wünschenswert, daß die Konstrukteure überlegen, wie man die Schutzscheibe mit wenigen Handgriffen – etwa nach Lösen einer Zierleiste – aus dem Gehäuse entfernen könnte. Dies könnte sehr leicht ermöglicht werden, indem man die Schutzscheibe einfach in einer im Gehäuse eingefrästen Führungsnut lagert und die am unteren Rand liegende Öffnung mit einer Deckleiste verschließt.

E. N., Bielefeld

Wir befragten drei Firmen der Fernsehgeräteindustrie nach ihrer Meinung; hier ihre Antworten im Auszug:

„Der Industrie ist dieses Problem bekannt, und es hat nicht an konstruktiven Anordnungen gefehlt, die die Verschmutzung entweder ganz verhindern, oder aber eine leichte Zugänglichkeit erreichen sollen. Eine Lösung zur Verminderung von Verschmutzungen ist die Verwendung einer Gummimaske, in der Schutzscheibe und Bildröhre Luft- und staubdicht befestigt werden. Wir verwenden diese beispielsweise in unseren 90-Grad-Empfängern „Burggraf“ und „Kalif“, obwohl sie wesentlich teurer als andere, aus anderem Material hergestellte Masken sind.

Gegen eine austauschbare bzw. entfernbare Scheibe ist nichts einzuwenden, solange die Scheibe nur vom Fachmann entfernt werden kann.“

Graetz KG

gez. ppa Boom, i. V. Kretzer

„Nach unserem Wissen sind in Deutschland Sicherheitsbestimmungen, die diesen Punkt betreffen, noch nicht vorhanden. Wir halten uns deshalb an die amerikanischen Bestimmungen. Diese schreiben für eine Konstruktion, die das Entfernen der Sicherheits Scheibe von außerhalb zuläßt, vor, daß der hollande Rahmen den Beanspruchungen eines bestimmten Druckes bzw. Soges gewachsen sein muß. Unserer Meinung nach ist der Wunsch nach leichterem und öfterem Reinigen der Scheibe berechtigt, weil schon der Bildröhrenkolben – wohl bedingt durch das hohe Spannungspotential – viel Staub anzieht.

Sichtbare Verschraubungen mindestens einer Seitenleiste werden sich unter Umständen nicht vermeiden lassen. Einen Verschuß anzuwenden, der ohne Zuhilfenahme eines Werkzeuges lösbar wäre, erscheint nicht ratsam, da spätere deutsche Bestimmungen sich mit Sicherheit gegen eine solche leichte Zugänglichkeit richten werden.“

Schaub Apparatebau

Abteilung der C. Lorenz Aktiengesellschaft, Techn. Leitung  
gez. Grambow

„Die Anforderungen, die an eine solche Schutzscheibe gestellt werden, sind sehr hoch, denn einerseits müssen die Sicherheitsbestimmungen (genügender Schutz gegen Implosion) eingehalten werden, und andererseits muß doch eine so gute Abdichtung gegeben sein, daß die Röhre nicht durch diese Maßnahme verschmutzen kann. Es hat sich herausgestellt, daß im allgemeinen die abnehmbare Schutzscheibe keine Abdichtung des Raumes zwischen Schutzscheibe und Röhre erlaubt und daß daher die Bildröhre sehr viel schneller verschmutzt. Da man vom Kunden nicht verlangen kann, daß er mit den Gefahren vertraut ist, die eine ungeschützte Bildröhre bietet, muß man verlangen, daß die Säuberung nur vom Fernseh-Serwice vorgenommen werden darf. Die Kosten einer solchen Reinigung bestehen ja zu 80 % aus Wegezeit, so daß wir bis jetzt davon abgesehen haben, die Scheiben abnehmbar zu machen. Unser Bestreben wird es sein, bei künftigen Geräten den Raum zwischen Bildröhre und Schutzscheibe so abzudichten, daß eine Verschmutzung nicht mehr auftreten kann.“

Telefunken GmbH,  
Fernsehentwicklung

### „Werkstattpraxis“ herausnehmbar

Da Sie mit der Umgestaltung der FUNKSCHAU beschäftigt sind, möchte ich Ihnen einen Wunsch bzw. Vorschlag meines Technikers vorbringen, der vielleicht auch von anderer Seite gemacht wurde. Die von Ihnen veröffentlichten Werkstattwinke werden in meiner Werkstatt stets sifrig durchgeackert. Aber bald ist das Heft in der Sammelmappe verschwunden, und wird dann irgendein Problem gewälzt, das schon einmal besprochen war, dann ist es mit Zeltaufwand verbunden, die einzelnen Hefte durchzusuchen.

Hier der Vorschlag meines Werkstatt-Technikers: Wäre es nicht möglich, auch diese Abhandlungen textlich und satzmäßig so unterzubringen, daß sie herausgenommen werden könnten, ohne daß der übrige Text auseinandergerissen wird? Es wäre ja nicht weiter schlimm, wenn Anzeigen oder Reklame auf der Rückseite stehen würden. Der Vorteil läge darin, daß auch der Praktiker für sich eine nette Sammlung für seine Werkstatt haben würde.

Ich finde den Gedanken nicht schlecht, wenn neben den Schaltungen und den „Röhren-Dokumenten“ diese kleinen Abhandlungen gesammelt würden. Das würde zum Herumblättern und Schnüffeln führen, wenn mal wieder ein kniffliger Fall aufträte.

Radio-Elektro-Kooper, Hückelhöfen

## Funk- und Fernsehreporter ohne Kabel

Unser Titelbild vermittelt einen Eindruck von der neuen Richtung der Reportage-technik, die dem Berichter mehr Freiheit als bisher gibt. Mit Hilfe dieses „Aktentaschensenders“ (Typ A 14a der Zentraltechnik des z. Z. in Liquidation befindlichen NWDR) ist der Berichtersteller frei vom hemmenden Kabel. Das umgehängt zu tragende Gerät wiegt 6,6 kg und erlaubt im Bereich zwischen 23 und 26 MHz Reichweiten von mehreren hundert Metern; bei günstigen örtlichen Verhältnissen sind sie auch noch größer. Das Gehäuse enthält einen frequenzmodulierten Sender mit zwei Röhren DL 94 und einer Endröhre DL 907 sowie zusätzlich einen Kommandoempfänger für Mitteilungen an den Sprecher. Dieser quarzstabilisierte Super arbeitet im 3,8-MHz-Band. Ist mit sechs Röhren der D-Serie bestückt und besitzt eine Empfindlichkeit von ungefähr 10  $\mu$ V, bezogen auf einen Störabstand von 1:3. Für die Stromversorgung sind ein Silberkraft-Sammler 1,5 V/10 Ah und zwei Mikrodynbatterien 125 Volt vorgesehen. Auf der „anderen Seite“ stehen zur Aufnahme der Reportage ein Betriebsempfänger E 24 und zur Übermittlung der Kommandos an den Reporter der kleine Rücksprechender A 15.

Die beschriebene Anlage ist seit einem Jahr mehrfach mit Erfolg eingesetzt worden. Manchmal ist der damit verbundene Aufwand zu groß, vor allem bei kurzen Reportagen über geringe Entfernungen zwischen Reporter und Ö-Wagen. Für diese Gelegenheiten entwickelte die Zentraltechnik vor einigen Monaten einen „Brieftaschensender“. Er ist so neu, daß er noch keine offizielle Bezeichnung trägt. Wir konnten seine Leistungsfähigkeit kürzlich auf einer Vorführung in Hamburg bewundern. In einem Gehäuse von der Größe eines soliden Zigarrenetuis steckt der Kleinsender mit der Röhre DC 94 als Senderöhre; sie gibt etwa 1 mW Hochfrequenzleistung ab – ausreichend für Entfernungen zwischen 50 und 100 Meter. Die Modulation erfolgt durch ein sehr kleines, stabförmiges kapazitives Druckmikrofon (Hiller) über einen Verstärker mit drei Transistoren OC 603. Der Reporter trägt diese ganz leichte Anlage unauffällig in der Tasche und ist so im 23-MHz-Bereich sicher mit dem Ö-Wagen verbunden.

In diese Kategorie gehört eigentlich auch das tragbare Magnetbandgerät R 85, ferner seine Weiterentwicklung R 85a mit Pilot-Ton für die bildsynchrone Tonaufzeichnung zusammen mit einer Filmkamera. Die Gleichlaufsteuerung erfolgt durch einen kleinen Wechselstromgenerator auf der Achse der stummen 16-mm-Filmkamera, so daß bei 25 Bildwechslern eine Frequenz von 50 Hz abgegeben wird. Diese Frequenz – der Pilot-Ton – wird nun auf dem Magnettonband quer zur Nutzmodulation aufgezeichnet; die Übersprechdämpfung zwischen beiden Modulationen ist besser als 52 dB. Mit diesen Geräten sind Ton- und Bildreporter vollkommen unabhängig.

Im Fernsehstudio müssen dem technischen Hilfspersonal laufend Anweisungen übermittelt werden. Die Beleuchter sind einzuweisen, die Kamerafahrer und die „Galgenmänner“ (jene Herren, die die Mikrofonständer, Galgen genannt, bedienen) benötigen Kommandos, und andere Gruppen von Helfern ebenfalls. Hier bietet sich die drahtlose Übertragung an. Man hat beispielsweise das Fernsehstudio Hamburg-Lokstedt mit solchen Geräten ausgerüstet, die auf einige Jahre Entwicklung zurückblicken können. Der Sender der neuesten Anlage ist dreiteilig, d. h. er besteht aus drei je zweiflügeligen Kanälen mit 0,5 Watt Ausgangsleistung, während die Taschenempfänger fest abgestimmt und mit vier Subminiaturröhren, Ferritantenne und Kleinsthörer ausgerüstet sind. Sie wiegen 375 Gramm; ihre Benutzer tragen sie einfach in der Tasche. Die Übertragung innerhalb der Gebäude erfolgt auf drei eng benachbarten Frequenzen im 37-MHz-Band (vgl. Notiz in FUNKSCHAU 1956/Heft 1, Seite 3). Ihre Auswahl war übrigens einigermaßen schwierig. Zuerst wollte man wesentlich höhere Frequenzen nehmen, aber hier traten sehr störende Reflexionen auf, die die Sprachverständlichkeit herabsetzten. Die gewählten und von der Bundespost genehmigten Frequenzen sind das Ergebnis eines Kompromisses, bei dem u. a. die unerwünschte Fernwirkung niedrigerer Trägerfrequenzen zu berücksichtigen war.

So interessant und nützlich auch die vorstehend beschriebenen Entwicklungen der Zentraltechnik sein mögen ... noch immer harret ein wichtiges Problem seiner Lösung: der „drahtlose“, also ganz unabhängige Fernsehreporter. Gesucht werden ein Kleinsender, bequem zu tragen, und eine sehr kleine Fernsenaufnahmekamera. Beides zusammen würde dem Fernsehreporter die gleiche Freiheit geben, wie seinen Kollegen vom Hörrundfunk der „Aktentaschensender“. Eine Zwischenstufe wäre der drahtlose mit dem Fernsehstudio oder Ö-Wagen verbundene Fernseh-Reportagewagen im VW-Format. Eine etwas fantastisch anmutende Zeichnung eines solchen Vehikels war kürzlich auf einer Ausstellung des NWDR zu sehen. Auch hier sind zuerst einige grundsätzliche Fragen zu beantworten, etwa nach der doppelten drahtlosen Verbindung zwischen Reporter und Feststation. Einmal muß das Bildsignal übermittelt werden, und zweitens muß man der Kamera die Synchronisierimpulse des zentralen Taktgebers zuführen. Diese zweite Verbindung mit dem Empfänger im Fahrzeug könnte übrigens zur selbsttätigen Einsteuerung der Fahrzeug-Sendeantenne benutzt werden. Diese muß ihre „Richtkeule“ immer auf die Antenne der Feststation eingerichtet halten, damit die Verbindung nicht abreißt. Die Engländer besitzen bereits einen solchen relativ komplizierten Wagen, „Roving Eye“ genannt – aber man scheint damit nicht recht glücklich zu sein. Reflexionen des vom Wagen ausgehenden Bildsignals an Gebäuden und natürlichen Bodenerhebungen sind das wahre Problem, denn die Beweglichkeit des Fahrzeuges verändert die Bedingungen fortlaufend.

Karl Tetzner

### Aus dem Inhalt: Seite

Kurz und ultrakurz .....	47
Briefe an die FUNKSCHAU-Redaktion ..	48
Das Neueste aus Radio- u. Fernsehtechnik: Holländisches Kurzwellen-Zentrum; Rotierende Lautsprecher; Der Diplexer	50
Grenzempfindlichkeit, Signal-Rauschverhältnis, Störabstand, $kT_0$ -Wert u. a. ..	51
Über das Einschaltverhalten von Netztransformatoren .....	54
Zur Verwendung von Richtleitern im Verhältnisleitrichter .....	55
Einfacher Kristalldiodentester .....	56
Transistor als Generator verschiedener Wellenformen .....	56
Direkte drahtlose Stromversorgung .....	57
Tonfrequenz-Transistor-Verstärker .....	58
Schallplatte und Tonband: Selbstgebaute Schallfolienscheiber; Exakt arbeitender Stoppschalter; Magnettonköpfe mit Alfenolkern; Neue Schallplatten .....	59/60
Ingenieur-Seiten: Der Transistor im Zf-Verstärker .....	61
Kapazitäts- und Gütemeßgerät für Serienmessungen .....	63
Elektronischer Spannungsstabilisator .....	65
Funktechnische Fachliteratur .....	66
FUNKSCHAU-Prüfbericht: Graetz-Kalif, ein Luxus-Fernsehempf. ..	67
Verbess. Ausbildung an der TH. München	70
Aus der Welt des Funkamateurs: Vorsicht! – Ihre Senderöhren .....	71
Die deutsche Technik im Ausland .....	72
Vorschläge für die Werkstattpraxis .....	73
Fernseh-Service .....	74
FUNKSCHAU - Leserdienst .....	74
Neue Geräte / Röhren und Kristalloden / Werks-Veröffentlichungen / Geschäftliche Mitteilungen .....	75/76
Persönliches / Aus der Industrie .....	76
Veranstaltungen und Termine .....	76

Herausgegeben vom

FRANZIS-VERLAG MÜNCHEN

Verlag der G. Franz'schen Buchdruckerei G. Emil Mayer

Verlagsleitung: Erich Schwandt

Redaktion: Otto Limann, Karl Tetzner

Anzeigenleiter u. stellvertretender Verlagsleiter: Paul Walde

Erscheint zweimal monatlich, und zwar am 5. und 20. eines jed. Monats. Zu beziehen durch den Buch- u. Zeitschriftenhandel, unmittelbar vom Verlag u. durch die Post. Monats-Bezugspreis DM 2,40 (einschl. Postzeitungsgebühr) zuzügl. 6 Pfg. Zustellgebühr. Preis des Einzelheftes 1,20 DM.

Redaktion, Vertrieb und Anzeigenverwaltung: Franzis-Verlag, München 2, Luisenstr. 17. – Fernruf: 5 16 25/26/27. Postscheckkonto München 57 58.

Hamburger Redaktion: Hamburg - Bramfeld, Erbsenkamp 22a - Fernruf 63 79 64

Berliner Geschäftsstelle: Bln.-Friedenau, Grazer Damm 155. Fernruf 71 67 68 - Postscheckk.: Berlin-West Nr. 622 68.

Verantwortlich für den Textteil: Ing. Otto Limann; für den Anzeigenteil: Paul Walde, München. - Anzeigenpreise nach Preisliste Nr. 8.

Verantwortlich für die Österreich-Ausgabe: Ing. Ludwig Rathelner, Wien.

Verbreitung im Saargebiet: Ludwig Schubert, Neunkirchen (Saar), Stummstraße 15.

Auslandsvertretungen: Belgien: De Internationale Pers. Berchem-Antwerpen, Cogols-Osly-Lei 40. - Niederlande: De Mulderkring, Bussum, Nijverheidsweg 19-21. - Österreich: Verlag Ing. Walter Erb, Wien VI, Mariahilfer Straße 71. - Schweiz: Verlag H. Thali & Cie., Hitzkirch (Luzern).

Alleiniges Nachdrucksrechtl. auch auszugsweise, für Holland wurde dem Radio Bulletin, Bussum, für Österreich Herrn Ingenieur Ludwig Rathelner, Wien, übertragen.

Druck: G. Franz'sche Buchdruckerei G. Emil Mayer, (13b) München 2, Luisenstr. 17. Fernsprecher: 5 16 25 Die FUNKSCHAU ist der IVW angeschlossen.



„Für den jungen Funktechniker“ Nr. 2 kann aus technischen Gründen erst im nächsten Heft erscheinen.

# DAS NEUESTE aus Radio- und Fernsehtechnik

## Holländisches Kurzwellenzentrum

Der holländische Kurzwellenrundfunk „Radio Nederland Wereldomroep“ mußte bisher mit einem 40-kW-Sender bei Lopik und einigen schwächeren Stationen in Huizen und Kootwijk auskommen. Nunmehr ist ein ganz modernes Zentrum, wiederum bei Lopik und damit in der Nachbarschaft der beiden 100-kW-Mittelwellenstationen Hilversum I und II und des Fernsehsenders, im Stadium des Aufbaues. Philips liefert hierfür vier Großsender, drei davon mit 100 kW Leistung, den vierten mit 50 kW. Das gesamte Projekt dürfte ungefähr sieben Millionen Gulden (fast 8 Mill. DM) erfordern.

Bemerkenswert ist am Entwurf des Stationsgebäudes der Grundsatz: „Zuerst die Sender“ – d. h. das Gebäude ist tatsächlich um diese vier Senderanlagen herumgebaut worden. Fragen der Belüftung, Kühlung, Beleuchtung usw. wurden sorgfältig studiert. Beispielsweise ist die Senderhalle so hoch über dem Boden gebaut, daß die Ladeflächen der anfahren Lastwagen in gleicher Höhe sind. Das erleichtert Einbau und evtl. Auswechslung schwerer Teile, wie z. B. der Transformatoren.

Das Gelände ist 60 Hektar groß und trägt 58 stählerne Masten für neun Rhombus- und acht „Tannenbaum“- („Vorhang“-) Antennen. Jeder Sender kann über einen motorisch angetriebenen Schalter mit jeder Antenne verbunden werden; Fehlschlüsse sind unmöglich.

Die zur Aufstellung gelangenden Kurzwellensender werden von einem Steuerpult überwacht und über Fernschaltung in ihrer Fre-

quenz eingestellt. Der Übergang zu einer der vorabgestimmten Frequenzen dauert mit Hilfe der Automatik weniger als 2 Minuten, so daß das Kurzwellenzentrum sehr „flexibel“ sein wird. Mit der Inbetriebnahme aller vier Sender ist, wie wir bei einem Besuch erfahren, im Frühjahr 1957 zu rechnen.

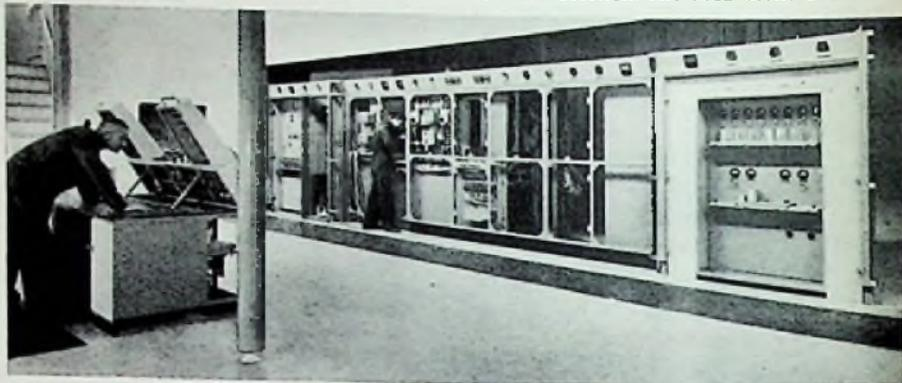

Ein 100-kW-Kurzwellensender im holländischen Kurzwellenzentrum Lopik

## Rotierende Lautsprecher für elektronische Orgeln

Elektronische Orgeln haben vielfach einen eigenen Klangcharakter. Vergleicht man das Spiel einer Hammondorgel mit dem einer Kirchenorgel, so findet man, daß ersteres besondere Effekte aufweist, die bei der altbekannten Pfeifenorgel in der Kirche nicht zu hören sind. Der Unterschied besteht im wesentlichen darin, daß die Töne der elektronischen Orgel aus einem oder mehreren Lautsprechern kommen, während die der Kirchenorgel aus Pfeifen stammen, die einzeln oder in Gruppen über einen größeren Raum verteilt sind. Das Ohr registriert die unterschiedliche Entfernung der einzelnen Pfeifen, indem es unbewußt Phasenunterschiede erkennt, die durch die verschiedenen Laufzeiten der Töne bedingt sind.

Elektronische Kirchenorgeln baut man entsprechend der Windorgel auf. Die durch Pedale betätigten Tonbereiche haben einen anderen Frequenzbereich (32...5000 Hz) als die durch Manuale betätigten (64...15 000 Hz). Obwohl die Wiedergabe durch räumlich getrennte Lautsprecher für verschiedene Frequenzbereiche erfolgt (Trichter für die tiefen, Membranlautsprecher für die Mittellagen und Kristalllautsprecher für die hohen Töne), kommt doch nicht die akustische Wirkung der Windorgel zustande.

Um diesem Mangel abzuwehren, hat man die Mittel- und Hochtonlautsprecher einander gegenüber auf einer runden Scheibe von etwa 80 cm Durchmesser angeordnet, die durch einen Motor mit verschiedenen Geschwindigkeiten in Umdrehung versetzt werden kann. Diese rotierende Schallwand paßt genau in den entsprechenden Ausschnitt einer großen Schallwand. Bei niedriger Umdrehungszahl erhält der Klangcharakter der elektronischen Orgel dadurch den der Windorgel, weil die Töne mit Phasenunterschieden an das Ohr des Zuhörers gelangen, wobei sich die Wirkung durch schnellere Umdrehung bis zum Tremolo steigern läßt. (Electronics, Juli 1955, Seite 118 ff.) -dy

## Der Diplexer

Für den gemeinsamen Betrieb eines Fernseh-Bild- und Tonsenders an einer Antenne hat die C. Lorenz AG eine Antennenweiche – Diplexer genannt – entwickelt, die eine gegenseitige Beeinflussung beider Sender verhindert. Unser Bild kann keinen Eindruck

von der wirklichen Ausführung der Anlage aus konzentrischen Rohrleitungen mit einem Wellenwiderstand von 60  $\Omega$  vermitteln, sondern nur das Prinzip dieser Laufzeitbrücke erläutern.

Auf seinem Umfang sind acht Tauchkondensatoren C1 bis C8 gleichmäßig verteilt; sie haben die Aufgabe, die elektrische Länge der Leitungsstücke zwischen diesen Kondensatoren bei allen Kanälen in Band III auf  $\lambda/4$  einzustellen. Als Maß dient dabei die je-

weilige Wellenlänge des Bildsenders. In Punkt 1 wird der Bildsender und in Punkt 4 der Tonsender eingespeist. Der Rhombus an Punkt 7 stellt den Balancewiderstand, zugleich Absorber, dar, während die gemeinsame Antenne über ein  $\lambda/4$ -Transformationsstück an Punkt 2 angeschlossen ist. Das Transformationsstück dient zur stoßfreien Verbindung des Antennenwiderstandes mit dem Diplexer. Schließlich befinden sich an den Punkten 3 und 8 noch je ein Schwingtopf (Blindwiderstand), dessen Charakteristik durch ein verstellbares Transformationsstück bestimmt wird. Bei richtiger Abstimmung der beiden Schwingtöpfe erscheint der Widerstand an den Punkten 1...2 und 4...7 unendlich. Die Bildsenderenergie findet nur einen offenen Weg: den zur Antenne. Bild- und Tonsender sind daher ausgezeichnet entkoppelt und die Dämpfung zwischen beiden Senderausgängen ist größer als 35 dB.

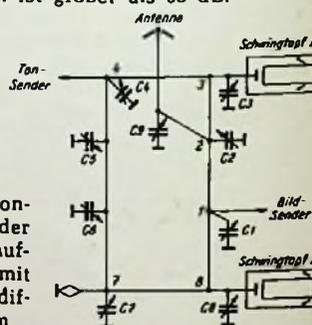

Für den Tonträger wirkt der Ring als Laufzeitbrücke mit einer Wegdifferenz zum

Punkt 1 von  $2 \times \lambda/4$  (180°), so daß sich beide Wellenzüge an dieser Stelle auslöschen. Zum Bildsender kann daher keine Tonsenderenergie gelangen. Hingegen trägt die Phasendifferenz der beiden vom Tonsender ausgehenden Wellenzüge genau  $\lambda$ , so daß die Tonsenderenergie fast ungeschwächt zur Antenne gelangt. „Fast ungeschwächt“ bedeutet hier eine Dämpfung für beide Trägerfrequenzen von weniger als 0,5 dB. (Nach Lorenz-Unterlagen) -r

## Plattenspieler für Kraftwagen

Die amerikanische Autofabrik Chrysler liefert ihre 1956er Modelle auf Wunsch mit einem von CBS-Columbia entwickelten Spezialplattenspieler. Es werden Platten mit 16 $\frac{2}{3}$  U/min abgespielt, und die besondere Lagerung des Bariumtitanat-Tonabnehmers erlaubt einen Betrieb während der Fahrt. Jede Plattenseite spielt bis zu 40 Minuten.

## „Funktechnische Arbeitsblätter“ in Frankreich

Der von E. A. I. S. B. E. geleitete rührige Verlag der französischen Radio-Fachzeitschrift „Tout la Radio“ in Paris begann im Januar mit der Publikation einer Auswahl unserer „Funktechnischen Arbeitsblätter“ in französischer Sprache. Die Blätter werden ähnlich, wie sie der Franzis-Verlag in der FUNKSCHAU veröffentlicht, dem Organ „Tout la Radio“ als ständige Beilage unter dem Namen „Technigramme“ beigelegt. Die gründliche und umfassende Arbeit, die Dipl.-Ing. Rudolf Schifferl und Ingenieur Artur Köhler mit den „Funktechnischen Arbeitsblättern“ geschaffen haben, findet damit eine schöne Anerkennung von Seiten der französischen Fachwelt.

## Italianische Ausgabe der „Radio-Praktiker-Bücherei“

Die „Radio-Praktiker-Bücherei“, die bereits mehr als 80 Nummern aufweist (von denen die letzten in den nächsten Monaten erscheinen), wird nicht nur in Deutschland gelesen, sondern sie findet in allen Ländern ein großes Interesse, in denen die deutsche Sprache verstanden wird. In Österreich und der Schweiz, in Holland und Belgien, in den nordischen Ländern – überall findet man diese bunten inhaltreichen und billigen Bände.

In Italien beschränkte sich der Verkauf der deutschen RPB auf die nördlichen Provinzen; das übrige Italien verlangte Ausgaben in italienischer Sprache. Sie erschienen jetzt als Lizenzausgaben in Mailand, und zwar in dem gleichen, von Direktor Borgogno geleiteten Verlag, der die angesehenste Fachzeitschrift „Radio e Televisione“ herausgibt. Als erster Band der italienischen „Biblioteca di Radiotecnica Pratica“ wurde die „Magnetbandspieler-Praxis“ von Ing. Wolfgang Junghans herausgegeben (italienischer Titel „La registrazione magnetica“). Man wählte gerade dieses Band, weil sich Magnettongeräte in Italien einer zunehmenden Beliebtheit erfreuen. Weitere Bändchen, die übrigens nicht wörtlich abgedruckt, sondern im Hinblick auf die italienischen Verhältnisse überarbeitet werden, sollen schnellstens folgen.

# Grenzeempfindlichkeit, Signal-Rauschverhältnis, Störabstand, $kT_0$ -Wert, Rauschzahl

Was versteht man eigentlich unter „Empfindlichkeit“?

Der Begriff „Empfindlichkeit“ ist dem Praktiker der Verstärker- und AM-Empfänger-technik durchaus geläufig. Er versteht darunter die Kennzeichnung einer Verstärkerstufe, eines Verstärkers oder eines Empfängers im Hinblick auf ihre Verstärkungsfähigkeit. Je „empfindlicher“ eine solche Schaltungsanordnung, um so geringer ist jene Eingangsspannung, die erforderlich ist, um eine bestimmte Ausgangsspannung oder Ausgangsleistung zu erzielen.

Bei Verstärkern oder Empfängern war es bis zum Auftreten der UKW/FM-Technik allgemein üblich, zur Kennzeichnung der Empfindlichkeit als Norm eine Ausgangsleistung von 50 mW anzunehmen, die etwa guter Zimmerlautstärke entspricht, und die dazu notwendige Eingangsspannung als Empfindlichkeitswert anzugeben. So erhielt man ein gutes Vergleichsmaß für die Eignung des betreffenden Gerätes als Empfänger oder Verstärker.

Jeder Radiotechniker weiß, daß z. B. die Antenne beim Empfang eines Ortssenders eine Hf-Spannung von mindestens einigen Millivolt (mV) liefert, daß man dagegen bei schwachen Fernsendern nur mit Mikrovolt ( $\mu$ V) rechnen kann. Oder, daß der Tonarm eines Plattenspielers eine Nf-Spannung bis  $1/10$  V, ein dynamisches Mikrofon dagegen nur Spannungen von etwa 1 mV abgibt.

Ein einfacher Empfänger mit einer Empfindlichkeit von sagen wir 10 mV kann daher die Mikrovolt eines Fernsenders nicht hörbar machen (Bild 1), ebensowenig wie der Nf-Teil eines normalen Radioempfängers mit einer Tonabnehmer-Empfindlichkeit von etwa 10 mV zur ausreichend lauten Wiedergabe einer zu geringen Mikrofonspannung ausreicht. Beide besitzen zu wenig Verstärkung; sie sind für diesen Zweck zu unempfindlich!

Höhere Empfindlichkeit ist nur bis zu einer gewissen Grenze sinnvoll, daher der neue Begriff „Grenzeempfindlichkeit“

Um schwache Spannungsquellen, etwa einen Fernsender oder ein Mikrofon, genügend lautstark wiedergeben zu können, muß man daher die Empfindlichkeit des betreffenden Gerätes durch eine entsprechend große Zahl von Verstärkerröhren genügend hochtreiben.

In den Anfängen der Radiotechnik war es daher üblich, die Leistungsstärke eines Empfängers nur nach der Anzahl seiner Röhren zu beurteilen. Das tut zwar der Laie auch heute noch, aber wer ein bißchen mit der Technik vertraut ist, weiß, daß es bei unseren modernen Supern beispielsweise wenig Sinn hätte, noch ein, zwei oder drei Verstärkerröhren vorzusetzen.

Die Empfänger von heute sind nämlich mit ihrer Empfindlichkeit von 10 bis  $1 \mu$ V bereits bis in jenes Gebiet vorgestoßen, in dem sie nicht nur die Mikrospannungen schwacher Sender, sondern bereits auch die Bewegungen der Elektrizitätsteilchen, der „Elektronen“, im Empfänger selbst in recht störender Weise hörbar machen (Bild 2).

Versucht man mit einem solchen hochempfindlichen Empfänger etwa am Tage einen weit entfernten Sender einzufangen, dann geht seine Stimme, sofern nicht prasselnde atmosphärische Störungen den Empfang überhaupt unmöglich machen, zu meist in einem rauschenden Störpegel unter, der an das monotone Rauschen strömenden Regens erinnert. Eine höhere Verstärkung bzw. Empfindlichkeit eines Empfängers läßt

und andere neuere Begriffe der UKW- und Fernsehtechnik, mit denen mancher Praktiker noch nicht viel anzufangen weiß

Von Ingenieur Ludwig Rotheiser

In den Prospekten und Beschreibungen der UKW- und Fernsehempfänger und in der einschlägigen Literatur tauchen immer wieder neuere Begriffe auf, mit denen der Praktiker noch keine rechte Vorstellung verbindet. Es heißt dort z. B., ein UKW-Empfänger besitze eine Grenzeempfindlichkeit von 5  $kT_0$ , oder ein Signal-Rauschverhältnis von 6 dB bei  $1 \mu$ V. Oder es ist die Frage zu beantworten, ob eine Mehretagenantenne mit 10 dB Antennengewinn bei einer Feldstärke von  $50 \mu$ V/m für guten Fernsehempfang ausreicht, wenn der Empfänger eine Rauschzahl  $F = 15$  besitzt. Um diese Angaben verstehen und auswerten zu können, muß man zunächst wissen, was diese Begriffe eigentlich bedeuten und welche physikalischen Ursachen zu ihrer Festlegung geführt haben. Die Fachliteratur hat sich bei der Erläuterung dieser Zusammenhänge bisher auf eine mathematische Darstellung beschränkt, die auf die grundlegenden Arbeiten von Fränz, Kleen usw. zurückgeht, die aber für den Praktiker nicht immer leicht faßbar ist. Die folgende Arbeit versucht deshalb, einen Einblick in die Grundlagen und einen Ausblick in die praktische Bedeutung dieses aktuellen Fragenkomplexes zu vermitteln.

sich unter diesen Umständen gar nicht ausnützen, d. h. er wäre praktisch schon viel zu empfindlich!

Mit diesem Störpegel hat die Natur den Bemühungen der Techniker, noch weiter in die Mikrowelt der elektrischen Schwingungen vorzudringen, eine unüberwindbare Schranke gesetzt, in der die Erfolge nur noch nach Mikrovolt gezählt werden können. Sie sind damit an einer Empfindlichkeitsgrenze angelangt, die durch den Ausdruck „Grenzeempfindlichkeit“ charakterisiert wird.



Bild 1. Die herkömmliche, von der Verstärkung abhängige Empfindlichkeit bezeichnet jene Eingangsspannung, bei der ein Empfänger oder Verstärker E eine Ausgangsleistung von 50 mW gibt. Für wesentlich kleinere Eingangsspannungen ist das betreffende Gerät zu unempfindlich

Der Unterschied zwischen Empfindlichkeit und Grenzeempfindlichkeit

Mit diesem Begriff wird die Empfindlichkeit eines Empfängers auf eine zweite Art gekennzeichnet.

Die erste Art – die ursprüngliche Empfindlichkeitsdefinition – gibt die für eine bestimmte Ausgangsleistung notwendige Eingangsspannung, also die Verstärkung des Gerätes an, wobei die Frage vollkommen offen bleibt, ob diese Empfindlichkeit mit Rücksicht auf den Störpegel überhaupt ausgenützt werden kann (vgl. Bild 2).

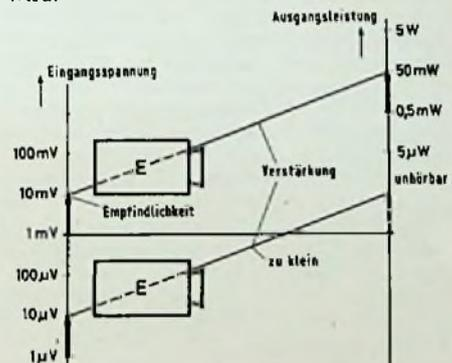
Die zweite Art – die „Grenzeempfindlichkeit“ – läßt dagegen die Verstärkungsfähigkeit des Empfängers vollkommen offen und nennt jene Größe des Eingangssignals, bei dem Signal- und Störpegel gleich groß sind (Bild 3).

Eine „Empfindlichkeit“ anzustreben, die den Wert der „Grenzeempfindlichkeit“ unterschreitet, ist also praktisch völlig sinnlos. Man muß vielmehr versuchen, den natür-

lichen Störpegel des Empfängers und damit die „Grenzeempfindlichkeit“ durch geeignete Maßnahmen möglichst klein zu halten.

Das Signal muß sich aus dem Störpegel herausheben

Mit der Festlegung der „Grenzeempfindlichkeit“ auf Gleichheit des Signal- und Störpegels ist natürlich nicht gesagt, daß man die „Grenzeempfindlichkeit“ auch tatsächlich für den Empfang praktisch ausnützen kann oder soll. Das wird von den jeweiligen Qua-



Bild 2. Bei sehr hoher Empfindlichkeit wird der innere Störpegel des Empfängers hörbar, der im gleichen Maße verstärkt wird wie die Signalspannung

litätsansprüchen an die Störfreiheit der Wiedergabe abhängen. Für eine einigermaßen brauchbare Wiedergabe muß sich vielmehr das Signal aus dem Störpegel herausheben, es muß ein gewisser Abstand zwischen Stör- und Nutzsprung vorhanden sein.

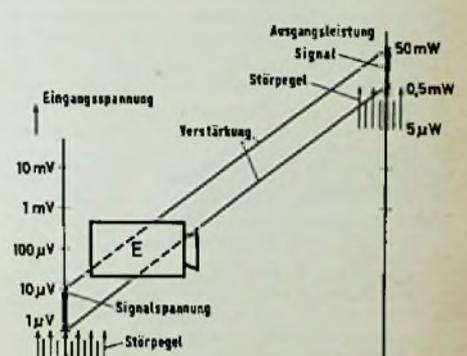

Bild 3. Als Grenzeempfindlichkeit bezeichnet man jene Eingangsspannung, bei der Signal- und Störpegel gleich groß sind. Die Grenzeempfindlichkeit ist von der Verstärkung unabhängig

## Empfänger-Daten

### Störabstand oder Signal-Rausch-Verhältnis und was sie bedeuten

Zur Kennzeichnung dieses Zustandes ist daher ein weiterer Begriff erforderlich. Man wählt dazu das vorhandene oder erwünschte Verhältnis zwischen Signal- und Störspannung und nennt es „Störabstand“ oder „Rauschabstand“ oder „Signal-Rausch-Verhältnis“ (englisch: signal-noise-ratio). Als Kurzzeichen wird entweder der Buchstabe Q oder die Bezeichnung S/R- bzw. S/N-Verhältnis benutzt.

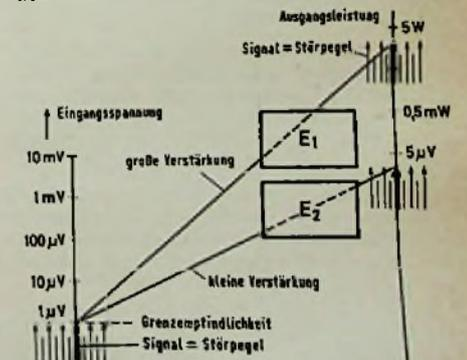
Ein Störabstand von  $Q = 20 : 1$  bzw.  $Q = 20$  besagt beispielsweise, daß in diesem Fall die Nutzspannung 20mal größer ist als die Störspannung (Bild 4).

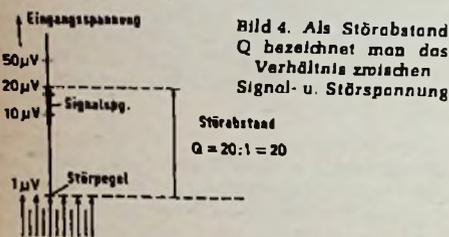

Der Wert  $Q = 20$  (entsprechend 28 dB im logarithmischen Maß) ist das Verhältnis, das man z. B. beim UKW-Empfang als Mindestforderung betrachtet.

Ein qualitativ hochwertiger UKW- oder Fernsehempfang erfordert jedoch wesentlich höhere Störabstände, etwa  $Q = 100$  (40 dB) bis zu  $Q = 1000$  (60 dB).

Wenn wir die Ursachen und Eigenarten des Störpegels, der die Empfindlichkeitsgrenze bestimmt, genauer kennenlernen wollen, dann müssen wir zunächst die Frage stellen:

### Wodurch entsteht eigentlich der Störpegel eines Empfängers?

Die Physiker haben diese Frage längst beantwortet: Die Ursachen jenes Störpegels, den wir unserer Betrachtung zugrunde legen und der sich in einer gleichmäßigen Rauschstörung äußert, sind jene durch die Elektronenbewegung hervorgerufenen elektrischen Rauschspannungen, die zugleich mit der Nutzspannung verstärkt werden.

Solche Rauschspannungen entstehen zunächst einmal durch die regellosen Wärmebewegungen der in jedem Leiter vorhandenen freien Elektronen und außerdem dadurch, daß der fließende Elektronenstrom durch Fortbewegung ungeheurer Mengen winziger Elektrizitätsteilchen, eben dieser „Elektronen“, gebildet wird.

### Die Wärmebewegung der Elektronen erzeugt das Widerstandsrauschen

In jedem Leiter, in dem sich freie Elektronen befinden, also auch in jedem Widerstand, geht es zu wie in einem aufgeschauhten Bienskorb, und zwar um so turbulenter, je höher die Temperatur ist. Die Elektronen wirbeln, ähnlich wie die Moleküle eines Gases, regellos durcheinander, und diese Bewegung stellt gleichzeitig den Energie- oder Wärmeinhalt des betreffenden Körpers dar, der von der Temperatur des Körpers abhängt (Bild 5a).

Durch diese regellosen Elektronenbewegungen entstehen an den Enden des Leiters oder Widerstandes ganz unregelmäßige Ladungsschwankungen, die sich nach außen hin als Überlagerung von unregelmäßigen Spannungsimpulsen verschiedenster Dauer auswirken.

### Jeder Widerstand ist ein Rauschgenerator mit unendlich breitem, gleichmäßigem Frequenzband

Untersucht man dieses Impulsgemisch, so kann man die überraschende Feststellung machen, daß es sich in ein gleichmäßiges Spektrum rein sinusförmiger Spannungen auflösen läßt, in dem alle Frequenzen des technisch in Betracht kommenden Frequenzbandes gleich stark vertreten sind (vgl. Bild 5).

Jeder Widerstand stellt daher einen Rauschspannungsgenerator dar und aus dem Energieinhalt läßt sich eine von der Temperatur, dem Ohmwert und der im Verstärker genutzten Bandbreite abhängige mittlere Rauschspannung berechnen<sup>1)</sup>. Damit kann man aber mit ziemlicher Genauigkeit die störende Rauschspannung ausrechnen, wenn man die Größe der im Eingang eines Empfängers vorhandenen, rauschenden Widerstände kennt.

### Dem Elektronenstrom der Röhren sind Impulse überlagert

Als zweite Rauschquelle der Verstärkerschaltung tritt aber auch die Röhre selbst auf den Plan. In ihr sind die Elektronen jedoch nicht in regelloser, sondern in gerichteter, strömender Bewegung. Eine solche Elektronenströmung ist aber immer nur ein zeitlicher Mittelwert, selbst dann, wenn ein eingeschalteter Strommesser reinen Gleichstrom anzeigt. Könnte man die Zahl der transportierten Elektronen zählen, so würde man in jedem Augenblick einen anderen Wert feststellen, über einen längeren Zeitraum aber immer den gleichen Mittelwert erhalten.

Sowohl beim Austritt aus der Katode als auch bei der Aufteilung des Stromes zwischen Schirmgitter und Anode treten nämlich winzige, aber ganz unregelmäßige zeit-



Bild 5. Jeder Wirkwiderstand R besitzt einen durch die Wärmebewegungen der Elektronen hervorgerufenen Energieinhalt (a), der an seinen Enden eine Rauschspannung  $e_r$  erzeugt. Dem Anodenstrom einer Röhre sind durch den tröpfchenförmigen Charakter des Elektronenstromes Rauschimpulse überlagert (b). In beiden Fällen entsteht ein gleichmäßiges Rauschspektrum, in dem praktisch alle Frequenzen als Sinusschwingungen gleicher Amplitude vertreten sind

liche Schwankungen der Elektronenzahl auf, die auf den teilchenförmigen Charakter des Stromes zurückzuführen sind. Diese Impulse erzeugen ebenfalls ein Rauschspektrum (Bild 5b).

<sup>1)</sup> Die naheliegende Frage, ob damit auch jeder Widerstand Leistung abgeben kann, ist zu verneinen, wenn man voraussetzt, daß sich der Widerstand mit seiner Umgebung im Temperaturgleichgewicht befindet. Die Rauschenergie ist nichts anderes als sein Wärmeinhalt, und eine Leistungsabgabe wäre mit einer Temperaturabnahme verbunden.

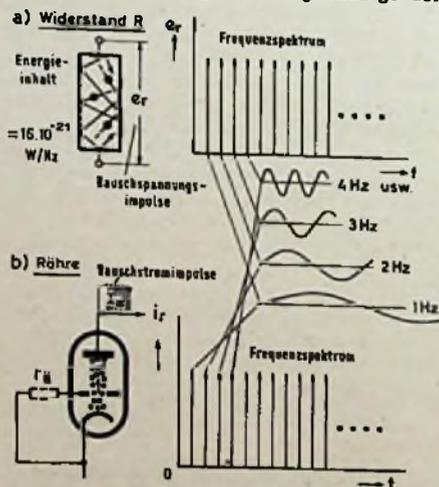

Bild 6. Aus dem Rauschspektrum läßt sich die Rauschspannung  $e_r$  in Abhängigkeit vom Widerstandswert R und von der genutzten Bandbreite B mit Hilfe der angegebenen Formel berechnen

Die Rauschimpulse entstehen also hier gewissermaßen durch die Tröpfchenform des Elektronenstromes und haben somit die gleiche physikalische Ursache wie das Rauschen strömenden Regens. Nur mit dem Unterschied, daß es sich um einen elektrischen Vorgang handelt, der erst bei genügender Verstärkung durch den Lautsprecher hörbar wird.

### Röhrenrauschen und Widerstandsrauschen ergeben die gleiche Wirkung

Das Rauschen der Röhre liefert jedoch das gleiche charakteristische Frequenzspektrum wie das Wärmerauschen eines Widerstandes. Deshalb ist es ohne weiteres möglich, den Rauscheffekt einer Röhre durch einen Widerstandswert  $r_a$  darzustellen, den man sich in der Gitterzuleitung der betreffenden Röhre zu denken hat (vgl. Bild 5b). Man muß seinen Ohmwert für die betreffende Röhre nur jeweils so wählen, daß er, wenn er tatsächlich als Widerstand vorhanden wäre, die gleiche Rauschspannung erzeugen würde wie die Röhre selbst. Diesen Ersatzwiderstand für das Röhrenrauschen nennt man daher sinngemäß „äquivalenten Gitterrauschwiderstand“.

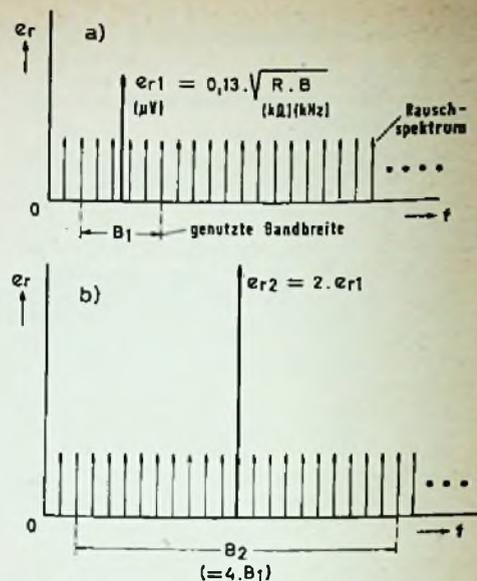
Die Möglichkeit, das Röhrenrauschen durch einen Widerstandswert zu kennzeichnen, bietet einen großen Vorteil. Man kann nämlich dadurch alle rauschenden Widerstände verhältnismäßig einfach zusammenfassen und daraus die entstehende Rauschspannung berechnen.

### Wie man Rauschspannungen berechnen kann

Wie wir bereits festgestellt haben, entsteht die an einem Widerstand auftretende Rauschspannung durch die im Widerstand enthaltene Wärmeenergie, deren Frequenzspektrum pro Hertz einen bestimmten Wert besitzt (vgl. Bild 5a). Es ist klar, daß hiervon natürlich nur jener Teil als Störereffekt merkbar wird, der innerhalb der tatsächlich genutzten Bandbreite B auftritt. Das Produkt Wärmeenergie mal Bandbreite gibt daher die Rauschleistung und daraus läßt sich mit Hilfe der bekannten Leistungsformel  $N = e^2 \cdot R$  die wirksame Rauschspannung berechnen.

Aus dieser Überlegung ist die in Bild 6a angegebene Formel entstanden, aus der hervorgeht, daß die Rauschspannung  $e_r$  nur mit

der Wurzel aus dem Widerstandswert R und der Bandbreite B zunimmt. Eine Vervielfachung der Bandbreite erhöht daher z. B. die Rauschspannung nur auf das Doppelte (Bild 6b). Den gleichen Einfluß besitzt der Ohmwert des Widerstandes R.

Will man daher die Rauschspannung berechnen, die durch die gedachte Serienschaltung des Gitterwiderstandes Rg mit dem Rauschwiderstand r<sub>a</sub> der Röhre erzeugt wird (Bild 7), dann muß man den Summenwert dieser beiden Widerstände nach Bild 6a einsetzen.

Beispiel: Bei Rg = 9 kΩ, r<sub>a</sub> = 1 kΩ und einer Bandbreite B = 10 kHz ergibt sich eine Rauschspannung e<sub>r</sub> = 0,13 · √10 · 10 = 1,3 μV.

In gleicher Weise kann man die Rauschspannung von parallelgeschalteten Widerständen aus dem wirksamen Widerstand der Parallelschaltung berechnen, vorausgesetzt, daß alle Widerstände die gleiche Rauschtemperatur besitzen.

**Die störenden Rauschquellen eines Empfängers liegen im Eingangsteil**

Wenn wir uns ein Bild darüber machen wollen, wo die Rauschquellen eines Empfängers zu suchen sind, dann müssen wir natürlich in erster Linie den Eingangsteil genauer unter die Lupe nehmen. Das ist leicht verständlich, wenn man bedenkt, daß die Rauschspannung in gleicher Weise verstärkt wird wie die Signalspannung. Verstärkt die erste Stufe des Empfängers beispielsweise nur 10fach, dann liegen die Rauschspannungen, die vom Gitterkreis und von der zweiten Verstärkerröhre hinzukommen, bereits eine Größenordnung unter dem Stör- und Signalpegel, den die erste Röhre an das Gitter der folgenden Stufe bringt. Sie werden durch die folgenden Stufen entsprechend weniger verstärkt und kommen dadurch im Lautsprecher meist fast gar nicht mehr zur Wirkung. Die kritischen Rauschquellen liegen daher im Antennenkreis, im Gitterkreis der ersten Stufe und in der ersten Verstärkerröhre selbst.

**Welche Widerstände erzeugen Rauschstörungen?**

Um festzustellen, welche Widerstände Rauschstörungen verursachen, müssen wir zunächst vorausschicken, daß nur sog. Wirkwiderstände Rauschspannungen liefern, weil nur sie Wärmeenergie enthalten. Blindwiderstände, also Kapazitäten oder Induktivitäten, erzeugen dagegen keine Rauschspannungen. Bei einem Resonanzkreis rauscht zwar nur der Verlustwiderstand. Da jedoch die durch diesen verursachte Rauschspannung mit dem Gütewert des Kreises überhöht wird, so muß man als Rauschquelle den Resonanzwiderstand des Kreises annehmen.

**Im UKW-Bereich stellt die Antenne eine beachtliche Rauschquelle dar**

Beginnen wir also bei der Antenne, so finden wir als Rauschquelle ihren Strahlungswiderstand R<sub>A</sub>. Er spielt allerdings im Normalwellenbereich keine Rolle, weil er dort erstens einen kleinen Wert besitzt, und zweitens, weil die Antenne im AM-Bereich meist sehr lose angekoppelt ist, so daß sich nur ein geringer Teil der Rauschspannung an den Eingangskreis überträgt. Im UKW-Bereich arbeitet man dagegen mit abgestimmten Antennen, deren Strahlungswiderstand meist an den Empfängereingang angepaßt wird. Ein normaler Faltdipol besitzt z. B. einen Antennenwiderstand von etwa 240 Ω. Im UKW-Bereich liefert die Antenne daher einen ganz bestimmten Rauschbeitrag, der praktisch noch dadurch vergrößert wird, daß die Antenne aus dem Weltraum eine kosmische Rauscheinstrahlung aufnimmt.

**Die Rauschquellen des Gitterkreises der Eingangstufe**

Im Eingang der ersten Stufe tritt als weitere Rauschquelle zunächst der Resonanzwiderstand Rg des Gitterkreises in Erdsiehung, mit dem der äquivalente Gitterrauschwiderstand r<sub>a</sub> der Röhre in Serie liegend zu denken ist. Diese beiden Widerstände ergeben im Normalwellenbereich praktisch die wirksame Rauschspannung (vgl. Bild 7).

Im UKW-Bereich kommt dazu noch der UKW-Eingangswiderstand r<sub>c</sub> der Röhre, dessen Wert meist so klein ist, daß er den wirksamen Resonanzwiderstand des Gitterkreises maßgeblich bestimmt (Bild 8).

Die Berechnung der Rauschspannung, die der UKW-Eingangswiderstand der Röhre erzeugt, ist allerdings nicht so einfach, weil dieser Widerstand nicht als Wirkwiderstand tatsächlich vorhanden ist, sondern nur einen Dämpfungswert darstellt, der infolge der endlichen Laufzeit der Elektronen im Gitterkreis entsteht. Damit man aus seinem Ohmwert die Rauschspannung erhält, muß man annehmen, daß er die 5fache Temperatur besitzt. Außerdem erzeugt jener Teil dieses Dämpfungswiderstandes, der durch die Wirkung der Katodeninduktivität entsteht, keine Rauschstörung.

Alle diese Überlegungen haben aber für die Praxis glücklicherweise mehr theoretische Bedeutung. Der Praktiker arbeitet fast ausschließlich mit gemessenen Werten, die er allerdings nur dann sinnvoll handhaben kann, wenn er weiß, wodurch sie zustande kommen. Dies zu zeigen ist der Zweck dieser Ausführungen.

**Die wirksame Rauschspannung ergibt die Grenzeempfindlichkeit**

Nun, da wir die Ursachen des Rauscheffektes kennen und wissen, wie wir die entstehenden Rauschspannungen grundsätzlich berechnen könnten, erhebt sich die Frage, in welcher Weise man die dadurch bedingte Grenzeempfindlichkeit eines Empfängers kennzeichnen soll. Naheliegender wäre es, die berechnete oder gemessene, auf die Eingangsklemmen des Empfängers bezogene Rauschspannung als Bezugswert für Grenzeempfindlichkeit und Störabstand anzugeben, z. B. für einen bestimmten Empfänger mit 2 μV. Diese Grenzeempfindlichkeit würde also jene Ein-

gangsspannung angeben, bei der Signal und Rauschen gleich stark wären. Für einen Störabstand Q = 10 wäre dann die 10fache Signalspannung, also ein Wert von 2 · 10 = 20 μV erforderlich.

Allerdings würde eine solche Festlegung die Sache sofort komplizieren, wenn man die Grenzeempfindlichkeiten zweier verschiedener Empfänger miteinander vergleichen oder den Empfänger an eine andere Antenne anschließen wollte. Man müßte nämlich dann wissen, bei welchem Antennenwiderstand und bei welcher Bandbreite die betreffende Rauschspannung gemessen wurde, denn von diesen beiden Größen wird ja die Rauschspannung maßgeblich bestimmt. Sind hier Unterschiede vorhanden, dann müßte man anfangen umzurechnen, um auf ein eindeutiges Vergleichsmaß zu kommen.

**Ein geeigneteres Maß für die Grenzeempfindlichkeit wurde gesucht**

Aus den dargelegten Gründen war es erstrebenswert, als Maß der Grenzeempfindlichkeit eine Größe zu finden, die vom jeweiligen Antennenwiderstand und von der jeweiligen Bandbreite vollkommen unabhängig ist und als Vergleichszahl benützt werden kann.

Ein Vergleichsmaß dieser Art hat aber die Natur der Empfängerschaltung in weiser Voraussicht in die Wiege gelegt und es bedurfte nur einiger scharfsinniger Überlegungen, um dieses „Ei des Columbus“ aufzuspüren. Dazu mußte man allerdings wissen, daß die Wärmeenergie eines Widerstandes unabhängig von seinem Ohmwert eine ganz bestimmte Größe besitzt, die nur von seiner absoluten Temperatur T<sub>0</sub> (gemessen in Grad Kelvin = Grad Celsius + 273) abhängt. Dieser Energiebetrag wird aus der von der Gastheorie her bekannten sogenannten Boltzmann-Konstante k hergeleitet. Diese besitzt den winzigen Wert von 1,37 · 10<sup>-23</sup> Wattsekunden (weniger als der quadrillionste Teil einer Wattsekunde) pro Grad Kelvin.

**Die spezifische Rauschleistung eines Widerstandes**

Um die Wärmeenergie eines Widerstandes zu erhalten, muß man diese Konstante mit dem vierfachen Wert seiner absoluten Temperatur multiplizieren (4 · k · T<sub>0</sub>) und erhält für Zimmertemperatur (t = 20° C bzw. T<sub>0</sub> = 293° C) einen Energiebetrag von 16 · 10<sup>-21</sup> Wattsekunden (vgl. Bild 5a). Dies ist die „spezifische Rauschleistung“, die jeder beliebige Widerstand innerhalb eines Frequenzbandes von 1 Hz Bandbreite durch die Wärmebewegungen der Elektronen entwickelt. Um die innerhalb eines interessierenden Frequenzbandes B enthaltene Rauschleistung in Watt zu erhalten, müßten wir diesen Energiebetrag noch mit der Bandbreite B (Hz) multiplizieren (Wattsekunden mal Hertz gibt Watt!). Für unsere Zwecke ist jedoch die von der Bandbreite unabhängige spezifische Rauschleistung gerade das Richtige.

Diese spezifische Rauschleistung steckt nämlich auch im Dipolwiderstand R<sub>A</sub> der Antenne, der gleichzeitig die Nutzleistung des zu empfangenden Senders an den Empfänger liefern soll.

**Der kT<sub>0</sub>-Wert ist das geeignete Maß für die Grenzeempfindlichkeit**

Nehmen wir nun an, der Antennenwiderstand R<sub>A</sub> wäre die einzige Rauschquelle des Empfängers und die Antenne wäre an den vollkommen rauschfreien Eingangswiderstand



Bild 7. Das Rauschen der Röhre kann man sich durch einen Widerstand r<sub>a</sub> entstanden denken, der in der Gitterzuführung anzunehmen ist. Aus der Summe des äußeren Gitterwiderstandes Rg und dieses äquivalenten Rauschwiderstandes r<sub>a</sub> läßt sich die wirksame Rauschspannung e<sub>r</sub> berechnen



Bild 8. Die maßgebenden Rauschquellen eines Empfängers liegen im Eingangsteil

# Über das Einschaltverhalten von Netztransformatoren

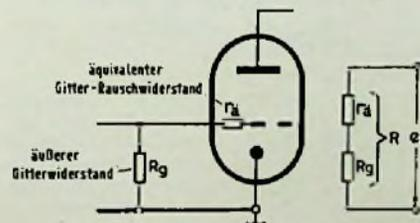
$R_E$  des Empfängers angepaßt, dann würde die Antenne dem Empfänger  $1/4$  dieser Rauschleistung, also den Energiebetrag  $kT_0$  (W/Hz) zuführen<sup>2)</sup> oder richtiger gesagt anbieten. Der Ausdruck „anbieten“ ist deswegen treffender, weil der Antennenwiderstand ja tatsächlich keine Rauschleistung abgeben kann, ohne sein Wärme Gleichgewicht zu stören. Trotzdem führt dieses Gedankenexperiment zu einem wichtigen Ergebnis:

Damit die Bedingung der Grenzempfindlichkeit erfüllt ist, muß die Antenne eine Signalleistung gleicher Größe an den Empfänger liefern!

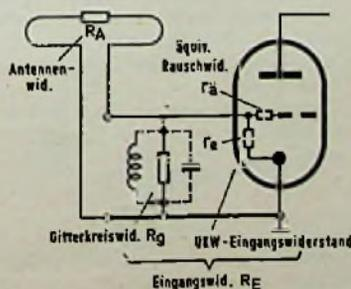
Da im Empfänger stets weitere Rauschquellen vorhanden sind – Eingangskreis, Röhre usw. –, so wird sich die im Eingang wirksame Rauschleistung auf das 2-, 3-, 4fache . . . oder allgemein auf das  $n$ -fache des  $kT_0$ -Wertes erhöhen (Bild 9). Zur Gleichheit Signal-Rauschen muß daher auch die Nutzleistung im gleichen Verhältnis größer werden, um die Bedingung der Grenzempfindlichkeit zu erfüllen. Der  $kT_0$ -Wert  $n$ , auch Rauschzahl  $F$  genannt, ist also eine reine Vergleichszahl, die niemals kleiner als der theoretische Mindestwert 1 sein kann, praktisch aber stets größer ist, z. B. 5.



Bild 9. Die Grenzempfindlichkeit wird als Vergleichszahl  $n$  angegeben und auf die spezifische Rauschleistung des Antennenwiderstandes ( $kT_0$ ) bezogen

Die durch Rechnung oder Messung ermittelte  $kT_0$ -Zahl eines Empfängers ist damit das gesuchte, vom Ohmwert des Antennenwiderstandes und von der Bandbreite des Empfängers unabhängige Vergleichsmaß für die Grenzempfindlichkeit.

Aus dem  $kT_0$ -Wert läßt sich die erforderliche Signalspannung ermitteln

Ist dieser  $kT_0$ -Wert bekannt, dann läßt sich mit Hilfe einer Formel, die den Einfluß des tatsächlichen Antennenwiderstandes und der genutzten Bandbreite berücksichtigt, oder aus Diagrammen jene Signalspannung ermitteln, die von der betreffenden Antenne an die Eingangsklemmen des Empfängers geliefert werden muß, damit Gleichheit zwischen Signal- und Rauschpegel oder ein bestimmter Störabstand vorhanden ist.

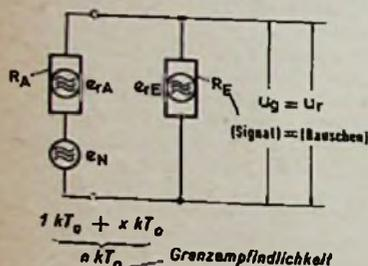
Wie man mit diesem  $kT_0$ -Wert praktisch arbeitet und die zusätzlichen Einflüsse der Empfänger- und Demodulatorschaltung berücksichtigt, soll in Verbindung mit den praktischen erforderlichen Rechenformeln und Diagrammen in einem weiteren Beitrag gezeigt werden.

<sup>2)</sup> Bei Leistungsanpassung muß der am Antennenanschluß wirksame Eingangswiderstand des Empfängers gleich groß sein ( $R_E = R_A$ ). Dadurch entfällt auf jeden Widerstand die Hälfte der Antennen-EMK ( $e/2$ ) und daher nach der Formel  $N = U^2/R$  nur ein Leistungsanteil  $N = e^2/4 \cdot R_A$  oder  $1/4$  der Kurzschlußleistung  $e^2/R_A$ . Daher ist die dem Empfänger angebotene spezifische Antennelleistung  $1/4$  von  $kT_0$ , also gleich  $kT_0$ .

Jedem Rundfunkpraktiker ist die Tatsache bekannt, daß beim Einschalten größerer, insbesondere leerlaufender Netztransformatoren häufig und anscheinend regellos die Netzsicherung durchbrennt, obgleich der Transformator in jeder Hinsicht einwandfrei ist. Über die Ursache dieser Erscheinung herrscht noch vielfach Unklarheit. Deshalb soll hier kurz untersucht werden, wie sie zustande kommt, um daraus sachgemäße Abhilfemaßnahmen abzuleiten.

Wir müssen uns vergegenwärtigen, daß ein nicht oder nur gering belasteter Netztransformator primärseitig wie eine Induktivität wirkt. Vereinfachend wollen wir zunächst eine reine Selbstinduktion ohne nennenswerten ohmschen Widerstand betrachten (Bild 1). Die im magnetischen Feld gespeicherte Energie ist dem Quadrat des momentanen Stromwertes proportional. Letzterer hat gegenüber dem Spannungsverlauf eine Phasenverschiebung von  $90^\circ$ . Im Augenblick  $t_0$  ( $t_2$  und  $t_4$ ) ist der Strom und damit der Energieinhalt des magnetischen Feldes gleich Null, während er zu den Zeiten  $t_1$  und  $t_3$  ein Maximum erreicht. In den Viertelperioden I und III wird also eine bestimmte Energie aufgenommen, die während der Zeiträume II und IV wieder abgegeben wird.

Schalten wir die Selbstinduktion im Augenblick  $t_0$  – also im Spannungsmaximum – ein, so wird sofort der stationäre Zustand hergestellt: Der Strom und mit ihm die im magnetischen Feld gespeicherte Energie steigt von Null beginnend an. Erfolgt jedoch das Einschalten zufällig zur Zeit  $t_1$  oder  $t_3$ , so fehlt die während der vorangegangenen Viertelperiode I aufgenommene, magnetische Energie, und es kann nicht wie im ersten Fall eine gegen Spannung durch das zusammenfallende Magnetfeld entstehen. Das hat ähnlich wie beim Einschalten eines Motors einen relativ starken Stromstoß zur Folge, der das Transformator-Eisen bis weit in das

male Leerlaufstrom erzeugt an dem Widerstand von  $5 \Omega$  einen so geringen Spannungsabfall, daß eine Auslenkung des Elektronenstrahles nicht zu erkennen ist. Wird jedoch der Netzschalter in dem ungünstigen Moment  $t_1$  geschlossen, ergibt sich eine beträchtliche Auslenkung, wie in Bild 2 unten dargestellt.

Ein industriemäßig hergestellter Netztransformator (Kern M 102, Leerlaufstrom 70 mA,  $R_{prim} = 12 \Omega$ ) ergab an dem  $5\text{-}\Omega$ -Widerstand einen Spannungsabfall in der Spitze von 36,0 Volt. Das entspricht einem Strom von rund 7 Amp! (A in Bild 2). Die Zeit  $t$  betrug etwa 5 msec. Bei einem Transformator mit Kern M 85 ( $R_{prim} = 18 \Omega$ ) wurde eine Stromspitze von rund 6 Amp gemessen, die etwa 60 bis 70mal so groß war, wie der normale Leerlaufstrom. Die Zeit  $t$  war in diesem Falle 4 msec groß.

Das Auftreten eines starken Stromstoßes beim Einschalten eines Transformators ist also, wie wir gesehen haben, eine durchaus normale Erscheinung, die von der Zufälligkeit des Einschaltmoments abhängt. Bei kleineren Transformatoren wird der Stromstoß allerdings durch die ohmschen Widerstände meist so stark gedämpft, daß er nicht störend in Erscheinung tritt. Bei größeren Transformatoren sollte man eine mitteltröge oder gar eine träge Sicherung in die Netzleitung legen. Die Verwendung flinker Feinsicherungen mit höherer Nennstromstärke wäre unsachgemäß, da diese dann bei Durchschlagen von Elektrolytkondensatoren oder bei ähnlichen Fehlern nicht mehr die Funktion einer Sicherung erfüllen würden. Bei größeren Ladeaggregaten oder ähnlichen Geräten mit langer Einschaltdauer kann man auch Anlaufwiderstände oder Übersstromschalter mit thermischer Verzögerung vorsehen.

Die oben beschriebenen Versuche führen uns ferner vor Augen, daß die Netzschalter in Stromkreisen mit Transformatoren der zeitweiligen hohen Strombeanspruchung gewachsen sein müssen. Bei Lebensdaueruntersuchen sollte man entweder wirklich einen Transformator ein- und ausschalten, oder den Schalter mit etwas mehr als der Nennstromstärke von einigen Ampere beaufschlagen. Bo.

## UKW schaltet Straßenbeleuchtung

Erfolgreiche Versuche zum Ein- und Ausschalten der Straßenbeleuchtung mittels UKW wurden in England durchgeführt. Leider will die englische Post nicht zulassen, daß diesem System Wellen zugeteilt werden.

Die Idee der UKW-Schaltung der Straßenbeleuchtung stammt von zwei Ingenieuren der Stadtverwaltung Coventry. Auf die gleiche Art könnten die Verkehrsampeln bedient werden. Die Vorteile liegen auf der Hand: Bei einer Verbrecherjagd kann der Polizeiwagen alle Verkehrslichter auf Rot schalten.

Die Apparatur besteht aus der Send- und der Empfangsanlage. An der Spitze der Lampenpfosten wird eine etwa 20 cm lange Antenne befestigt und an einen winzig kleinen, als Relais dienenden 2-Röhren-Empfänger im Innern des Lampenpfostens angeschlossen. Ein Sender von der Größe eines normalen Tischgerätes könnte ein Gebiet von 50 qkm bedienen. Die Stadt Coventry hat im Laufe der letzten Jahre in optimistischer Voraussicht bereits mehr als 3000 Lampenpfosten mit dem UKW-Antennenanschluß versehen (nach Daily Telegraph).

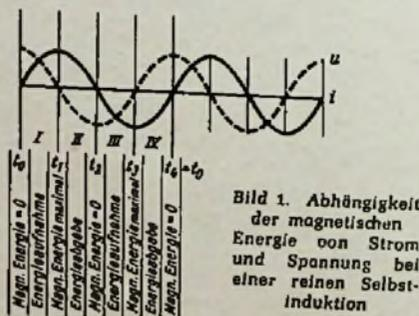

Sättigungsgebiet hinein magnetisiert und über dessen Größe und zeitlichen Verlauf eine Versuchsanordnung nach Bild 2 Aufschluß gibt.

In Reihe mit der Primärwicklung liegt ein induktionsfreier Widerstand von  $5 \Omega$ , der ohne Zwischenschaltung eines Verstärkers direkt mit den Ablenkplatten einer Elektronenstrahlröhre verbunden ist. Der nor-

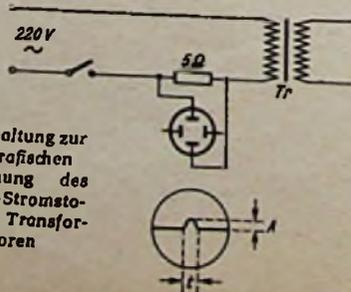

Von G. Seibold

Eine wichtige Baueinheit der Empfänger-technik im Gebiet des Ultrakurzwellen-Rundfunks und des Fernsehens ist der Demodulator für frequenzmodulierte Schwingungen. Er dient bekanntlich dazu, die im Rhythmus der Nutzmodulation erfolgenden Frequenzänderungen der einfallenden Schwingung in Amplitudenänderungen umzusetzen.

### Vier Forderungen

In der Hauptsache sind es dabei vier Forderungen, die an einen solchen FM-Demodulator gestellt werden müssen:

1. Er muß einen guten Wirkungsgrad haben, d. h. er soll bei geringer hochfrequenter Eingangsspannung eine relativ hohe Niederfrequenzspannung liefern.
2. Innerhalb des benutzten Frequenzbereichs muß er möglichst linear (klirrfrei) arbeiten.
3. Gegen eine störende Amplitudenmodulation muß er sehr unempfindlich sein.
4. Er soll eine Gleichspannung liefern, die einerseits von der Abstimmfrequenz, andererseits von der Stärke des Hochfrequenzsignals abhängt und infolgedessen sowohl eine einfache Abstimmanzeige als auch eine eventuelle Regelung der Hochfrequenzeingangsstufe ermöglicht.

In der Anfangszeit der FM-Technik traf man neben dem sog. Flankendemodulator, der die Umsetzung von der Frequenz in die Amplitudenänderung einfach vermöge eines auf der Flanke einer Resonanzkurve geeigneten gewählten Arbeitspunktes bewirkte, nur den (bereits mit dem sog. „Riegger-Kreis“ [1] ausgestatteten) Phasendiskriminator von D. E. Foster und S. W. Seeley [2] an. Heute hat der letztgenannte, wenigstens im Rundfunkbereich, sehr an Bedeutung eingebüßt. Man verwendet ihn hier eigentlich nur noch in besonderen Fällen, wie z. B. bei der automatischen Scharfabstimmung, weil man bei ihr, je nachdem, ob die Verstimmung positiv oder negativ ist, relativ hohe gleichgerichtete Spannungen verschiedener Polarität benötigt. Nachteilig ist beim Phasendiskriminator, daß bei ihm eine eindeutige Abstimmanzeige auf einfache Weise nicht zu erreichen ist; außerdem wird von ihm eine störende Amplitudenmodulation ohne weiteres nur dann unterdrückt, wenn sie genau auf der Abstimmfrequenz liegt. Eine befriedigende Beseitigung der Amplitudenmodulation gelingt beim Phasendiskriminator nur mit Hilfe einer besonderen Begrenzerstufe, die eine verhältnismäßig hohe Eingangsspannung und damit eine entsprechend hohe Vorverstärkung verlangt.

Auch speziell für die Frequenzdemodulation entwickelte Röhren, wie z. B. die Enneode EQ 80 [3] und die in den USA propagierte Gate-Beam-Röhre 6 BN 6 [4], erfordern hohe Zf-Eingangsspannungen ( $U_{Zf} \approx 2$  bis  $8$  V) und haben kaum Eingang in die Technik gefunden. Der allgemeinen Einführung des Mitnahmeszillators (Synchrodetektor bzw. Bradley-Oszillator [5]) stehen wirtschaftliche Nachteile entgegen.

Die zuletzt aufgeführten Demodulatoren liefern zwar eine relativ hohe Ausgangsspannung (sie beträgt bei einer Aussteuerung mit  $15$  kHz Hub etwa  $0,4$  bis  $4$  V); man kann sie jedoch in der Regel nicht ausnützen, da man für die Schallplattenwiedergabe ohnedies eine Nf-Vorverstärkerstufe vorsehen muß.

### Fortschritt durch den Ratiodektor

Einen wesentlichen Fortschritt brachte erst die Einführung des Ratiodektors [6], der dem Gerätebauer neue Möglichkeiten eröffnete. Daß dieser Demodulator – wenigstens auf dem Rundfunkgebiet – in der Folge alle anderen FM-Detektoren verdrängte, verdankt er der Tatsache, daß er einen besonders günstigen Kompromiß zwischen Aufwand und Leistungsfähigkeit darstellt. So gewährleistet er schon bei einer Effektivspannung von ca.  $0,1$  V an der Zf-Vorröhre einen einwandfreien Empfang. Was den Verhältnisleichrichter vor allen anderen FM-Demodulatoren auszeichnet, ist sein Verhalten gegenüber einer störenden Amplitudenmodulation; vermag er doch – auch ohne Begrenzerstufe – eine möglicherweise vorhandene Amplitudenmodulation bis zu einem gewissen Grad zu unterdrücken.

### Ein neuer Impuls durch Germanium-Richtleiter

Damit schien die Entwicklung des FM-Demodulators für Rundfunkschaltungen abgeschlossen. Erst in neuerer Zeit brachte die fortschreitende Ausweitung des Anwendungsbereiches der Germanium-Richtleiter auch hier einen neuen Impuls. Bekanntlich enthält der Verhältnisleichrichter neben einem Bandfilter besonderer Bauart zwei in Reihe geschaltete Gleichrichter. Während man hier früher ausschließlich Röhrendioden verwendete, geht man in jüngster Zeit mehr und mehr dazu über, Germanium-Richtleiterpaare an ihre Stelle zu setzen. In Batteriegeräten haben diese schon seit längerer Zeit Eingang gefunden und werden dort auf Grund ihrer Vorteile ausschließlich verwendet (die Siemens & Halske AG hat für diesen Zweck den Typ RL 232 B entwickelt). Aber auch in netzgespeisten Fernseh- und Rundfunkempfängern kommen sie neuerdings immer mehr in Gebrauch (Siemens-Typ RL 232) und treten damit in starken Wettbewerb mit der Röhre EB 91.

Die Schwierigkeiten, die in der ursprünglich mangelhaften Symmetrie der Richtleiterpaare lagen, können jetzt als überwunden gelten. Die Störungen der Richtwiderstände der Germaniumdioden liegen so, daß eine befriedigende Amplitudenunterdrückung erzielt werden kann. Man kann heute die verschiedenen, nicht unerheblichen Vorteile der Richtleiter praktisch ausnützen, sofern man dabei ihren Besonderheiten in der Schaltung Rechnung trägt.

Die Zusammenhänge, die man beim Verhältnisleichrichter beachten muß, sind allerdings ziemlich verwickelt und werden nicht selten mißverstanden. Auf den Ingenieur-Seiten dieser Zeitschrift soll deshalb nochmals eingehend über die Wirkungsweise des Ratiodektors berichtet und – an einem praktisch ausgeführten Beispiel – das Notwendige über die Bemessung der einzelnen Schaltelemente, unter Berücksichtigung der Verwendung von Richtleitern, gesagt werden (vgl. „Der Ratiodektor, seine Wirkungsweise und Bemessung“, erscheint in Kürze auf den Ingenieur-Seiten).

### Die Vorteile der Germaniumdioden im Ratiodektor

Nachdem die vorstehenden Bemerkungen in ganz großen Zügen einen Rückblick auf die Entwicklung des FM-Demodulators ge-

geben haben, sollen sich die folgenden Ausführungen darauf beschränken, die Vorteile möglichst klar herauszustellen, die sich aus der Verwendung von Germaniumdioden im Ratiofilter ergeben. Sie eröffnen einen gewissen Ausblick auf zukünftige Entwicklungen. Man darf dabei nicht etwa die heute in den meisten Empfangsgeräten verwendete Kombinationsröhre EABC 80 mit einer Röhrenbestückung vergleichen, die zusätzlich Richtleiter verwendet. Die besondere Preiswürdigkeit der Röhre EABC 80 ist hinlänglich bekannt; man weiß aber auch, daß für die Schallplattenwiedergabe eine mindestens doppelt so große Nf-Verstärkung erwünscht ist, als sie diese Röhre liefert, und daß die Verwendung der genannten Röhre außerdem auf asymmetrische Schaltungen beschränkt bleibt.

In folgenden Punkten zeigt sich eine Überlegenheit des mit Richtleitern aufgebauten Ratiofilters gegenüber dem mit Röhrendioden bestückten:

### 1. Die für Röhrendioden charakteristische Anlaufspannung ist bei Richtleitern nicht vorhanden

Bei Röhrendioden kann man bekanntlich das Gebiet sehr kleiner Eingangsspannungen im allgemeinen nicht ausnützen, weil dort der Anlaufstrom eine starke und wegen seiner merklichen Streuungen wenig definierte Dämpfung des Ratiofilters verursacht. Bei Richtleitern dagegen läßt sich der Anwendungsbereich ohne Schwierigkeit nach sehr kleinen Eingangsspannungen verlagern. Mit Germaniumdioden lassen sich also im allg. empfindlichere Empfangsgeräte bauen als mit Röhrendioden. Bei Verwendung eines Richtleiterpaares des Typs RL 232 beträgt z. B. die abgegebene Nf-Spannung eines Ratiodektors für  $15$  kHz Hub und eine Summenspannung  $2U_s = 0,25$  V bei  $20^\circ$  C bereits etwa  $10$  mV. Würde sich die Temperatur auf  $50^\circ$  C erhöhen, so würde die Ausgangsspannung immer noch  $5,5$  mV betragen. Der Temperaturabhängigkeit der Richtleiter, die man in der Regel gegen sie ins Feld führt, braucht man deshalb kein entscheidendes Gewicht beizulegen, weil größere Temperaturerhöhungen der Richtleiter bei zweckmäßigem Einbau in das Gerät vermieden werden können. Auch die bei Richtleitern erforderliche Einhaltung einer maximalen Spitzenspannung von  $45$  bis  $50$  V macht bei richtiger Auslegung des Gerätes keine Schwierigkeiten.

### 2. Richtleiter erfordern im Gegensatz zu Röhrendioden keine Katodenheizung

Das bedeutet eine Herabsetzung nicht nur der erforderlichen Heizleistung im Gerät, sondern auch der Verdrahtungsarbeit. Darüber hinaus werden Brumm- und sonstige unerwünschte Kopplungseffekte vermieden. Weitgehend unterdrückt wird auch eine Amplitudenmodulation mit niedrigen Frequenzen, da mit Richtleitern der Aufbau einer vollkommen erdsymmetrischen Schaltung möglich ist. Diese wiederum erleichtert den Abgleich der Ratiostufe.

### 3. Die Richtleiter sind wesentlich kleiner als Röhrendioden und bedürfen keiner Fassungen

Wegen ihrer kleinen Abmessungen können die Richtleiter bequem in das Ratiofilter mit eingebaut werden. Zunächst ergibt das eine willkommene Platzersparnis. Damit eröffnet sich aber außerdem die Möglichkeit, das Ratiofilter als komplette Baugruppe zu behandeln. Vor allem kann ein Vorabgleich bereits außerhalb des Gerätes stattfinden.

# Dioden, Transistoren

Durch den Zusammenbau läßt sich ferner vermeiden, daß Oberwellen der Zwischenfrequenz kapazitiv auf den Eingang des UKW-Teils gelangen und Pfeife erzeugen. Besondere Abschirmmaßnahmen, wie sie bei Verwendung von Röhrendioden zuweilen vorgesehen werden mußten, werden damit überflüssig. Auch Brummeinstreuungen von außen können bei dem günstigen Zusammenbau mit Sicherheit ferngehalten werden.

## 4. Die Richtleiter zeigen im Gegensatz zu Röhrendioden keinen Mikrofonieeffekt

Das hat seine Ursache darin, daß die Eigenkapazität der Diode, die bei Röhren mehr oder weniger durch mechanische Erschütterungen beeinflußt wird, bei Richtleitern auch bei starken Stößen konstant bleibt. Wegen dieser Unempfindlichkeit gegen Erschütterungen bildet jedenfalls die Demodulationsstufe selbst keine Schranke für den Grad der Verstärkung, der hinter dem Ratiofilter noch möglich ist. Diese Tatsache kann man um so eher ausnützen, als die hier vorhandene räumliche Trennung der Nf-Vorröhre von den Dioden jegliches Übersprechen vermeiden läßt. Zudem steht nunmehr in der Pentode EF 86 eine Nf-Vorröhre

mit besonders geringer Mikrofonieanfälligkeit zur Verfügung.

Wie diese Ausführungen zeigen, ist der Gewinn, den die Ausrüstung der Ratiostufe mit Germaniumdioden, auch für netzbetriebene Geräte, bringt, durchaus nicht von der Hand zu weisen. Es steht deshalb zu erwarten, daß man in Zukunft beim Bau von Radiodetektoren für moderne Rundfunk- und Fernsehgeräte noch mehr als bisher von Germanium-Richtleiterpaaren Gebrauch machen wird.

Mitteilung aus dem Wernerwerk für Bauelemente der Siemens & Halske AG.

### Schrifttum

- [1] DRP. 428 643 vom 4. April 1925 (Anmelder: Siemens & Halske AG).
- [2] Foster, D. E. a. Seeley S. W.: Automatic Tuning, Simplified Circuits, and Design Practice. Proc. Inst. Radio Engrs. 25 (1937), 289 bis 313.
- [3] Jonker, J. L. H. u. van Overbeek, A. J. W. M.: Der „φ-Detektor“, eine Detektorröhre für Frequenzmodulation. Philips technische Rdsch. 11 (1949), 1 bis 12.
- [4] The Gate-Beam-Tube. General Electric Engrs. Bull. ET-B 28.
- [5] Bradley, W. E.: Single-Stage-FM-Detector. Electronics 19 (1946), 88 bis 90. Corington, M. S.: Locked-in Oscillator for TV-Sound. Electronics 24 (1951), 120 bis 125.
- [6] Seeley, S. W. a. Avins, J.: The Ratio Detector. RCA-Review 8 (1947), 201 bis 236.

## Einfacher Kristalldioden-Tester

Im gleichen Maße, in dem die Verwendung von Kristalldioden in der Funktechnik zunimmt, wächst auch der Bedarf an zuverlässigen Prüfgeräten, zur Bestimmung der Qualität dieser Einzelteile. Obgleich es sich beim Diodentester auf den ersten Blick um die gleichen Probleme wie beim Röhrenprüfgerät zu handeln scheint, ist die Aufgabenstellung in Wirklichkeit ganz anders. Es gilt nicht, etwa die Emissionsfähigkeit einer Katode zu prüfen, sondern das Vor-Rückverhältnis, d. h. die Leitfähigkeit in beiden Stromrichtungen.



Bild 1. Prinzip des Kristalldioden-Testers zur Prüfung in beiden Stromrichtungen

Das Prinzip eines jeden Kristalldioden-Testers muß auf der Messung von Strömen in der Durchlaßrichtung und in der Sperrrichtung beruhen, wobei sich die Höhe der angelegten Spannung nach den Angaben des Herstellers der betreffenden Diode zu richten hat. Die grundlegende Schaltung eines solchen Gerätes zeigt Bild 1. Teilbild a bringt eine Anordnung zur Prüfung der Kristalldiode Di in der Durchlaßrichtung. Von der am Potentiometer R1 anliegenden Wechselspannung wird ein Teil abgegriffen, der den zugelassenen Strom in der Durchlaßrichtung hervorruft. Die Gleichrichterröhre R<sub>0</sub> läßt, wie es die beiden Kurven andeuten, nur die positiven Halbwellen durch. Der dann im Kreis fließende Strom wird vom Meßwerk M, einem Mikroamperemeter mit dem Shunt R<sub>3</sub> und dem Reihenwiderstand R<sub>2</sub>, angezeigt.

Zur Messung der Sperrwirkung der Kristalldiode Di wird die Gleichrichterröhre umgepolt, so daß nach dem Teilbild b die negativen Halbwellen der Wechselspannung zur Wirkung kommen und das Meßwerk den Strom in der Sperrichtung anzeigt. Da der Strom in der Durchlaßrichtung wesentlich größer ist als der in der Sperrichtung, muß das Meßinstrument unterschiedliche Empfindlichkeit aufweisen, was dadurch erreicht wird, daß der Shunt R<sub>3</sub> fortgelassen und der Reihenwiderstand R<sub>2</sub> jetzt als Parallelwiderstand geschaltet ist.

Die Schaltung des praktisch ausgeführten Kristalldioden-Testers zeigt Bild 2. Mit Hilfe der gekuppelten Schalter S<sub>1</sub> bis S<sub>4</sub> erfolgt die Umschaltung von einer Stromrichtung auf die andere mit einem Griff; durch Umlegen vom linken Kontakt über einen Blindkontakt zum rechten nimmt man nacheinander die Prüfung in der Durchlaßrichtung und in der Sperrichtung ohne Umschaltung der geprüften Diode vor. Es ist kein Spannungsmesser zur Bestimmung der angelegten Spannung vorgesehen; stattdessen trägt das Potentiometer R<sub>1</sub> eine in Spannungen geeichte Skala. Allerdings erscheint es nicht zweckmäßig, die Spannung wie in Bild 2 unmittelbar dem Netz zu entnehmen, weil der geringste Erdschluß die zu prüfende Kristalldiode zerstören kann. Es empfiehlt sich, einen Transformator zwischenzuschalten, was am 220-V-Netz schon deshalb nötig ist, weil

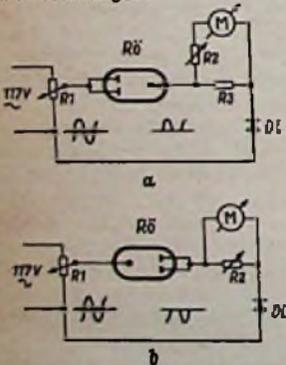

Bild 2. Vollständige Schaltung eines Kristalldioden-Testers

sonst das für 117 V bemessene Potentiometer eine zu große Leistung aufnehmen würde. Der Transformator sollte die Netzspannung auf 100 V herabsetzen.

Ähnlich wie bei Röhrenprüfgeräten kann die Skala des Meßwerks so unterteilt sein, daß sie „Gut“ und „Schlecht“ anzeigt, doch muß ein zweiter Skalenbogen mit den gleichen Angaben für den Strom in der Sperrrichtung vorgesehen sein. Beide Skalen laufen einander entgegen. Durch den veränderlichen Widerstand R<sub>2</sub> können Skalen und Anzeige in Obereinstimmung gebracht werden. (R. Graham, Dynamic Crystal Diode Tester, Radio & Television News, September 1955, Seite 72.) -dy

## Transistor als Generator verschiedener Wellenformen

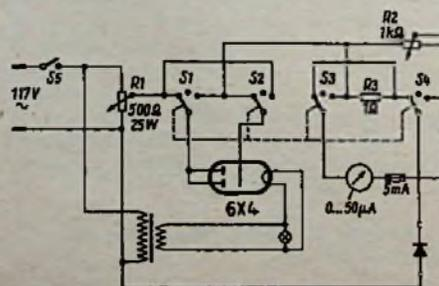
Bei Flächentransistoren ist das Verhältnis zwischen Kollektorspannung und Emittierstrom in einem weiten Bereich linear, um nahe der Kollektorspannung null sehr stark abzufallen. Auf Grund dieser Tatsache können Flächentransistoren als nichtlineare Glieder verwendet werden. Eine nach diesem Prinzip aufgebaute Generatorschaltung zeigt Bild 1. Der erste und der dritte Transistor sind als Verstärker geschaltet, während die Kollektorspannung des mittleren durch die Größe der Widerstände R<sub>2</sub> und R<sub>3</sub> nahe null gehalten ist. Durch die Verbindung vom Kollektor des letzten Transistors zur Basis des ersten über den Widerstand R<sub>1</sub> tritt Rückkopplung ein, so daß die Anordnung schwingt.

Abhängig von der Größe der Widerstände R<sub>2</sub> und R<sub>3</sub> werden die in Bild 2 wiedergegebenen Schwingungsformen hervorgebracht.



Bild 1. Generatorschaltung mit Transistoren



Bild 2. Verschiedene Wellenformen, mit der Schaltung nach Bild 1 erzeugt

Die Formen A, B und C wurden mit Widerständen R<sub>3</sub> = 100 Ω, 50 Ω bzw. 10 Ω erzielt, die Form D mit R<sub>3</sub> = 10 Ω und R<sub>2</sub> = 600 Ω. Man erkennt, daß es sich einmal um sinusförmige Schwingungen (A) handelt, ferner um eine Sägezahnform (B) und um Rechteckschwingungen (C); schließlich arbeitet die Anordnung bei entsprechender Dimensionierung auch als Sperrschwinger (D). Die im Electronics Laboratory der General Electric Company erprobte Schaltung arbeitet mit pnp-Flächentransistoren experimentellen Aufbaus, die in ihren Eigenschaften denen des Flächentransistors 2N 45 ähneln. (Electronics, Juli 1955, Seite 138.)

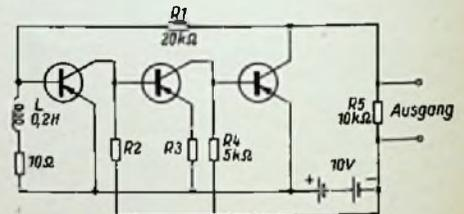
# Direkte drahtlose Stromversorgung

## Ein tragbarer Kurzwellen-Transistorempfänger, der seine Betriebsenergie vom Ortssender erhält

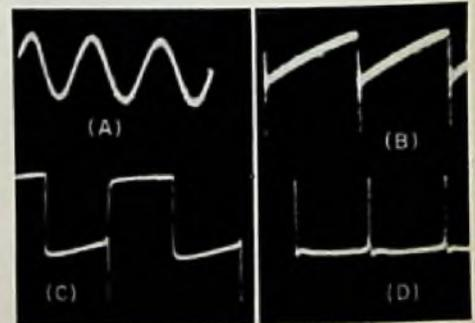
Hier wird ein Empfänger beschrieben, dessen Energieversorgung entweder durch eine DEAC-Zelle oder durch den Ortssender erfolgt. Ein weiterer Vorschlag geht dahin, das Gerät mit einem Hf-gespeisten halbautomatischen Batterie-Ladegerät zu versehen, das in der Zeit, in der kein Kurzwellen-Empfang mit Nf-Verstärkung stattfindet, die DEAC-Zelle mit Hilfe der Ortssender-Energie auflädt.

Grundbedingung für einwandfreies Arbeiten der beiden nachstehend beschriebenen Schaltungsvorschläge eines tragbaren Kurzwellen-Versuchsempfängers mit anschließender Transistor-Nf-Stufe ist eine gute Antenne und Erdleitung. Die Antenne dient in den angegebenen Fällen gleichzeitig dem Kurzwellen-Empfang und versorgt direkt oder indirekt den Empfänger mit der benötigten elektrischen Fremd-Leistung. Beide angeführten Schaltungsarten sind bei sorg-

tragend aufgebaut und besteht aus 2 mm starkem versilbertem Kupferdraht. Zur Wellenbereich-Umschaltung sind C 4 und S 1 vorgesehen. Nachdem die Hochfrequenz durch die Diode OA 73 demoduliert wurde, steht ihre Energie nach Ableitung schädlicher Hf-Reste durch C 5 als Tonfrequenzspannung zur Verfügung. Wie aus der Schaltung ersichtlich, kann nun ein Kopfhörer durch Betätigung des Schalters S 2 in den Nf-Kreis geschaltet werden oder an dessen Stelle die



Bild 1. Ein Transistorempfänger, der seine Betriebsenergie der Hochfrequenzstrahlung des Ortssenders entnimmt

S 4/S 4' geschlossen. S 7 wird ebenfalls eingeschaltet, und S 2 befindet sich in der unteren Schaltstellung, um über den Kopfhörer den Kollektorkreis des Transistors zu schließen. Schalter S 6, der zweckmäßig mit S 7 mechanisch zu koppeln ist, nimmt nun die Stellung B ein. Sind nun der Kondensator C 10 des Hf-Stromversorgungsteiles und der Widerstand R 4 richtig eingestellt, so macht sich sofort lautstarker Kurzwellen-Empfang im Kopfhörer bemerkbar, wobei C 3 mit Hilfe des Meßinstrumentes auf Resonanzmaximum abgestimmt wird.

Je nach Bedarf kann mit oder ohne automatische Vorspannung gearbeitet werden (S 5, R 3 und R 2). Sollte die Lautstärke der einfallenden Kurzwellensender zu groß werden, so kann mit dem Lautstärkereglern R 1, der im Zusammenhang mit C 7 eine Gegenkopplung vom Kollektor auf die Basis des in Emitterschaltung betriebenen Transistors bewirkt, eine Regelung von Null bis Maximum stattfinden.

Um etwaigen UKW- und Grenzwellen-Störungen durch starke benachbarte Sender entgegen zu können, ist der zweiten KW-Drossel im Eingang des Stromversorgungsteiles ein Trimmer von 3 bis 20 pF parallel geschaltet. Diese KW-Drossel arbeitet dann als Sperrkreis für die störenden UKW- und Grenzwellen-Sender, die besonders im Raum Berlin häufig anzutreffen sind und die im Hf-gespeisten Stromversorgungsteil Siebschwierigkeiten verursachen könnten. Die elektrischen Werte der KW-Drosseln sind nicht kritisch, jedoch ist es ratsam, sie so zu bemessen, daß auch die tieferen UKW-Frequenzen von ihr gesperrt werden. Die beiden anderen KW-Drosseln in der Antennen- und Erdleitung sind auf 1,2 cm Breite in vier Lagen mit isoliertem 0,8-mm-Cu-Draht auf einem Wickelkörper von 1 cm Durchmesser ohne Eisenkern gewickelt. Die Drosseln Dr 1.

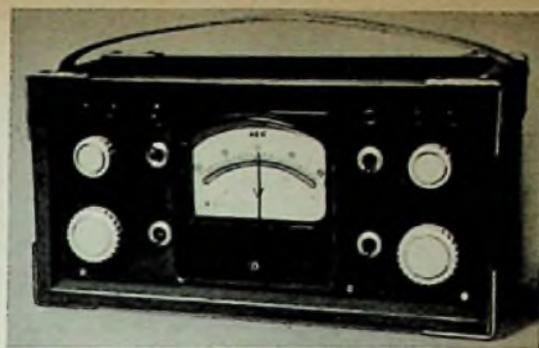

Bild 2. Schaltung des Versuchsempfängers für direkte drahtlose Stromversorgung durch den Ortssender oder durch eine eigene Batterie. Oben MW-Stromversorgungsteil mit Diode DS 60, unten KW-Empfangsteil mit Diode OA 73 u. Transistor OC 71. Durch C 14 entsteht keine Stromstoß-Gefahr

- Schalter:
- S 1 Wellen-Bereich II (35...49 m)
  - S 2, S 3 2pol. Umschalter
  - S 4 + S 4' 2pol. Ein-Aus-Schalter
  - S 5 1pol. Schalter für Vorspannung
  - S 6 1pol. Umschalt. Stromvers. Batterie od. Sender
  - S 7 1pol. Ein-Aus-Schalter

- Drosseln:
- Dr 1 bis Dr 4 = je 125 Ω Gleichstrom-Widerstand Schaltzustand des Gerätes;
  - KW-Empfang (16...35 m) mit Diode und Transistor, ohne Vorspannung, mit Strom-Anzeige, Speiseleitungen für Transistor (S 4 u. S 4') noch auf „Aus“, Energiequelle: DEAC-Zelle

fältigem Aufbau und bei Verwendung erstklassigen Materials völlig störungsfrei gegen den Ortssender und besitzen eine hohe Betriebssicherheit. Auf Stabilisierungsmaßnahmen wurde verzichtet.

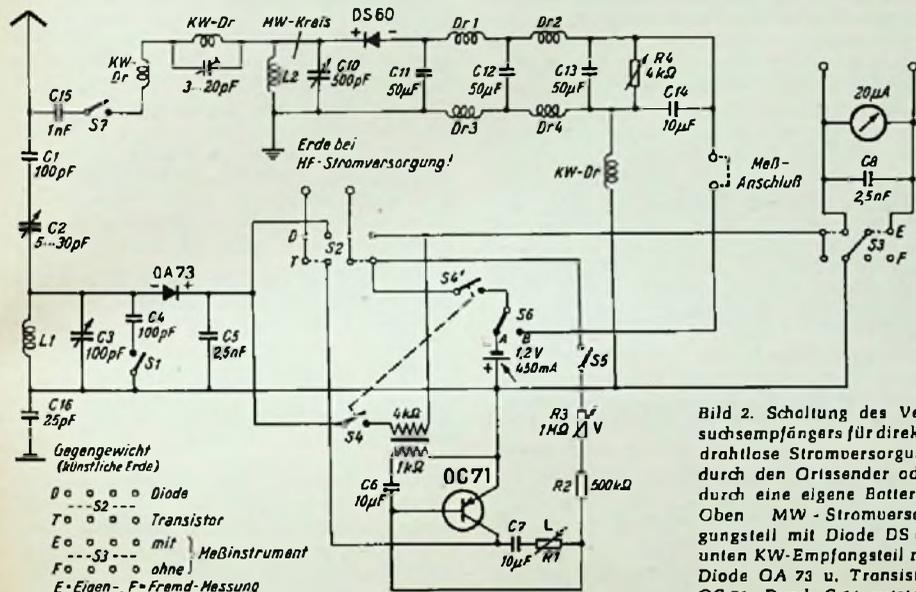
Bei Nachbau oder Weiterentwicklung der beschriebenen Geräte ist der Hinweis zu beachten, daß es sich ausschließlich um Versuchsempfänger handelt. Sie gelten im Sinne des Rundfunkgesetzes nicht als Betriebsempfänger für zivile oder kommerzielle Zwecke ohne Berücksichtigung des Konstruktions-Charakters, auch wenn er einem provisorischen oder endgültigen, betriebsreifen Aufbau entspricht.

### Der erste Schaltungsvorschlag

Die hochfrequenten Schwingungen der Kurz- und Mittelwellensender (Ortssender) gelangen über Sieb-Kombinationen auf die entsprechenden Schwingungskreise des Empfängers (Bild 2). C 1 dient als Schutzkondensator und C 2 bewirkt eine Verkürzung der Antenne. Die Schwingkreisspule L 1 ist frei-

Primärwicklung des Übertragers für die Transistorstufe; dafür ist S 4/S 4' vorgesehen. In beiden Fällen kann das 20-µA-Meßinstrument mit Hilfe von S 3 zur Abstimmanzeige herangezogen oder im Bedarfsfall vom Empfänger elektrisch getrennt und für andere Meßzwecke verwendet werden.

Um einen besseren Überblick über die Arbeitsweise der Schaltung gewinnen zu können, sei hiermit folgender Schaltzustand des Empfängers festgelegt: Kurzwellen-Empfang mit Diode und Transistor, Stromversorgung durch den Ortssender. Danach ist



Bild 3. Rückwärtige Ansicht des Empfänger-Chassis, das nach dem zweiten Schaltungsvorschlag hergestellt wurde. Bei ihm war saubere Arbeit erstes Gebot

## Transistor-Empfänger

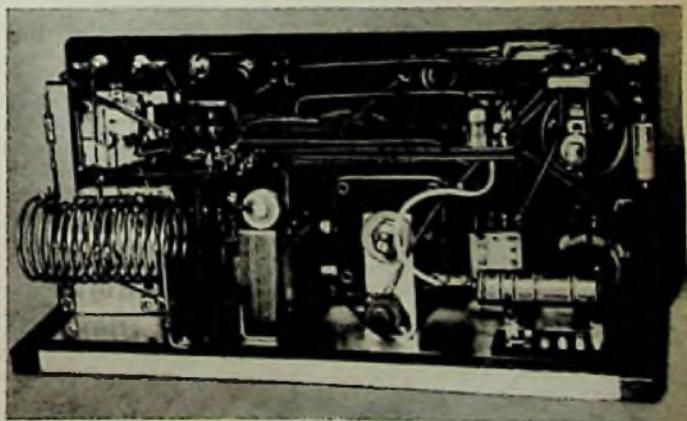

Bild 4. Schaltung des Versuchsempfängers mit Hf-gespeistem Batterie-Ladegerät

Schalt-Zustand des Gerätes: Kurzwellen-Empfang mit Diode u. Abstimm-Anzeige bei gleichzeitiger Batterie-Ladung

Dr 2, Dr 3 und Dr 4 sind Tonfrequenz-Drosseln, deren Kern und umschließendes Gehäuse aus Ferrit-Material besteht. Der Gleichstromwiderstand dieser Drosseln beträgt 125 Ω.

Um den Ortssender auf Resonanzmaximum bei in Betrieb befindlichem Kurzwellenempfangsteil genau abstimmen zu können, wird der Bügel des Meßanschusses entfernt und ein Strommeßinstrument zwischengeschaltet. Sollte die gleichgerichtete Energie des Ortssenders eine zu hohe Spannung haben, so wird ein Teil der überschüssigen Spannung kurzgeschlossen, was durch den Widerstand R 4 geschieht; er gilt also als zusätzliche Belastung. Durch Umschalten von S 2 auf die Stellungen D oder T ist nun die Möglichkeit gegeben, entweder nur mit der Diode oder mit Diode und Transistor Kurzwellen-Empfang durchzuführen, wobei es ratsam ist, S 5 (eingebauter Potentiometer-Schalter von R 3) auszuschalten, solange der Transistorverstärker nicht in Betrieb ist (dies gilt auch, um kurzzeitige Empfangsvergleiche mit Hilfe von S 2 durchzuführen).

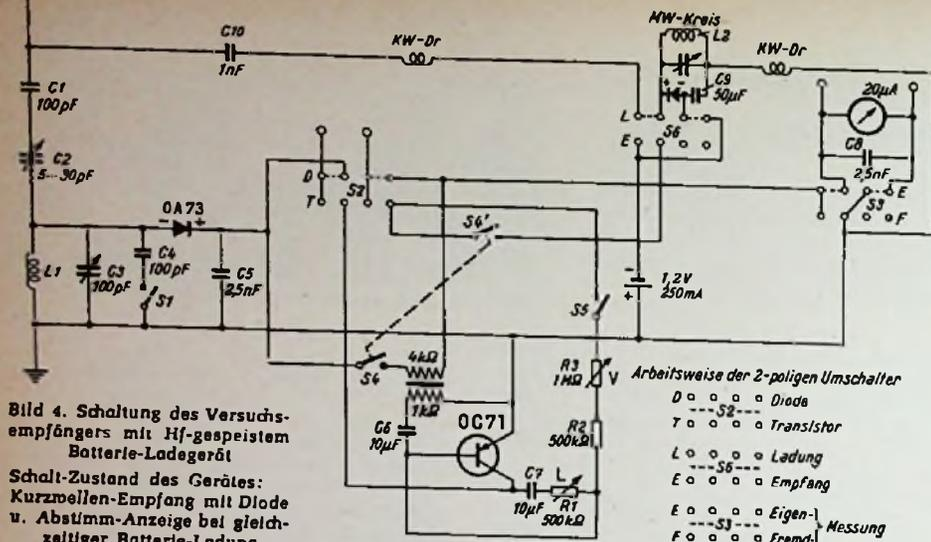
Die folgende Tabelle gibt einen Überblick über die verschiedenen Empfangsmöglichkeiten:

1. Diode mit Abstimm-Anzeige,
2. Diode ohne Abstimm-Anzeige,
3. Diode und Transistor mit Abstimm-Anzeige; Stromquelle: Batterie,
4. Diode und Transistor ohne Abstimm-Anzeige; Stromquelle: Batterie,
5. Diode und Transistor mit Abstimm-Anzeige; Stromquelle: Sender,
6. Diode und Transistor ohne Abstimm-Anzeige; Stromquelle: Sender.

Die Entfernung des Ortssenders beträgt ca. 2,5 km. Der Wert des gleichgerichteten und gesiebtten Stromes des Senders bei 1,2 V wurde mit ca. 850 bis 1000 µA gemessen. Der Standort des Empfängers liegt in einem noch wenig bebauten Teil Berlins, der sich vorzugsweise durch Grünanlagen und Parks auszeichnet. Die Antenne wurde als L-Antenne von 18 m Länge (waagerechter Teil) hergestellt, wobei witterungsgeschützter und isolierter versilberter Cu-Draht von 1,5 mm Ø zur Verwendung kam. Die Höhe über dem Erdboden beträgt ca. 18 m. Die ausgestrahlte Hf-Leistung des entsprechenden Senders liegt zwischen 5 und 20 kW je nach Tages- und Nachtzeit.

### Der zweite Schaltungsvorschlag

Es ist nun möglich, daß trotz bester Siebung im Hf-gespeisten Stromversorgungsteil des beschriebenen Gerätes noch Störungen

durch den Ortssender hervorgerufen werden, die teilweise als vagabundierende Hoch- oder Niederfrequenz anzutreffen sind. Dies gilt jedoch nur dann, wenn sich der Hf-gespeiste Empfänger in unmittelbarer Nähe eines Ortssenders befindet, dessen Strahlungsleistung über 200 kW beträgt. In diesem Falle erfolgt eine indirekte Stromversorgung durch den Ortssender, indem durch eine einfache Umschaltung, die auch während des Empfangsbetriebes vorgenommen werden kann, die DEAC-Zelle unter Ladung gehalten wird; jedoch ist dann nur ein Kurzwellen-Empfang mit der Kristalldiode möglich, da der Transistorverstärker automatisch bei der Ladung

der DEAC-Zelle abgeschaltet wird. Nach erfolgter Ladung durch den Ortssender werden die Spulseitungen des Transistors wieder eingeschaltet, womit gleichzeitig das Ladegerät außer Betrieb gesetzt wird (Stellung L und E von S 6 ist hierfür maßgeblich). In der Praxis hat sich eine Kombination bewährt, die aus dem Lautstärkereger mit eingebautem zweipoligen Ausschalter besteht. Die Achse des Lautstärkeregers ist für Druck-Zug-Schaltung eingerichtet, mit der je nach Bedarf der zweipolige Umschalter S 6 betätigt wird.

Auch hier wird ein Überblick über die verschiedenen Empfangsmöglichkeiten gegeben:

1. Diode mit Abstimm-Anzeige,
2. Diode ohne Abstimm-Anzeige,
3. Diode mit Abstimm-Anzeige und automatischer Ladung,
4. Diode ohne Abstimm-Anzeige und automatische Ladung,
5. Diode und Transistor mit Abstimm-Anzeige (ohne Ladung),
6. Diode und Transistor ohne Abstimm-Anzeige (ohne Ladung).

Dieser Empfänger bewährt sich besonders in der Nähe sehr starker Sender, deren Strahlungsleistung über 280 kW liegt. Dabei ist es völlig gleich, ob es sich um Mittel- oder Langwellen-Sender handelt. Störungen solcher Großstationen im Empfänger sind bei sorgfältigem Aufbau ausgeschlossen. Die Schwingkreisspule des Stromversorgungsgesetzes muß entsprechend dimensioniert werden!

Hans M. Ernst / DE 10 333

Siehe Rost, „Kristalldiode-Technik“, 2. Auflage (1a Vorbereitung), Berlin 1958, Verlag von Wilh. Ernst & Sohn.

## Tonfrequenz-Transistor-Verstärker

Eine überaus einfache, von der englischen Firma Mullard entwickelte Schaltung eines Tonfrequenz-Transistor-Verstärkers zeigt das Bild. Sie arbeitet mit den Transistoren OC 70 und OC 71, die in Deutschland mit gleichen technischen Daten und Bezeichnungen von Valvo hergestellt und vertrieben werden. Alle drei Stufen weisen die Emitter-Schaltung auf, die bei OC 70 eine ca. 30fache und bei OC 71 eine ca. 50fache Stromverstärkung ermöglicht.

Der Verstärker ist besonders als Mikrofonverstärker gedacht, der kleine Mikrofon-signale bis zu voller Kopfhörerlautstärke verstärkt. Die Betriebsspannung beträgt nur 3 Volt, der Strombedarf ca. 3 mA. Die Schaltung ist mit bemerkenswert wenig Einzelteilen aufgebaut. Sie kommt ohne die allgemeinen üblichen Transformatoren und Heißleiterwiderstände aus und arbeitet folgendermaßen:

Das Eingangssignal gelangt über einen Koppelkondensator von 2 µF an die Basis des Transistors OC 70; von dessen Kollektor wird es über 2 µF an die Basis des folgenden Transistors OC 71 gegeben. In gleicher

Weise gelangt das verstärkte Signal an die dritte Verstärkerstufe. Die Kollektorwiderstände betragen je 4 kΩ. In der dritten Stufe wird dieser Widerstand durch die Kopfhörerspule gebildet. Die 100-kΩ-Widerstände entsprechen den Gitterableitwiderständen bei üblichen Triodenschaltungen. Mit ihnen wird in den ersten beiden Stufen gleichzeitig die bei Transistor-schaltungen nötige Gegenkopplung zur Stabilisierung der Betriebseigenschaften durchgeführt.

Als Stromquelle können z. B. die gasdichten und daher besonders zweckmäßigen DEAC-Zellen Type 60 DK (Herst. Deutsche Edison-Akkumulatoren-Company GmbH, Frankfurt/M.) verwendet werden.

### Ein Transistor-Taschenbuch

Als ein Transistor-Taschenbuch kann man die neueste, 5. erweiterte Auflage des Doppelbandes Nr. 27/27a der „Radio-Praktiker-Bücherei“ von Herbert G. Manda: Rundfunkempfang ohne Röhren bezeichnen. Wenn es im Untertitel auch heißt „Vom Detektor zum Transistor“, so muß man den Haupttitel der Neuauflage doch als zu wenig versprechend bezeichnen, denn in Wirklichkeit handelt es sich bei diesem Werk um das wichtigste Transistor-Taschenbuch in der deutschen Literatur, das dem praktisch eingestellten bzw. in Werkstatt, Service und Labor tätigen Funktechniker erschöpfende Auskunft über den heutigen Stand der Transistor-Technik gibt. Welchem großen Bedürfnis dieses Taschenbuch entgegenkommt, kann man aus der schnellen Folge der Auflagen ersehen; die 5. nähert sich bereits wieder ihrem Ende. Man bestellt das Buch folgendermaßen:

Rundfunkempfang ohne Röhren. Von Herbert G. Manda. 5. Aufl. 128 Seiten mit 94 Bildern und 12 Tabellen. Nr. 27/27a der „Radio-Praktiker-Bücherei“. Preis 2.80 DM. Franzis-Verlag, München.

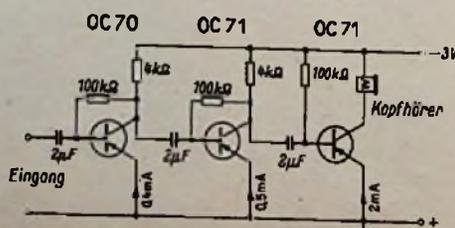

Schaltung eines besonders einfachen Mikrofon-Vorverstärkers mit Transistoren

## Selbstgebauter Schallfolienschreiber mit Stahl Draht-Zentrierung

Das Herz einer Tonfolienschneideeinrichtung ist die Schneiddose. Von ihrer Beschaffenheit hängt die Qualität der Aufnahme ab. Leider ist es heute nicht immer möglich, eine preiswerte und doch qualitativ gute Schneiddose zu erhalten. Man ist also darauf angewiesen, entweder eine teure Industrieschneiddose zu kaufen oder zum Selbstbau zu schreiten, wenn man eine der Industrieschallplatte möglichst nahekommende Klangqualität erreichen will.

Unter Verwendung von Einzelteilen alter, magnetischer Tonabnehmer ist es ohne weiteres möglich, eine gute Schneiddose zu bauen. Um Klirrfaktor, Eigenresonanz des Ankers und Frequenzgang klein zu halten, muß auf einige wesentliche Punkte geachtet werden. Der im alten Tonabnehmer vorhandene Magnet ist in den meisten Fällen unzureichend. Es ist auf jeden Fall vorzuziehen, einen neuen, möglichst kräftigen Magneten einzubauen. Gleichzeitig muß der Luftspalt zwischen Polschuhen und Anker möglichst klein gehalten werden, damit das Magnetfeld nicht zu sehr geschwächt wird. Das er-

fordert eine einwandfreie Zentrierung des Ankers. Bisher wurde zur Zentrierung Gummi benutzt. Da der Gummi mit der Zeit aber an Elastizität verliert, reicht diese Zentrierung bei einem engen Luftspalt nicht aus. Der Verfasser benutzt deshalb zum Zentrieren des Ankers einen 0,5 mm starken Stahl Draht. Das ist aber nur möglich, wenn der Drehpunkt des Ankers in der Nähe der Halteschraube der Schneidnadel sitzt.

Polschuhe und Anker einer alten Schneiddose wurden auf dem rechtwinklig abgekanteten Teil einer 2-mm-Messingplatte befestigt (siehe Bilder). An die Unterkante des Ankers wurde ein 0,5 mm starker Stahl Draht gelötet, der V-förmig gebogen wurde. Das freie Ende des Stahl Drahtes wird an einen Messingwinkel angelötet.

Die Zentrierung des Ankers ist sehr einfach und geschieht folgendermaßen: Nach-

dem Polschuhe und Anker eingebaut sind, wird das freie Ende des Stahl Drahtes so an den Messingwinkel angelötet, daß auf beiden Seiten des Ankers der gleiche Abstand zu den Polschuhen entsteht. Jetzt erst wird der Magnet angebracht. Es erfordert einige Geduld, bis man die richtige Drahtstärke und Länge des Stahl Drahtes ermittelt hat, bei der der Anker einwandfrei zentriert ist. Der Anker darf weder an den Polschuhen hängen bleiben, noch darf die Zentrierung zu hart sein, da sonst die tiefen Frequenzen zu sehr beschnitten werden. Man ist also in der Lage, durch entsprechende Form und Stärke des Stahl Drahtes den Frequenzgang der Schneiddose zu bestimmen. Durch diese Zentrierung wurde eine gute Aufzeichnung der hohen Frequenzen erreicht. Bei Aufnahmen des UKW-Programmes konnte keine Beschneidung der hohen Frequenzen festgestellt werden. Voraussetzung ist ein Verstärker mit mindestens 10 W Ausgangsleistung und nicht mehr als 2 % Klirrfaktor. Klaus Hempen

## Exakt arbeitender Stoppschalter für Tonbandgeräte

Die Eigentümer von Tonbandgeräten wissen, daß es oft gar nicht so einfach ist, eine bestimmte Stelle eines bespielten Tonbandes, zum Beispiel den Anfang eines Programms, wirklich genau wiederzufinden. Eine häufig angewandte Methode, eine Stelle des Tonbandes zu markieren, besteht im Einlegen eines kleinen Papierzeichens in die Tonbandrolle. Doch dadurch ist die betreffende Stelle nur annähernd bestimmt; auch wird es notwendig sein, das Band einige Male hin- und herzuspuhlen, bis man die gewünschte Stelle gefunden hat. Dieses Suchen ist nicht nur lästig, sondern auch zeitraubend.

Nach einer von Price und Freyer angegebenen Methode der Bandmarkierung [1] wird das Tonband an der zu markierenden Stelle verdickt. Ein Schaltmechanismus, der durch die Bandverdickung betätigt wird, stellt an dieser Stelle den Bandtransport ab. Die Ge-

markierung kann zum Beispiel das Klebeband L der BASF Verwendung finden.

Eine Skizze des Stoppschalters zeigt Bild 2. Das Tonband T läuft über die Bandführungen F und zwischen der Gegenlage G und dem Kontaktarm A hindurch. Mit der Justierschraube J wird die Lage des Kontaktarmes so eingestellt, daß er das einfache, nicht geklebte Tonband gerade noch nicht berührt. Wenn nun die verdickte Bandmarkierung durch den Abschaltmechanismus läuft, drückt sie den Kontaktarm A so weit herunter, daß sich A und die Kontaktschraube S berühren, wodurch ein Kontakt geschlossen wird. Je nach Fabrikat des Bandgerätes kann das Laufwerk entweder direkt oder über ein Relais mit Ruhestromkontakt gestoppt werden. Kontakt S läßt sich so einstellen, daß gewöhnliche Klebestellen des Bandes keinen Kontakt zwischen K und S bewirken. Das



Bild 1. Selbstgebauter Schallfolienschreiber in Draufsicht und Schnitt



Bild 2. Der geöffnete Schreiber mit dem Stahl Drahtbügel. Der Magnet des Schreibers wurde für die Aufnahme entfernt und dessen Haltebügel etwas angekippt

Bild 1. Eine markierte Bandstelle, stark vergrößert von der Seite gesehen. B = Klebeband; D = Banddicke; T = Tonband

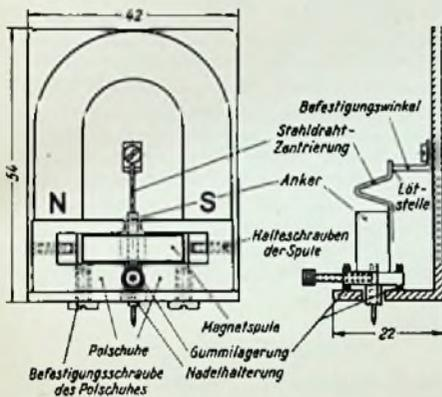

naugigkeit des Stoppens mit Hilfe dieser Bandkennzeichnung hängt dann nur noch von der Ansprech-Geschwindigkeit der Bremsenrichtung im Tonbandgerät ab. Auf diese Weise läßt sich jede beliebige Stelle eines Tonbandes, die entsprechend markiert wurde, rasch und mit großer Genauigkeit finden. Der Abstellmechanismus spricht sowohl beim normalen Lauf als auch beim schnellen Vor- oder Rücklauf an.

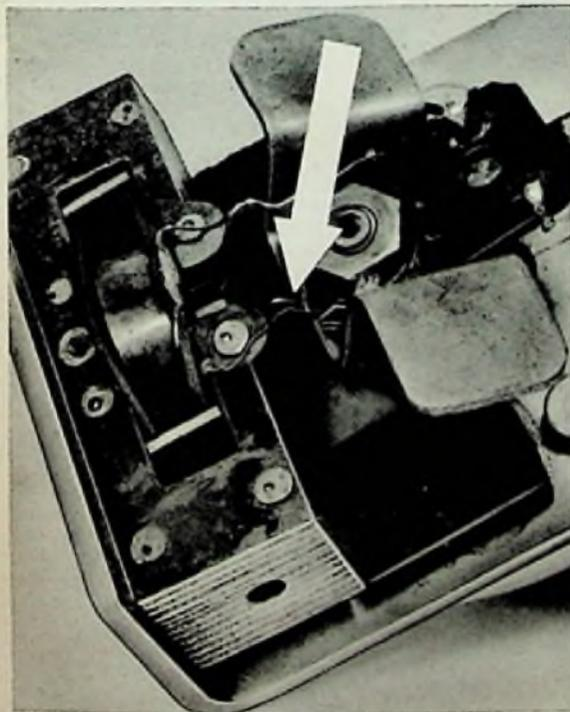
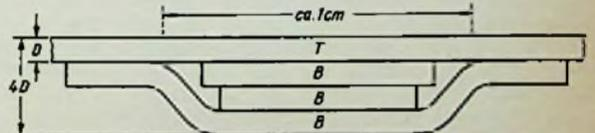
Wie Bild 1 veranschaulicht [2], werden auf der zu markierenden Stelle des Tonbandes T in einer Länge von ungefähr 1 cm einige Lagen Klebeband B aufgebracht. Die Klebebandschicht soll ungefähr viermal so dick wie das Tonband sein, damit gewöhnliche Klebestellen mit etwa doppelter Banddicke nicht zum Ansprechen der Schaltmechanik führen. Für die Mar-

bleibt nur den Markierungsstellen vorbehalten, die wie vorher erwähnt, ungefähr die vierfache Banddicke haben sollten.

Ein Tonband kann mit mehreren so markierten Stellen versehen sein. Sucht man zum Beispiel die vierte Markierung, so muß man das Gerät mehrere Male anlaufen lassen, weil sich der Bandtransport bei jeder Markierung abschaltet. Wenn das stört, kann ein Schrittschalter verwendet werden, der beim Durchlaufen einer Bandmarkierung jedesmal



Bild 2. Mechanik des Stoppschalters. A = Kontaktarm; F = Bandführung; G = Gegenlage; J = Justierschraube; K = Kontaktfeder; S = Kontaktschraube; T = Tonband

## Schallplatte und Tonband

um einen Schritt weiterschaltet. In seiner Endstellung betätigt der Schrittschalter den Bremsmechanismus. Wenn das Tonband z. B. bei der vierten Markierung stehen bleiben soll, ist der Schrittschalter zuvor auf die Stellung 4 einzustellen.

Diese Art der Bandmarkierung hat sich besonders bei der Reproduktion von Klangeffekten im Theater bewährt. Es kann vorkommen, daß man rasch hintereinander

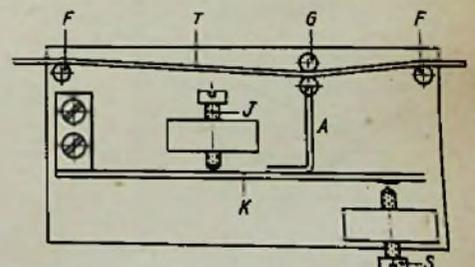
einige Stellen des Tonbandes auffinden muß. Dieses Suchen und Auffinden läßt sich mit Hilfe der Markierung durch Bandverdickung schnell und sicher durchführen. Hubert Gibas

### Schrifttum

- [1] „Tape Selector Mechanism“, von J. E. Price und R. A. Frewer. *Wireless World*, April 1953, Seite 152.  
 [2] „Tonbandprogrammwähler“. *Bullet. d. Schweiz. Elektr. Vereins*, Nr. 16/1955, Seite 747.

## Magnettonköpfe mit Alfenkern

An Kernwerkstoffe von Aufnahme- und Wiedergabeköpfen in Tonbandgeräten werden besondere magnetische und physikalische Anforderungen gestellt, welche jedoch in der Praxis nicht immer voll erfüllbar sind. Für eine hohe Empfindlichkeit von Wiedergabeköpfen ist eine hohe Anfangspermeabilität erforderlich, während für die Aufnahme ein möglichst linearer Verlauf der Permeabilität und eine hohe Sättigungsgrenze zweckmäßig sind. Ferner werden geringe Ummagnetisierungsverluste bei hohen Frequenzen gefordert, was bei lamellierten Kernen eine möglichst feine Unterteilung zweckmäßig erscheinen läßt. Zur Vermeidung von Abriebserscheinungen ist außerdem eine große Härte des Materials notwendig.

Die elektrischen Anforderungen werden am besten von Kernen aus hochpermeablen Nickel-Eisen-Legierungen (Mu-Metall, Mopermalloy u. ä.) erfüllt. Allerdings gewährleistet die relativ geringe Härte dieser Werkstoffe keine lange Lebensdauer der damit hergestellten Tonköpfe. Infolge des Abriebs durch die im Tonband eingelagerten feinen Eisenoxydpartikel wird der Luftspalt nach und nach verbreitert. Damit ändern sich die Eigenschaften des Tonkopfes in unzulässiger Weise, so daß z. B. für Tonbandanlagen hoher Qualität eine ständige Kontrolle des Frequenzganges erforderlich wird.

Der Abrieb ist bei Tonköpfen mit Ferrit als Kernmaterial praktisch nicht vorhanden, im Gegenteil wird dabei eher das Tonband abgerieben, da es nicht gelingt, die Oberfläche des gesinterten Ferritkernes ausreichend glatt zu machen. Außerdem erreichen Tonköpfe mit Ferritkernen nur eine beschränkte Aussteuerbarkeit, da die Sättigungsinduktion dieses Werkstoffes ziemlich niedrig ist und somit bei großer Aussteuerung leicht nichtlineare Verzerrungen auftreten. Bei Tonköpfen ist es kaum möglich, diesen Nachteil etwa durch einen großen Querschnitt auszugleichen.

Infolgedessen sind die Eigenschaften des neuen Werkstoffes Alfenol insbesondere für Tonköpfe als vielversprechend zu bezeichnen, da dieser Werkstoff geringe Verluste und hohe Permeabilität mit mechanischer Härte vereint. Obwohl die günstigen magne-

tischen Eigenschaften von Eisen-Aluminium-Legierungen schon länger bekannt sind, gelang es bisher nicht, solche Werkstoffe in größerem Maßstabe herzustellen, da beträchtliche Schwierigkeiten bei der Erschmelzung

Magnetische und physikalische Eigenschaften von Kernstoffen für Tonköpfe

	Anfangspermeabilität	Maximalpermeabilität	Koerzitivkraft (Oe)	Sättigung (Gauss)	Spezifischer Widerstand $\mu\Omega \cdot \text{cm}$
Alfenol 16	~ 3 000	100 000	0,025	7 800	150
Alfenol 12	~ 2 000	60 000	0,03	15 000	100
Mu-Metall	~10 000	90 000	0,025	8 400	45
Ferrit	< 2 000	5 000	0,4	4 000	<10 <sup>7</sup>



Bild 1. Magnetisierungskurven von Alfeno 16 (a), Mu-Metall (b) und hochpermeablem Ferrit (c)

und bei der Walzbearbeitung vorhanden waren. Diese wurden erst nach einer umfassenden Untersuchung der Herstellungsmethoden in USA überwunden. Ein Vergleich der magnetischen Eigenschaften von Mu-Metall, Alfeno 16 und einer hochpermeablen Ferritsorte an Hand der Magnetisierungskurven (Bild 1) ergibt, daß die magnetischen Eigenschaften von Alfeno 16 im Anfangsbereich denen der hochwertigen Eisen-Nickel-Legierungen gleichkommen. Weitere Daten sind in der beigefügten Tabelle für die verschiedenen Werkstoffe zusammengestellt.

Von besonderer Bedeutung ist auch der

Umstand, daß die Legierung Alfeno 16 ohne größere Schwierigkeiten im Kaltwalzverfahren bis auf dünnste Bandstärken ausgewalzt werden kann. Infolge des hohen spezifischen Widerstandes werden jedoch bereits bei etwa 0,15 mm genügend kleine Magnetisierungsverluste erreicht.

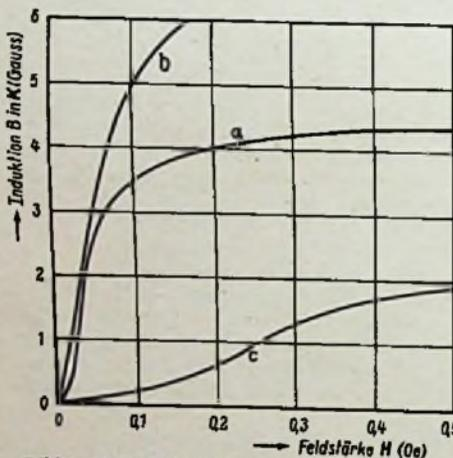
Bei den aus Alfeno 16 hergestellten Kernen wurden Luftspalte bis auf 0,003 mm angewandt. Auf diese Weise kann auch bei niedrigen Bandgeschwindigkeiten eine hohe Grenzfrequenz erreicht werden, wie aus den Frequenzkurven in Bild 2 zu entnehmen ist. Im Vergleich zu Tonköpfen mit weichmagnetischen Eisen-Nickel-Kernblechen wurde eine vergleichbare Konstanz des Luftspaltes für einen 5- bis 10mal größeren Zeitraum erreicht. Zur Erhöhung der mechanischen Stabilität und Festigkeit zieht man es neuerdings allgemein vor, Tonköpfe mit einem Polyester- oder Epoxyharz zu vergießen. Einige Muster solcher Tonköpfe zeigt Bild 3.

Wenn auch der hohe Preis des Kernmaterials höhere Kosten für den verbesserten

Tonkopf bedingt, so kann dies im Hinblick auf die längere Lebensdauer noch als günstig bezeichnet werden. Eine vorteilhafte Verwendung bietet sich für diese verbesserten Tonköpfe in allen Anlagen mit großen Anforderungen an die Konstanz des Frequenzganges sowie in Anlagen für hohe Bandgeschwindigkeiten, z. B. bei der Aufnahme von Informationen in Rechenmaschinen oder von Video-Bildsignalen. H. Hesselbach

## Neue Schallplatten

### Die Salzburger Mozartplatte

Eine Mozartbiographie eigener Art – rechtzeitig zu Mozarts 200. Geburtstag am 27. Januar erschienen – stellt die „Salzburger Mozartplatte“ dar. Sie bringt Ausschnitte aus dem musikalischen Schaffen Mozarts, zu dem einer der bedeutendsten Mozartkenner, Prof. Paumgartner, den verbindenden Text spricht. „Text“ ist hierbei ein etwas nüchterner Ausdruck, denn seine Worte zaubern wunderbar plastisch die heitere Atmosphäre der Festspielstadt Salzburg herbei, und man erlebt gleichsam den Lebensweg Mozarts von den ersten Kompositionen des Sechsjährigen, über die Singspiele, Streich- u. Klavierkonzerte und Sinfonien bis zu den Opernwerken.

Diese Langspielplatte stellt gleichzeitig ein vorzügliches Beispiel für die Möglichkeiten neuzeitlicher Ton-Mischtechnik dar. Obgleich aus den verschiedensten Original-Aufführungen zusammengestellt, wirkt die Platte wie aus einem Guß. Dynamik und Lautstärke sind sorgfältig ausgewogen, und die Stimme des Sprechers fügt sich ungezwungen in die Musik ein.

Diese von Philips geschnittene Aufnahme (S 05804 R) bildet den Auftakt einer mehr als 60 Langspielplatten umfassenden Serie der Mozart-Jubiläumsausgabe von Philips, eines der größten einheitlichen Projekte der Schallplatten-Industrie. L.



Bild 2. Frequenzabhängigkeit der Klemmenspannung von Wiedergabeköpfen mit Alfenkern. Luftspalt 5 µm



Bild 3. Verschiedene Tonköpfe mit Alfenkern (Heath Electronics Co., Washington D.C.)

# Der Transistor im Zf-Verstärker

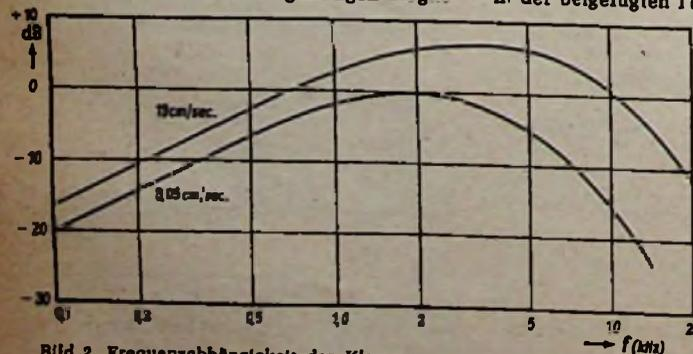
## Die $\pi$ -Darstellung als zweckmäßigstes Ersatzschaltbild

Von Ingenieur R. Sittner

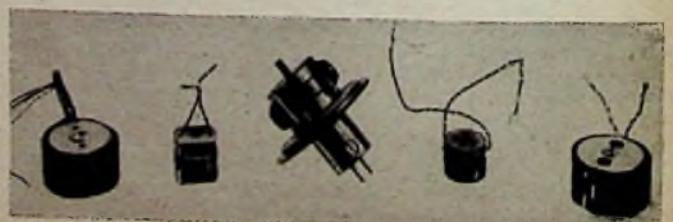
Dieser mathematische Beitrag zeigt, wie auch für Transistor-Schaltungen die  $\pi$ -Darstellung das beste Ersatzschaltbild ist.

### A) Einführung und Übersicht

Wenn der Transistor heute bereits in die Niederfrequenztechnik eingedrungen ist und sich mit ihm Aufgaben lösen lassen, die selbst mit Subminiaturröhren nur schwierig lösbar sind, so wird er sich morgen den Zf-Teil der Batteriegeräte, den Trägerfrequenzverstärker und ähnliche Aufgabengebiete erobern. Der Funktechniker kann daher an der Transistortechnik nicht vorbeigehen und sollte sich mit den schaltungstechnischen Eigenschaften, die der Transistor in diesen Frequenzgebieten besitzt, befassen. In den folgenden Kapiteln werden die Begriffe, die die Schaltungstechnik mit der Röhre einfach und übersichtlich gestaltet, auch auf den Transistor angewendet. Wie bei der Röhre kommt man auch bei dem Transistor über das Ersatzbild der Katodenbasisstufe (bzw. Emitterbasisstufe) zur allgemeinen Darstellung des aktiven Vierpols in  $\pi$ -Schaltung. Eine Umrechnung der bisher allgemein verwendeten T-Ersatzschaltung des Transistors in die  $\pi$ -Darstellung gibt die Möglichkeit, aus den Grenz- und Kenn-daten der Transistoren die Schaltung zu beurteilen und zu dimensionieren.

### B) Die Katodenbasischaltung einer Triode als allgemeiner aktiver Vierpol

Eine Triode in Katodenbasischaltung für niedere Frequenzen kann man nach Bild 1a ausgangsseitig durch eine EMK  $\mathcal{E}$  und ihren inneren Widerstand  $R_i$  darstellen. Hierbei ist  $\mathcal{E} = \frac{U_g}{D}$ , wobei  $U_g$  die Steuerspannung am Gitter und  $D$  der Durchgriff der Röhre ist. Eine gleichwertige Schaltung stellt Bild 1b dar. Die Größe  $I_k$  ist dabei der Kurzschlußstrom der Schaltung nach Bild 1a. Er wird als Einstromung bezeichnet.

Mit Hilfe der Röhrgleichung  $R_i \cdot S \cdot D = 1$ , findet man sofort die Umrechnung einer EMK in eine Einstromung.

$$I_k = \frac{\mathcal{E}}{R_i} = \frac{U_g}{D} \cdot \frac{1}{R_i} = U_g \cdot S \quad [A] \quad (1)$$



Bild 1

Denkt man sich in Bild 1a die EMK als nicht wirksam, so mißt man an den Punkten 3-4 den Widerstand der Parallelschaltung von  $R_1$  und  $R_a$  zu

$$R_{3-4} = \frac{R_1 \cdot R_a}{R_1 + R_a} \quad (2)$$

Die Schaltung Bild 1b ergibt, da jetzt  $I_k = 0$  ist, die Addition zweier Leitwerte zu

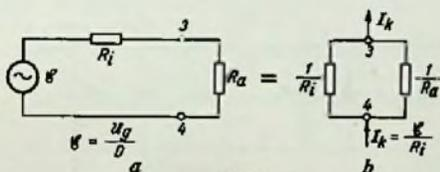
$$G_{3-4} = \frac{1}{R_1} + \frac{1}{R_a} = G_1 + G_a \quad (3)$$

Es ist ohne weiteres zu übersehen, daß Gleichung (2) und (3) identisch sind.

Beim Zf-Verstärker ist der Anodenwiderstand ein abgestimmter Parallelschwingkreis, der in Leitwerten ausgedrückt am übersichtlichsten darzustellen ist. Deshalb ist hier schon ersichtlich, daß die Darstellung in Leitwerten und damit die Ersatzschaltung nach Bild 1b der nach Bild 1a vorzuziehen ist.

Bild 2a zeigt eine Hf-Stufe mit einer Triode, die nicht neutralisiert ist. Der Funktechniker weiß, daß diese Anordnung nur dann nicht schwimmt, wenn der Schwingkreis an der Anode sehr tief angezapft ist oder eine kleine Induktivität und große Kapazität besitzt.

In Bild 2b ist die entsprechende Ersatzschaltung gezeigt. Zu diesem Schaltbild gelangt man von Bild 1b, denn an Punkt 1 liegt die Katode und an Punkt 3 die Anode.

Fügt man jetzt noch die zwischen Gitter-Katode und Gitter-Anode liegenden Leitwerte aus Bild 2a ein, so ergibt sich Bild 2b.

Die eingezeichneten Kapazitäten und Leitwerte sind bis auf  $G_{e1}$  und  $C_{e1}$  im allgemeinen bekannt.

Der Leitwert  $Y_{e1} = G_{e1} + jC_{e1}$  ist grundsätzlich bei jeder Frequenz vorhanden, aber erst bei hohen Frequenzen ab 50 MHz aufwärts ist seine Größe von Bedeutung.

Der in Bild 2a und 2b durch gestrichelte Linien eingrahmte Teil stellt die Röhre dar. Die Darstellung in Bild 2b führt den Namen „aktiver Röhrenvierpol in  $\pi$ -Schaltung“.



Bild 2

Damit läßt sich jede Röhre durch drei komplexe Leitwerte ( $Y_{gk}$ ,  $Y_{ga}$ ,  $Y_i$ ) und eine Einstromung ( $U_g \cdot S$ ) übersichtlich darstellen. Mit Hilfe der Kirchhoff'schen Knotenpunktgleichungen, die auf den Punkt 2 und 3 angewendet werden, findet man für

$$\text{Knotenpunkt 2} \quad I_g = U_g Y_{gk} + (U_g - U_a) Y_{ga} \quad (4)$$

$$\text{Knotenpunkt 3} \quad -I_a = U_a Y_i - (U_g - U_a) Y_{ga} + U_g S \quad (5)$$

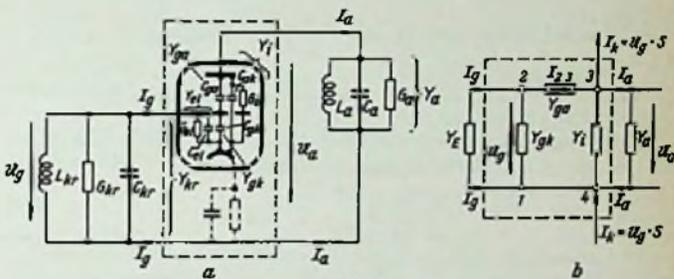
zwei voneinander unabhängige Gleichungen, die umgestellt folgende Beziehungen ergeben:

$$I_g = U_g (Y_{gk} + Y_{ga}) - U_a Y_{ga} \quad (6)$$

$$-I_a = U_g (-Y_{ga} + S) + U_a (Y_i + Y_{ga}) \quad (7)$$

### C) Der allgemeine aktive Vierpol

Die Gleichungen (6) und (7) geben den Strom am Eingang  $I_g$  und am Ausgang  $I_a$  mit Hilfe der Eingangs- und Ausgangsspannung, die mit vier Konstanten verknüpft sind. Diese sind:

$$Y_{11} = Y_{gk} + Y_{ga}$$

$$Y_{12} = -Y_{ga}$$

$$Y_{21} = S - Y_{ga}$$

$$Y_{22} = Y_i + Y_{ga}$$

Setzt man ferner

$$I_1 = I_g, \quad I_2 = -I_a$$

$$U_1 = U_g, \quad U_2 = U_a$$

erhält man das folgende Gleichungssystem

$$I_1 = U_1 Y_{11} + U_2 Y_{12} \quad (8)$$

$$I_2 = U_1 Y_{21} + U_2 Y_{22} \quad (9)$$

Betrachtet man nur den Inhalt der Gleichungen (8) und (9), ohne daran zu denken, wie diese Gleichungen gewonnen worden sind,



Bild 3

erhält man die Schaltung Bild 3a. Diese stellt einen Kasten mit vier Anschlüssen dar, in den auf der einen Seite  $I_1$  und auf der anderen  $I_2$  hineinfließen. Zwischen den Punkten 2 und 1 am Eingang liegt die Spannung  $U_1$  und zwischen 3 und 4 die Spannung  $U_2$ . Diesen Kasten

nennt man Vierpol. Verschiedene Vierpole sind dann gleichwertig, wenn Amplitude und Phase zwischen  $I_1, U_1$  und  $I_2, U_2$  sowie zwischen  $I_1$  und  $I_2$  gleich sind. Welche Schaltung das Netzwerk im Innern besitzt, ist für die Gleichwertigkeit der Vierpole ohne Bedeutung. Man kann also einem Vierpol eine beliebige innere Schaltung zuordnen. Diese muß nur so sein, daß man durch Messung an den vier zugängigen Punkten ihre Größen bestimmen kann.

Beim Zf-Verstärker sind die Abschlußleitwerte des Vierpols Parallelschwingungskreise, so daß diejenige Ersatzschaltung zweckmäßig dem Vierpol zugeordnet wird, die ebenfalls in Leitwerten darstellbar ist. Deshalb ordnet man dem Vierpol die  $\pi$ -Schaltung zu, wie in Bild 3b.

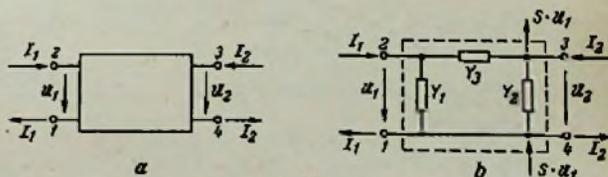
Die Konstanten der  $\pi$ -Schaltung gewinnt man durch jeweiligen Kurzschluß am Ausgang oder am Eingang. Für Kurzschluß am Ausgang erhält man aus den Gleichungen (8) und (9)

$$I_1 = U_1 Y_{11} + 0 \cdot Y_{12} \quad (10)$$

$$I_2 = U_1 Y_{21} + 0 \cdot Y_{22} \quad (11)$$

$$Y_{11} = \left(\frac{I_1}{U_1}\right)_{U_2=0} \quad Y_{21} = \left(\frac{I_2}{U_1}\right)_{U_2=0} \quad (12)$$

Für Kurzschluß am Eingang ergibt sich entsprechend

$$Y_{12} = \left(\frac{I_1}{U_2}\right)_{U_1=0} \quad Y_{22} = \left(\frac{I_2}{U_2}\right)_{U_1=0} \quad (13)$$

Die Leitwerte der  $\pi$ -Schaltung findet man nun aus den Gleichungen (12) und (13) und der Schaltung nach Bild 3b.

$$Y_1 = Y_{11} - Y_3 \quad (14)$$

$$Y_2 = Y_{22} - Y_3 \quad (15)$$

$$Y_3 = -Y_{12} \quad (16)$$

$$S = Y_{21} + Y_3 \quad (17)$$

Die Messungen sind schwierig und zeitraubend, da die Größen in den Gleichungen (12) und (13) nach Amplitude und Phase bestimmt werden müssen.

Der besondere Vorteil der Anwendung der  $\pi$ -Schaltung zeigt sich dann, wenn z. B. der Eingangswiderstand einer Stufe bei beliebigem Abschlußleitwert bestimmt werden soll (Bild 4).



Bild 4

Der alte Vierpol mit den Leitwerten  $Y_1, Y_3, Y_2$  wird dann unter Einbeziehung des Abschlußleitwertes zu einem neuen Vierpol mit Leitwerten  $Y_1, Y_3, (Y_2 + Y_a)$ , der den Ausgangsstrom  $I_2 = 0$  hat.

Damit gehen die Gleichungen (8) und (9) in die Form über

$$I_1 = U_1 Y_{11} + U_2 Y_{12} \quad (18)$$

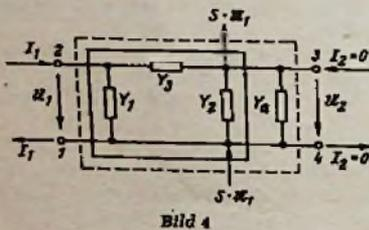
$$0 = U_1 Y_{21} + U_2 (Y_{22} + Y_a) \quad (19)$$

Der Eingangsleitwert ergibt aus den Gleichungen (18) und (19)

$$\left(\frac{I_1}{U_1}\right)_{I_2=0} = Y_{II} = Y_{11} + \frac{U_2}{U_1} Y_{12} \quad \text{aus Gleichung (18)}$$

$$\frac{U_2}{U_1} = -\frac{Y_{21}}{Y_{22} + Y_a} \quad \text{aus Gleichung (19)}$$

$$Y_{II} = Y_{11} - \frac{Y_{12} Y_{21}}{Y_{22} + Y_a} \quad (20)$$

Genau so findet man den Ausgangsleitwert

$$\left(\frac{I_2}{U_2}\right)_{I_1=0} = Y_{III} = Y_{22} - \frac{Y_{12} Y_{21}}{Y_{11} + Y_e} \quad (21)$$

Hierbei ist  $Y_e$  der Abschlußleitwert am Eingang.

Entsprechend ergibt sich für die Verstärkung

$$\left(\frac{U_2}{U_1}\right)_{I_2=0} = V = -\frac{Y_{21}}{Y_{22} + Y_a} \quad (22)$$

Als Ergebnis dieser Betrachtungen findet man, daß die  $\pi$ -Schaltung des aktiven Vierpols bei Anwendung im Zf-Verstärker und darüber hinaus in allen den Schaltungen die zweckmäßigste ist, bei denen mit Parallelschwingkreisen bzw. Leitwerten gerechnet wird. Der Abschlußleitwert am Eingang und Ausgang geht nur als additives Glied in die Vierpolkonstanten ein. Nicht nur allein der Wunsch, die gewohnten Begriffe der Röhre in die Transistortechnik zu übernehmen, sondern die Art der Schaltung verlangt die  $\pi$ -Darstellung.

**D) Der aktive Transistor-Vierpol in  $\pi$ -Darstellung für Emitterschaltung**

Die übliche Röhrenschaltung im Zf-Verstärker ist die Katodenbasisschaltung. Verwendet man statt Röhren Transistoren, so ist die entsprechende Transistorschaltung die „Emitterschaltung“. Die geerdete Elektrode ist bei der Röhre die Katode, beim Transistor



Tabelle 1

der Emittter. In Tabelle 1 sind die Röhren- und Transistor-Anschlüsse gegenübergestellt. Dem allgemeinen Vierpol nach Bild 3b entspricht danach

- dem Punkt 1 und 4    Emittter E
- dem Punkt 2        Basis B
- dem Punkt 3        Kollektor C

Bei der Röhre wurde von den bekannten gemessenen Größen ausgegangen, von denen jede durchaus eine physikalische Bedeutung besitzt, so daß der aktive Röhrenvierpol in  $\pi$ -Darstellung nicht nur eine zweckmäßige schaltungstechnische, sondern auch eine physikalische Deutung hat.

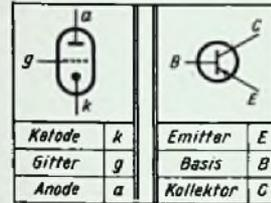
Es ist daher möglich, die Ersatzschaltung nach Bild 2b mit Widerständen und Kondensatoren aufzubauen und ihr frequenzabhängiges Verhalten zu berechnen.

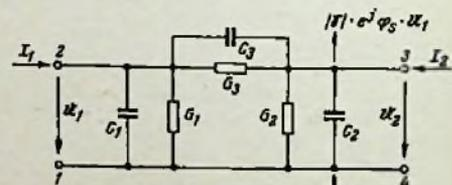

Arbeitspunkt:  $I_{E0} = 0,5 \text{ mA}$ ;  $U_C = -20 \text{ V}$

Vierpolkonstanten:

$$G_1 = 3,9 \text{ mS} \quad G_3 = 0,016 \text{ mS}$$

$$C_1 = 1750 \text{ pF} \quad C_3 = 13 \text{ pF}$$

$$G_2 = 0,033 \text{ mS} \quad |S| = 12,6 \text{ mS}$$

$$C_2 = 24 \text{ pF} \quad \angle \varphi_S = -0,98 \text{ rad} - 56^\circ$$

Bild 5

Der Transistor unterscheidet sich in dieser Beziehung erheblich von der Röhre. Weder durch eine T- noch  $\pi$ -Ersatzschaltung wird sein physikalisches Verhalten wiedergegeben. Der wirkliche physikalische Zusammenhang kann nur durch eine komplizierte Ersatzschaltung wiedergegeben werden, auf die hier nicht eingegangen werden soll.

Da aber die  $\pi$ -Schaltung für die Berechnung des Zf-Verstärkers die günstigste Schaltung ist, ordnet man dem aktiven Transistor-Vierpol ebenfalls eine  $\pi$ -Schaltung zu (Bild 3b). Man muß dabei aber festhalten, daß für jede Frequenz die Ersatzschaltung nach Bild 3b aus jeweils anderen Widerständen und Kapazitäten zu denken ist. Das frequenzmäßige Verhalten des Transistors ist aus diesen Gedankenwegen nicht berechenbar, sondern es muß gemessen werden.

Als Beispiel sind die Werte für 470 kHz in Bild 5, das dem Bild 3b entspricht, angegeben.

Bemerkung: Aus technischen Gründen wurde die Spannung  $U$ , die in den Bildern mit Fraktur-Buchstaben bezeichnet wurde, im Text mit lateinischen Buchstaben gedruckt.

# Kapazitäts- und Gütemeßgerät für Serienmessungen

Von U. Sandvoss

Ohne Einstellarbeit lassen sich mit diesem Sortiergerät gleichartige Kondensatoren auf Kapazitätstoleranz und Verlustwinkel prüfen.

Bei der serienmäßigen Prüfung von keramischen Kleinkondensatoren in Prüffeldern werden im allgemeinen nur der Kapazitätswert, der Verlustfaktor und die Spannungsfestigkeit geprüft. Da es sich bei dieser Prüfung meist um sehr große Stückzahlen handelt, ist es wünschenswert, diesen Vorgang weitgehend zu automatisieren. Dies setzt aber Meßgeräte voraus, die den Meßwert direkt anzeigen, ohne daß bei jedem Meßvorgang irgendein Drehknopf bedient werden muß. Die Anzeige soll für Einzelmessungen wertmäßig und für Massenmessungen nur als Gut-Schlecht-Anzeige erfolgen. Die wertmäßige Anzeige geschieht an Zeigerinstrumenten und die Gut-Schlecht-Anzeige wird durch relaisgesteuerte Lampen und bei Automaten durch zusätzliche Auswurfmechanismen bewirkt.

Im folgenden soll die Schaltung eines Gerätes besprochen werden, das den Kapazitätswert und den Verlustfaktor ( $\text{tg } \delta$ ) gleichzeitig anzeigt. Die Erweiterung des Gerätes auf Relaissteuerung zur Verwendung in Automaten wird ebenfalls behandelt.

Bei der verwendeten Schaltung wird die Erscheinung ausgenutzt, daß sich die Stromaufnahme eines Röhrengenerators in Abhängigkeit von der Schwingkreisgüte ändert. Bild 1 zeigt den Anodenstromverlauf des Generators in Abhängigkeit von den Gesamtverlusten im



Bild 1. Anodenstromverlauf des Oszillators bei verschiedenen Verlustwinkeln des Schwingkreises

Generatorkreis. Bis zu einem gewissen Wert B steigt  $I_a$  mit dem Verlustwinkel  $\text{tg } \delta$ , um sich dann sprunghaft auf einen konstanten Wert einzustellen. In diesem Punkt sind die Verluste so groß, daß der Generator aussetzt, d. h., die Schwingungen reißen ab. Das Kurvenstück A-B soll aber, um eine große Anzeigeempfindlichkeit zu erreichen, möglichst steil sein. Hierfür muß der Arbeitspunkt der Schwingröhre sorgfältig eingestellt werden, d. h., die Rückkopplung muß „weich“ und lose sein.

Bild 2 zeigt die dafür getroffenen Schaltmaßnahmen. Es sei hier erwähnt, daß auch die Verlustfaktormeßgeräte, Typ VKS, von Rohde & Schwarz nach diesem Verfahren arbeiten. Die rechte Diode in der Röhre R6 2 erhält die volle am Schwingkreis liegende Hf-Spannung über den Kondensator  $C_5$ , während das Steuergitter eine um das kapazitive Spannungsteilverhältnis  $C_4/C_6$  verminderte Hf-Spannung erhält. Die Diode bestimmt somit die Gittervorspannung und teilt sie über den Widerstand  $R_8$  dem Steuergitter mit. Infolge dieser negativen Vorspannung fließt kein Gitterstrom. Der Rückkopplungsgrad wird nun durch Ändern der Gitterwechselspannung mit dem Differentialtrimmer  $C_4$  und mit dem Trimmer  $C_3$  eingestellt. Der zweite Teil des Differentialtrimmers hält über  $C_{16}$  durch gegenläufige C-Variation die Gesamtkapazität des Schwingkreises konstant, so daß sich beim Ändern des Rückkopplungsverhältnisses nicht die Frequenz des Oszillators ändert.

Der zu messende Kondensator wird bei  $C_x$  angeschlossen. Infolge des Vorschaltkondensators  $C_8$  wird seine Schwingfrequenz beeinflussende Kapazität vermindert. Mit  $C_7$ , einem mög-

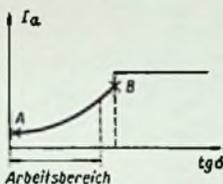
lichst verlustfreien Präzisionsdrehkondensator, wird der kapazitive Wert von  $C_x$  ausgeglichen, so daß die Gesamtkapazität des Kreises und damit auch die Frequenz konstant bleibt. Für die Bemessung von  $C_8$  gelten folgende Gesichtspunkte:

Bei kleinen  $C_x$ -Werten wirkt die Serienschaltung von  $C_8$  nur wenig auf die Gesamtkapazität ein. Der  $\text{tg } \delta$  der Gesamtkapazität ergibt sich unter Vernachlässigung von  $C_9$  zu

$$\text{tg } \delta_g = \frac{C_7 \cdot \text{tg } \delta_{c7} + C_x \cdot \text{tg } \delta_{c_x}}{C_7 + C_x}$$

d. h., die Empfindlichkeit der  $\text{tg } \delta$ -Anzeige hängt ab von dem Verhältnis  $C_x : C_{\text{gesamt}}$  oder: je kleiner  $C_x$  ist, um so unempfindlicher wird die Anzeige.

Für große  $C_x$ -Werte wird  $C_7$  klein, die Gesamtkapazität bleibt konstant, und die Einwirkung von  $C_7$  auf den Verlustwinkel kann vernachlässigt werden. Damit ist die Empfindlichkeit der  $\text{tg } \delta$ -Anzeige nur noch abhängig von der Serienschaltung von  $C_x$  und  $C_8$ . Der wirksame Verlustwinkel  $\text{tg } \delta$  wird nun:

$$\text{tg } \delta_g = \frac{C_8 \cdot \text{tg } \delta_{c_8} + C_x \cdot \text{tg } \delta_{c_x}}{C_8 + C_x}$$

d. h., mit größer werdendem  $C_x$  nimmt die Empfindlichkeit der  $\text{tg } \delta$ -Anzeige wieder ab, und die Anodenstromänderung  $\Delta I_a$  wird mit größerem  $C_x$  bei konstantem  $\text{tg } \delta$  kleiner; die Kurve verläuft gemäß Bild 6. Mit dem Potentiometer  $R_{15}$  wird dieser Verlauf ausgeglichen, so daß die Anzeigeempfindlichkeit über den ganzen Bereich konstant bleibt. Den Wert von  $C_8$  wählt man als geometrisches Mittel aus dem größten und kleinsten zu messenden  $C_x$ -Wert.

Wird nun  $C_7$ , von der Maximalkapazität ausgehend, unmittelbar in Pikofarad geeicht, so kann hiermit die Kapazität von  $C_x$  bestimmt werden, sofern man sich auf eine bestimmte Frequenz (1 MHz) bezieht. Stellt man jedoch  $C_7$  auf den Sollwert von  $C_x$  ein, dann gibt die Abweichung von der Sollfrequenz ein Maß für die Abweichung von  $C_x$  von seinem Sollwert.

Zusätzlich hängt die Frequenz ein wenig vom Verlustwinkel ab, doch ist dieser Fehler zu vernachlässigen. Eine Verlustwinkeländerung von  $\text{tg } \delta = 5 \times 10^{-4}$  auf  $20 \times 10^{-4}$  ergibt, wie experimentell ermittelt wurde, einen scheinbaren Kapazitätsfehler von 2‰. Dabei ist zu berücksichtigen, daß ein  $\text{tg } \delta$  von  $20 \times 10^{-4}$  im allgemeinen schon Ausschuß bedeutet.

Die im Anodenkreis der Röhre R6 3 (Bild 2) liegende Diskriminatorschaltung mißt die Frequenz oder zeigt die Kapazitätstoleranz an.

Diese Toleranzanzeige hängt außerdem noch ab vom Verhältnis  $C_x : C_7$  oder von  $C_x$  zur Gesamtkapazität des Kreises.



Bild 2. Schaltung eines Kapazitäts- und Gütemeßgerätes für Keramikkondensatoren

Um dies auszugleichen, ist mit  $C_7$  ein Doppelpotentiometer  $R_{15}$  und  $R_{16}$  gekuppelt.  $R_{16}$  gleicht den C-Fehler aus und  $R_{15}$  den aus dem gleichen Grunde entstehenden  $tg\delta$ -Fehler.

Das Instrument  $I_1$  liegt in einem Brückenweig zwischen den Anoden der Röhren 1 und 2 und zeigt die Anodenstromänderung von  $R\delta 2$  an. Naturgemäß ist die Schaltung gegen Netzspannungsschwankungen empfindlich. Trotz Stabilisierung der Heiz- und Anodenspannung wandert der Nullpunkt immer noch. Diese Wanderung gleicht die Kompensationsröhre  $R\delta 1$  aus. Mit dem Widerstand  $R_9$  wird der Arbeitspunkt dieser Röhre so eingestellt, daß bei Spannungsschwankungen die Symmetrie der Röhren erhalten bleibt.  $R_1$  dient zur Einstellung auf gleichen Anodenstrom.

Während des Anheizens der Röhren beim Einschalten des Gerätes oder auch beim Berühren der Meßklemmen mit den Fingern (dadurch Aussetzen des Oszillators) herrscht starke Unsymmetrie zwischen  $R\delta 1$  und  $R\delta 2$ . Um Beschädigungen des Instrumentes zu vermeiden, liegen dazu zwei Germaniumdioden parallel. Diese Dioden stellen spannungsabhängige Nebenschlüsse dar, die das Meßwerk mit Sicherheit schützen.  $R_{17}$  regelt die Wirksamkeit dieser Schutzschaltung. Dieser Widerstand wird so eingestellt, daß beim Abreißen der Schwingungen der Zeiger nicht über Vollausschlag hinausgeht. Das dadurch eintretende Zusammendrängen der Anzeige am Ende der Skala ist bedeutungslos, da bei sehr großen Verlustwinkeln der genaue Wert selten interessieren wird. Es werden also praktisch nur drei Viertel der Skalenlänge ausgenutzt.

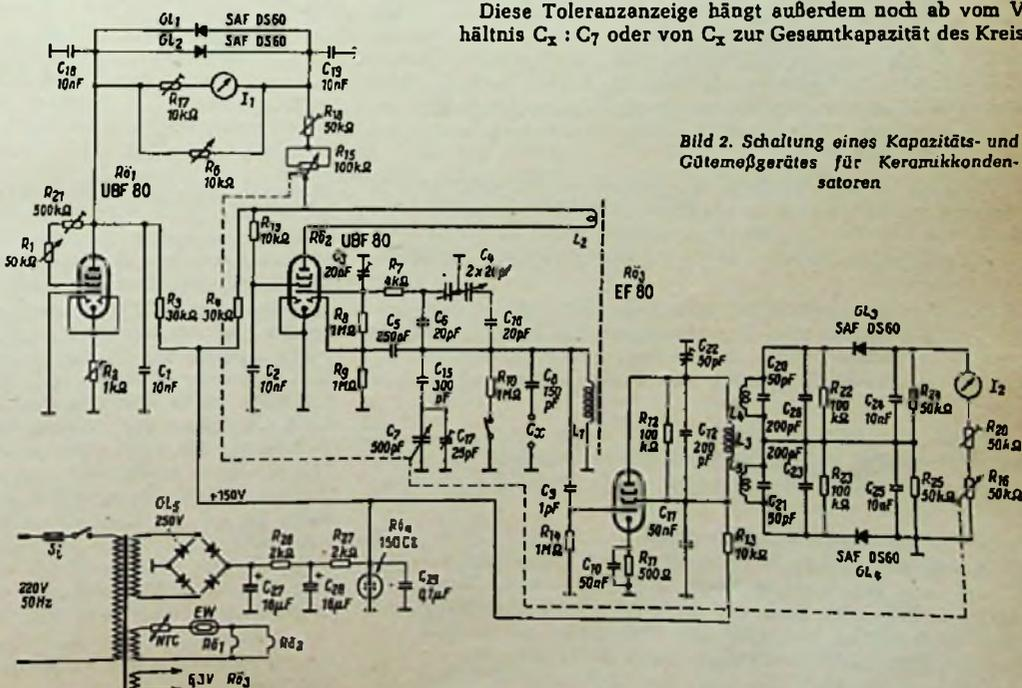

Bild 3. Relaischaltung für Verlustwinkelsortierung



Bild 4. Relaischaltung für Kapazitätssortierung

Die Skala wird wie folgt geeicht: Einige Vergleichskondensatoren mit verschiedenen  $tg\delta$ -Werten und verschiedener Kapazität sind auf einer genauen Meßeinrichtung auszumessen. Dann wird die Eichung des hier beschriebenen Gerätes mit einem kleinen C-Wert und kleinem  $tg\delta$ -Wert begonnen. Die Widerstände  $R_{15}$  und  $R_{16}$  stellen auf Null Ohm und  $R_6$  auf Größtwert. Mit  $C_7$  wird dann der  $C_x$ -Wert eingestellt. Die Rückkopplung wird nun mit  $C_4$  so eingeregelt, daß man in das Gebiet optimaler Empfindlichkeit kommt. Man erkennt das an der Änderung des Ausschlags beim Zuschalten von  $R_{10}$ , d. h. bei definierter Dämpfungsänderung. Unmittelbar vor dem Abreißen der Schwingungen ist die Empfindlichkeit am größten (vgl. Bild 1). Jedoch muß auch bei schlechten  $tg\delta$ -Werten (etwa bis  $50 \times 10^{-4}$ ) der Oszillator noch schwingen. Das Instrument  $I_1$  wird nun entsprechend dem kleinen  $tg\delta$ -Wert des Vergleichsnormals mit Hilfe von  $R_1$  auf einen entsprechenden Ausschlag gebracht. Gleiche Anodenströme und gleiche Arbeitspunkte der Röhren  $R\delta 1$  und  $R\delta 2$  wurden vorher mit einem Voltmeter durch Spannungsgleichheit an  $R_3$  und  $R_4$  eingestellt. Die erforderliche Korrektur an  $R_1$  wird dann nur sehr gering sein.

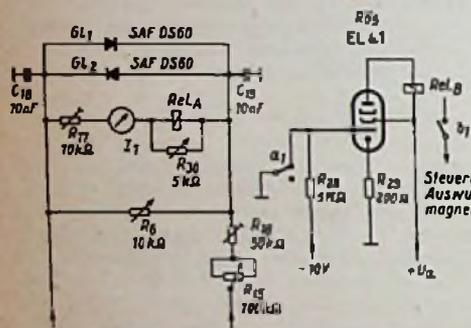
Nun wird ein gleicher Kondensator, aber mit großem  $tg\delta$ -Wert angeschlossen und mit  $R_6$  die Empfindlichkeit des Meßwerkes so vermindert, daß sich ein dem  $tg\delta$ -Wert entsprechender Skalenwert ergibt. Die gefundenen Punkte werden markiert und durch Zwischenwerte ergänzt.

Mit  $R_{15}$  wird anschließend bei verschiedenen  $C_x$ -Werten die Empfindlichkeit des Instrumentes  $I_1$  so korrigiert, daß die Skala wieder stimmt. Dann wird das Potentiometer  $R_{15}$  mit dem Kondensator  $C_7$  gekuppelt.  $R_{16}$  erleichtert hierbei den Ausgleich der mechanischen Übersetzung.

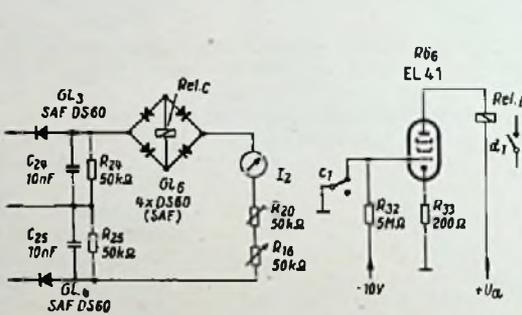
Die Skala des Drehkondensators  $C_7$  ist durch Verwendung von Kapazitätsnormalen ohne Schwierigkeiten in Pikofarad zu eichen. Bei elngedrehtem Kondensator  $C_7$  und  $C_x = 0$  soll sich eine Frequenz von 1 MHz ergeben.

Hierauf ist der Anodenkreis der Röhre  $R\delta 3$  abzugleichen. Er wird durch Bedämpfen mit dem Widerstand  $R_{12}$  auf eine Bandbreite von etwa 20% von der Resonanzfrequenz gebracht. Nun werden die Spulen  $L_4$  auf etwa 1,2 MHz und  $L_5$  auf 0,8 MHz abgeglichen und ebenfalls entsprechend bedämpft. Die Nullanzeige von  $I_2$  dient nun zur genauen Eichung des Drehkondensators  $C_7$ . Durch definierte Verstimmung von  $C_7$  in Verbindung mit den  $C_x$ -Normalen werden die

Regler  $R_{16}$  und  $R_{20}$  so eingestellt, daß die Toleranzzeichnung für den C-Wert über den ganzen Meßbereich konstant bleibt. Die Empfindlichkeit muß durch den gekuppelten Regler  $R_{16}$  nach größeren C-Werten zu herabgesetzt werden.

Die Nacheichung der C-Skala beschränkt sich auf die Korrektur der Null-Marke mit Hilfe des Kondensators  $C_{17}$ . Die  $tg\delta$ -Skala wird ebenfalls beim C-Nullwert kontrolliert. Hierbei stellt  $C_7$  das  $tg\delta$ -Eichnormal dar. Mit  $R_1$  wird der entsprechende, während der  $tg\delta$ -Eichung ermittelte und rot markierte Skalenwert korrigiert, und dann wird der Meßkreis mit  $R_{10}$  bedämpft. Dieser Punkt für den bedämpften Meßkreis wurde ebenfalls bei der  $tg\delta$ -Eichung ermittelt und rot markiert. Er liegt am Ende der Skala.

Sollte sich die Rückkopplung im Laufe der Zeit ändern, z. B. durch Alterung der Röhre, so ist auch  $C_4$  zu korrigieren.

Sollen mit diesem Gerät Sortierautomaten gesteuert werden, so sind nach Bild 3 und Bild 4 Relais in die Meßkreise zu schalten. Hierzu eignen sich Drehspulrelais mit einer Ansprechempfindlichkeit von 15  $\mu A$  (zu beziehen von der Firma Charlottenburger Motoren- und Gerätebau KG, Berlin W 35, Potsdamerstraße 98). Der Gleichrichter  $GL_6$  hebt dabei die Stromrichtungsempfindlichkeit des Relais C auf.

Mit einem Potentiometer parallel zum Relais wird der Ansprechwert eingestellt. Zu beachten ist, daß die Kontakte der Relais nicht mit größeren Strömen belastet werden dürfen. Sie steuern deshalb nur die Vorspannung einer Röhre mit entsprechender Leistung, so daß das Hauptrelais an der Anode betätigt werden kann. Diese Anordnung gestattet Sortiergeschwindigkeiten über 60 Stück je Min.

Der Erfolg beim Bau dieses Gerätes hängt von der Sorgfalt ab, mit der der Oszillator aufgebaut wird. Für die Spulen  $L_1$  und  $L_2$  lassen sich keine genauen Angaben machen. Die Windungszahlen sind abhängig vom Hf-Eisenkern. Die Induktivität von  $L_1$  soll 100  $\mu H$  betragen, wobei eine Gesamtkreiskapazität von 240 pF zugrundegelegt ist. Die Windungszahl von  $L_2$  beträgt etwa 1 bis 2% derjenigen von  $L_1$ ; die Spulen sollen möglichst eng gekoppelt sein (Kopplungsfaktor nahe bei 1).

Die Güte des Meßkreises mit der Spule  $L_1$  soll möglichst groß (etwa  $Q = 250$ ) sein. Die Spule wird in einem Messingblechkästchen genügender Größe (um zusätzliche Dämpfungen zu vermeiden) luftdicht verlötet. Die Anschlüsse werden über eingelötete Isolierdurch-



Bild 5. Aufbau der Diskriminatorspule



Bild 6. Anodenstromänderung in Abhängigkeit von  $C_x$  bei konstantem Verlustwinkel von  $C_x$  ohne Kompensation durch  $R_{15}$

führungen hergestellt. Die Spule ist außerdem sorgfältig zu altern. Für den Drehkondensator  $C_7$  ist nur eine sehr konstante und verlustarme Ausführung brauchbar. Die Verdrahtung soll kurz und stabil ausgeführt werden. Der gesamte Oszillatorkreis ist vor Erwärmung zu schützen, um Temperaturtritt zu vermeiden. Infolge der starken Bedämpfung des Diskriminatorkreises ist dieser nicht ganz so empfindlich, doch ist hier auch große Sorgfalt angebracht.

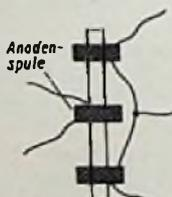
Den Aufbau des Diskriminatorspulensatzes  $L_3 - L_4 - L_5$  zeigt Bild 5. Bei der Montage der Drehspulrelais ist zu berücksichtigen, daß diese etwas erschütterungsempfindlich sind. Um die Heizspannung der Röhren gut stabilisieren zu können, werden U-Röhren in Verbindung mit einem Eisenwasserstoffwiderstand EW verwendet. Für E-Röhren müßte der Netztransformator magnetisch stabilisiert werden. Der Meßbereich des Gerätes umfaßt Kapazitätswerte von 0 bis 550 pF bei Verlustwinkeln von  $1 \times 10^{-4}$  bis  $30 \times 10^{-4}$ . Für Kapazitäten unter 40 pF ist die selbständige Korrektur nicht mehr durchzuführen. Hier kann nur noch mit einer Korrekturtabelle gearbeitet werden. Der angezeigte  $tg\delta$ -Wert stimmt immer, wenn der Prüfling höchstens  $\pm 20\%$  vom eingestellten C-Wert abweicht.

Der Netzstell für die Stromversorgung der Röhren 5 und 6 ist getrennt aufzubauen, um Rückwirkungen durch Schaltstromstöße zu vermeiden.

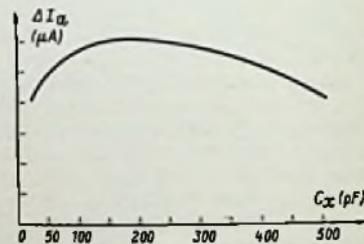
# Elektronischer Spannungsstabilisator

Dieser elektronische Spannungsstabilisator regelt sowohl Speisespannungsschwankungen als auch Belastungsschwankungen auf der Verbraucherseite aus. Dabei kann, im Gegensatz zu Glimmstabilisatoren, die Ausgangsspannung auf einen gewünschten Wert eingestellt werden.

Zur Stabilisierung von Gleichspannungen werden vielfach Glimmstabilisatoren verwendet, die jedoch einige Nachteile besitzen. Für Spannungen in der Größe von 250 V, wie sie sehr häufig benötigt werden, müssen mehrere Stabilisatoren in Reihe geschaltet, oder es müssen die bekannten Glimmspannungsteiler (z. B. STV 280/80) verwendet werden. Beide Lösungen erfordern hohe Speisespannungen (mindestens das 1,5fache der Brennspannung), und dabei fließt ständig der volle Strom; Gleichrichter und Transformatoren müssen für Dauerbetrieb ausgelegt sein, und die ganze Anordnung arbeitet sehr unwirtschaftlich. Besonders nachteilig ist aber, daß sich die Ausgangsspannung nicht regeln läßt, und daß eine solche Anlage nicht nach Bedarf erweitert werden kann, weil Glimmstabilisatoren nicht parallel geschaltet werden dürfen.

Verschiedentlich wurden auch Schaltungen zur elektronischen Spannungsstabilisierung mit Hochvakuumröhren angegeben<sup>1)</sup>; diese Schaltungen arbeiten bisweilen mit einer Hilfsspannung, die einer Anodenbatterie entnommen wird. Diese Lösung kann durch eine Schaltung nach Bild 1 umgangen werden. Bei ihr liegt zwischen Gleichrichter und Verbraucher eine Triode, deren Gitter galvanisch mit der Anode einer Pentode verbunden ist. Die Katode dieser Pentode liegt auf einem festen positiven Potential, das von einem Glimmstabilisator erzeugt wird. Um die Glimmladung aufrecht zu erhalten ist zusätzlich der Widerstand  $R_1$  angeordnet. Die Pentode erhält ihre Steuergitterspannung von einem Spannungsteiler, der parallel zu den Ausgangsklemmen liegt.

Um die Wirkungsweise dieser Schaltung zu verstehen, faßt man sie zweckmäßig als einen stark gegengekoppelten Verstärker auf. Die Phasenbedingung für Gegenkopplung ist erfüllt, da die Pentode die Phase umkehrt, während die Triode als Katodenverstärker ohne Phasenänderung arbeitet.

Der parallel zum Verbraucher liegende Spannungsteiler ist zugleich Spannungsteiler für die Gegenkopplungsspannung, entsprechend einem Gegenkopplungsgrad<sup>2)</sup>

$$\alpha = \frac{R_3}{R_2 + R_3}$$

Ist die Verstärkung ohne Gegenkopplung  $= V$ , so ist der Gegenkopplungsgrad  $p$  durch die Gleichung  $p = 1 + \alpha V$  gegeben. Da die Gegenkopplungsspannung der Ausgangsspannung proportional ist, liegt Spannungsgegenkopplung vor. Die sich daraus ergebende Stabilität gegen Änderungen der Ausgangsspannung steigt mit zunehmendem Gegenkopplungsgrad  $p$ . Da das Spannungssteilverhältnis in ziemlich engen Grenzen festliegt, kann man mit Werten von  $\alpha$  um 0,3 rechnen.

Die Verstärkung einer Pentode kann man zu rund 200fach ansetzen. Damit ergibt sich ein Gegenkopplungsgrad von etwa 60. Hierbei ist die Stabilität gegen Schwankungen der Netzspannung bereits ausreichend, da diese ohnehin nur zu dem durch den Durch-

griff der Triode gegebenen Prozentsatz wirksam werden. Belastungsschwankungen dagegen ergeben noch erhebliche Spannungsänderungen.

Zur Verbesserung der Regeleigenschaften muß der Gegenkopplungsgrad weiter erhöht werden. Eine wesentliche Erhöhung von  $p$  ist nur durch Vergrößerung von  $V$  möglich. Daher muß eine weitere Verstärkerstufe eingeschaltet werden; wegen der Phasenbedingung kommt dafür nur eine Gitterbasischaltung in Frage, da bei ihr Eingangs- und Ausgangsspannung in Phase sind. Wegen des niedrigen Eingangswiderstands wird zweckmäßig noch ein Katodenverstärker vorgeschaltet. Der Spannungsteiler kann dann hochohmig bleiben und ist nicht belastet.

Bild 2 zeigt die vollständige Schaltung. Bei Verwendung einer Triode mit kleinem Durchgriff als Gitterbasisröhre  $R\ddot{o} 4$  steigt der Gegenkopplungsgrad auf etwa 1000 an. Die erzielte Stabilität ist praktisch immer ausreichend, der Innenwiderstand liegt bei einigen Ohm.

Bild 2 enthält noch einige wichtige Einzelheiten. Zunächst sei darauf hingewiesen, daß die Regelung für alle Spannungsänderungen, also auch für überlagerte Wechselspannungen gilt. Die Schaltung setzt also auch das



Bild 1. Prinzip des elektronischen Spannungsstabilisators

Netzbrummen herab. Die restliche Brummspannung bleibt unter 10 mV, da der Kondensator C 1 das Spannungssteilverhältnis und damit den Gegenkopplungsgrad für Wechselspannungen verbessert. C 2 verhütet Brummeinstreuungen auf das Gitter der Gitterbasisröhre. Vor sämtlichen Steuergittern liegen 1-M $\Omega$ -Widerstände zum Schutz der Röhren bei Gitterstromeinsatz. Die Betriebsspannungen für die Verstärkerschaltung wer-

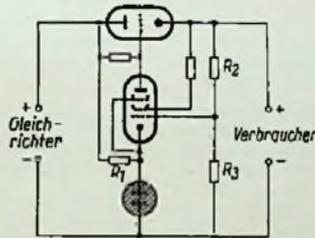

Bild 2. Gesamtschaltung mit den zusätzlichen Verstärkersystemen Rö 3 und Rö 4

den entweder am Glimmstabilisator oder am stabilisierten Ausgang abgenommen. Nur die Pentode  $R\ddot{o} 2$  erhält ihre Anodenspannung unmittelbar vom Gleichrichter. Diese Spannung muß aber dann noch besonders gesiebt werden. Man kann aber auch die Anodenspannung für diese Röhre am Ausgang abnehmen und dabei den Schutzwiderstand in der Gitterleitung der Triode einsparen. Verstärkung und Regelverhältnis werden dann etwas geringer.

Die Ausgangsspannung wird mit dem Potentiometer  $P$  eingestellt. Es bestimmt über die Gitterspannung der Gitterbasisröhre den Arbeitspunkt der Pentode  $R\ddot{o} 2$  und damit deren Anodenspannung, die zugleich Gitterspannung der Triode  $R\ddot{o} 1$  ist. Die Differenz gegen die Ausgangsspannung stellt die jeweilige Gittervorspannung der Triode  $R\ddot{o} 1$  dar. Diese Zusammenhänge (Bild 3) erlauben es, den erzielbaren Regelbereich dem  $I_a U_a$ -Kennlinienfeld der Triode zu entnehmen.

Bild 4 zeigt das  $I_a U_a$ -Kennlinienfeld einer Triode. Der Einfachheit halber sei angenommen, daß der Gleichrichter einen verschwindend kleinen Innenwiderstand habe, oder daß die Kennlinien für diesen Innenwiderstand verzerrt seien. Nach der in Bild 3 angegebenen Gleichung 1 ist die Ausgangsspannung  $U_{\text{ausg}}$  von der Gleichrichterspannung  $U_{\text{gl}}$  aus in umgekehrter Richtung abzulesen. Der Regelbereich wird durch eine geschlossene Kurve begrenzt, die man in vier Abschnitte einteilen kann. Der erste Abschnitt ist die Gitterspannungs-Kennlinie, bei der Gitterstrom einsetzt. Sie entspricht der Kennlinie für  $-1$  Volt, da der Schutzwiderstand vor dem Steuergitter der Triode das weitere Ansteigen der Gitterspannung verhütet. Im Punkt B schneidet diese Kennlinie die Leistungshyperbel, die den zweiten Kurvenabschnitt darstellt. Das Kurvenstück  $CD$  begrenzt den Regelbereich nach unten. Nach Gleichung 3 in Bild 4 bestimmen hier die Stabilisatorspannung, die niedrigste erzielbare Anodenspannung der Pentode  $R\ddot{o} 2$  (bei Gitterstromeinsatz) sowie die bei der jeweiligen Stromstärke maßgebende Gittervorspannung die Ausgangsspannung.

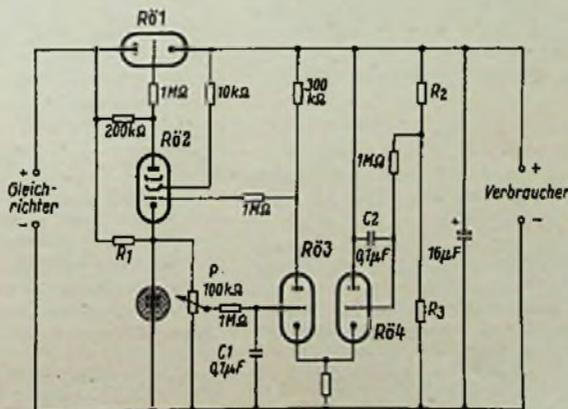
Bei hohem Anodenwiderstand der Pentode kann die minimale Anodenspannung mit etwa 10 V angenommen werden. Für die Ausgangsspannung von  $U_{\text{stab}} + 10$  V ist daher auf der Spannungsachse in Bild 4 eine Senkrechte zu errichten und in den Schnittpunkten mit den einzelnen Gitterspannungskennlinien ist die betreffende Gittervorspannung nach Gleichung 3 zu subtrahieren, um die wirkliche Ausgangsspannung zu erhalten (Kurve  $CD$ ). Dabei ist zu beachten, daß diese Kurve im Gebiet kleiner Stromstärken sehr stark von der bei  $E$  errichteten Geraden abweicht; das bedeutet, daß die untere Grenze der einstellbaren Ausgangsspannung sehr stark von der Belastung abhängt. Um



Bild 3. Spannungsbeziehungen in der Schaltung

$$\begin{aligned} U_{\text{gleich}} &= U_a + U_{\text{ausg}} & (1) \\ U_{\text{gleich}} &= U_a - U_g' + U_{\text{stab}} & (2) \\ U_{\text{ausg}} &= U_g' + U_{\text{stab}} - U_g & (3) \end{aligned}$$

<sup>1)</sup> Vgl. FUNKSCHAU 1854, Heft 1, Seite 9.

<sup>2)</sup> Vgl. Radio-Praktiker-Bücherei, Band 48, Franz-Vorlag, München.

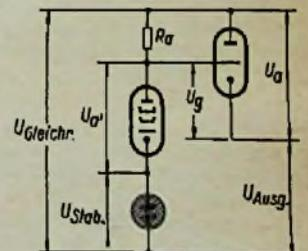
## Geräte-Entwurf—Fachliteratur

den vollen Regelbereich ausnutzen zu können, sollte der Ausgang immer mit einigen Milliampere belastet sein. Die zugehörige Gerade DA bildet den vierten Abschnitt der Regelkurve.

Da Netzspannungsschwankungen über die Änderung der Gleichrichterspannung auch den Regelbereich verschieben, wird man nie bis an die Grenze AB herangehen. Dagegen



Bild 4. Regelbereich im Kennlinienfeld der Triode R0 1

ist die untere Grenze CD nur sehr wenig von der Gleichrichterspannung abhängig, da sie sich mit  $U_{gl}$  verschiebt. Wenn größere Ströme entnommen werden sollen, dann kann man mehrere Röhren parallel schalten. Der Anodenstrommaßstab ist entsprechend zu multiplizieren.

Zur Kontrolle der Ausgangsspannung kann man ein gewöhnliches Voltmeter in den Ausgang legen. Zweckmäßiger ist aber eine Anzeige, die nur den Regelbereich umfaßt und z. B. zwischen 200 und 300 V die ganze Skala ausnützt. Das ist leicht mit einer Brückenschaltung möglich (Bild 5), bei der der ohnehin vorhandene Glimmstabilisator mit seinem Vorwiderstand den einen Brückenzweig bildet. Der andere Brückenzweig wird durch einen besonderen Spannungsteiler im Ausgang dargestellt. Zur Anzeige benutzt man zweckmäßig ein Instrument, bei dem der Nullpunkt in der Mitte liegt und das nur geringen Stromverbrauch hat. Der Querstrom durch den Spannungsteiler sollte nicht viel größer als der Strom für Vollausschlag des Instruments sein, da die Brücke beim Einschalten noch nicht im Gleichgewicht ist. Die einzelnen Widerstände müssen erprobt werden.

In dieser Regelschaltung können beliebige Röhren verwendet werden. Einer „wilden“ Bestückung steht nichts im Wege. Als Triode R0 1 kann jede Endröhre (Pentoden in Triodenschaltung) verwendet werden, wobei auch mehrere Röhren gleichen Typs parallel geschaltet werden können. Die Gitterbasistriode R0 4 soll einen geringen Durchgriff besitzen (Nf-Triode); sie kann mit der Katodenverstärkeröhre R0 3 zu einem Doppelsystem mit gemeinsamer Katode zusammengefaßt sein. Die Brennspannung des Glimmstabilisators liegt zweckmäßig zwischen 100

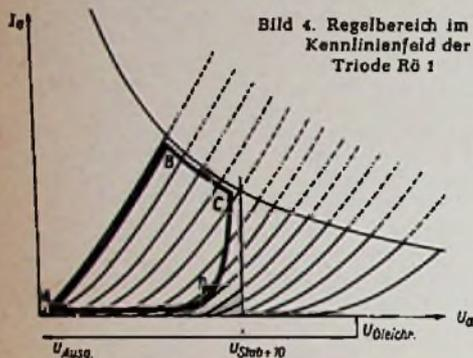
und 150 V. Der gemeinsame Katodenwiderstand der beiden Trioden wird für etwa 2...5 mA Katodenstrom bemessen; der Spannungsteiler im Ausgang ist so einzustellen, daß er bei einer mittleren Ausgangsspannung etwa 50...75 V an das Gitter des Ka-



Bild 5. Brückenschaltung zur Dehnung des interessierenden Meßbereiches für das Ausgangsvoltmeter

todenverstärkers liefert. Der Vorwiderstand für den Glimmstabilisator richtet sich nach der verwendeten Type. Die Werte der übrigen Widerstände sind unkritisch, sie sind in der Schaltung Bild 2 bereits eingetragen.

Für die Regelschaltung sind zwei getrennte Heizkreise erforderlich. Dabei ist die Leistungstriode aus einer Wicklung zu heizen, die mit der Katode dieser Röhre verbunden wird. Die Pentode und die beiden Trioden erhalten eine gemeinsame Heizwicklung, die mit einer der Katoden verbunden wird. Der Gleichrichter kann einen Transformator üblicher Rundfunkbauart mit  $2 \times 300$  V sek enthalten. Damit lassen sich Spannungen bis 300 V entnehmen. Eine Drossel ist nicht erforderlich, die Schaltung wird unmittelbar am Ladekondensator des Gleichrichters angeschlossen. Leo Beckmann

## Funktechnische Fachliteratur

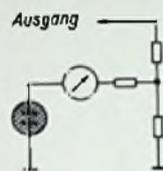
### Tonaufnahme für Alle

Von Heinz Richter. 236 Seiten mit 110 Bildern und 29 Fotos auf Tafeln. Preis: In Halbleinen 9.80 DM. Franckh'sche Verlagshandlung, Stuttgart.

Heinz Richter hat es sich in seinen Büchern besonders zur Aufgabe gemacht, Leser ohne technische Vorkenntnisse in die Rundfunk- und Fernseh-technik und Elektroakustik einzuführen. Seine bereits erschienenen zahlreichen Werke werden durch den vorliegenden Band für das Gebiet der Tonaufnahme und besonders der Magnetton-technik ergänzt. Hierfür werden die Grundlagen der heutigen Magnettongeräte, wie Vormagnetisierung, HF-Überlagerung, Löschung, Bandgeschwindigkeit, Kopiereffekt usw. behandelt, um dann vollständige Industriegeräte zu besprechen. Ein weiteres Kapitel befaßt sich mit dem Selbstbau von Magnettongeräten, wobei wiederholt betont wird, daß der leihenhafte Selbstbau nur Enttäuschungen bringt und daß man besser auf handelsübliche Bausätze zurückgreift, von denen einige besprochen werden. Der Inhalt der weiteren Kapitel erstreckt sich auf das Schneiden von Schallrollen, die Meßtechnik, das Studio des Tonmachers und auf die Anwendungsgebiete der Schallaufzeichnung.

### Fernsehtechnik von A bis Z

Von Karl Ernst Wacker. 128 Seiten mit 48 Bildern u. 6 Tabellen. Band 55/56 der „Radio-Praktiker-Bücherei“. 2. und 3. Auflage. Preis: kart. 2.80 DM. Franz-Verlag, München.

In meisterlicher Art hat es Wacker in diesem lexikonartigen Werk verstanden, die schwierig zu erläuternden neuen Begriffe der Fernseh-technik auf einfachste Form zu bringen, ohne dabei an technischer Genauigkeit zu verlieren. Jedem, der sich in die Fernseh-technik einarbeiten muß, sei daher sehr empfohlen, dieses Buch mit zu Rate zu ziehen. Auch für die Informationen des Händlers und des Nichtfachmannes leistet die Schrift wertvolle Dienste. Die Erläuterungen werden durch sorgfältig ausgewählte Bilder wirkungsvoll unterstützt.

### Rauschen

Herausgeber: Dipl.-Ing. J. Woznik. 124 Seiten mit zahlreichen Bildern. Nachrichtentechnische Fachberichte, Beiheft der NTZ 2/55. Preis: kartoniert 6 DM. Verlag Friedr. Vieweg & Sohn, Braunschweig.

Die Nachrichtentechnische Gesellschaft im VDE hielt im April 1955 eine Fachgruppentagung über das Thema „Rauschen“ ab. Dies zeigt die Wichtigkeit dieses Stoffes für die gesamte Nachrichtentechnik. Das vorliegende Sonderheft enthält die auf der Tagung gehaltenen, von den Vortragenden selbst niedergeschriebenen Vorträge. Unter den 28 Autoren befinden sich so namhafte Fachleute wie Schottky, Rothe und Strutt. Den Praktiker dürften vor allem folgende Arbeiten interessieren: Einfluß von Rückkopplungen auf das Rauschen von Verstärkern — Rauschursachen und Rauschspektren in Elektronenröhren, Halbleiterdioden und Transistoren — Messungen über das Rauschen von Flächentransistoren im Gebiet des weißen Spektrums — Rauschen von Kohleschichtwiderständen und der Zusammenhang mit weiteren

Widerstandseigenschaften — Eine Formel zur Berechnung des Stromrauschens von Kohleschichtwiderständen — Rauschspannungsquellen für Meßzwecke — Fehler bei Messungen mit Rauschdioden im Hörfrequenzgebiet.

Die Besucher der Tagung sowie viele Wissenschaftler und Ingenieure, die mit Rauschproblemen zu tun haben, erhalten mit dieser Zusammenfassung ein wertvolles Nachschlagewerk.

### Die Schallmeßbel für die Lärmbekämpfung

Von Dr. Werner Bürck. 92 Seiten mit 54 Bildern. Herausgegeben von Rohde & Schwarz. Elektro-Verlag W. Sachn KG, Mindelheim.

Pollizbeamte müssen gelegentlich in Ausübung ihres Berufes Fotoaufnahmen machen. Obwohl sie keine Fachfotografen sind, erwartet man von ihnen sachgemäßen Umgang mit der Kamera. Genauso geht es ihren Kollegen von der Verkehrsüberwachung, den meisten Maschinenbauern, den Arbeitspsychologen sowie den Angehörigen aller Berufe, die irgendwie mit der Lärmbekämpfung zu tun haben und hierfür mit Schallmeßgeräten arbeiten müssen. Wenn sie auch keine ausgebildeten Elektroakustiker sind, so müssen sie doch die Handhabung ihrer Meßgeräte beherrschen, die Meßverfahren genau kennen und die Ergebnisse richtig auswerten. An diese Kreise wendet sich das lezenswerte Buch, das in seiner leicht faßlichen Darstellungsart eine fühlbare Lücke in der Fachliteratur schließt.

### Das handwerkliche Lehrverhältnis

Von Dr. Michael Hoffmann. 60 Seiten. Preis: kartoniert 3.20 DM. Schriften des Handwerks, Heft 18. Handwerker-Verlagshaus Hans Holzmann, Bad Wörlshofen.

Die Rechte und Pflichten des Lehrherrn und des Lehrlings werden in dieser trakt in Frage- und Antwortform abgefaßten Schrift klar und erschöpfend behandelt. Dazu gehören Fragen wie Arbeitszeit, Überstunden, Urlaub, Lehrzeugnis, Gesellenprüfung, Gesellenstück usw. Die Kenntnis aller dieser Dinge soll ein gutes Einvernehmen zwischen Meister und Lehrling schaffen und einen reibungslosen Verlauf der Lehrzeit sichern.

### Fernmelde- und Funktechnik

Schrifttum aus neuerer Zeit für Wissenschaft und Praxis. Band Nr. 71 der „Technische Bücherschau“ Sammlung von Fachverzeichnissen für technische und handwerkliche Berufe. 68 Seiten. Preis 1.20 DM. Boysen & Maasch, Hamburg.

Manche technische Buchhandlungen bringen neben ihrem Gesamtverzeichnis an technischen Fachbüchern auch Teilverzeichnisse für bestimmte Gebiete heraus. Von dem Verzeichnis Nr. 71 für Fernmelde- und Funktechnik liegt bereits die 10. Ausgabe vor. Das kleine Heft enthält im ersten Teil eine vollständige Übersicht über unser gesamtes Fachschrifttum. Da infolge der engen Verzahnung der Sachgebiete keine eindeutige Trennung der Buchtitel möglich ist, wurden gleiche Titel unter den verschiedenen in Frage kommenden Gruppen aufgeführt, damit sie sicher gefunden werden. Dieses kleine Verzeichnis wird jedem Funktechniker eine wertvolle Hilfe sein.

# Hohe Bildgüte, großzügige Schaltung

## Graetz-Kalif, ein Luxus-Fernsehempfänger

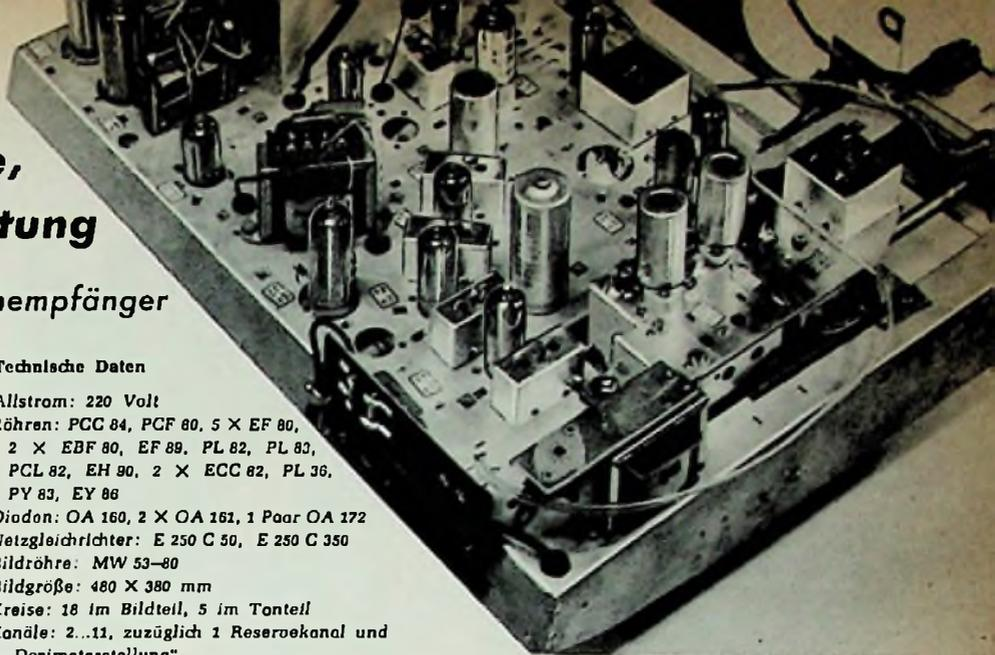

Wie die Erfahrungen im letzten Quartal des hinter uns liegenden Jahres bewiesen haben, besteht eine große Nachfrage nach hochwertigen Fernsehempfängern, die dann auch entsprechend bezahlt werden. Ebenso wie auf anderen Gebieten geht auch hier Qualität vor Preis, vor allem dann, wenn die technische Leistung mit einem schönen Äußeren zusammentrifft. Unter den Spitzengeräten dieser Saison, die diese Bedingungen erfüllen, nimmt das Graetz-Standgerät „Kalif F 23/56“ einen guten Platz ein. Die große Bildfläche, ein ausgezeichnetes Bild und das schicke Holzgehäuse beeindruckt den Laien, während der Fachmann sich für die technischen Details interessiert, die zu diesem guten, sicher „stehenden“ Bild führen.

Es sei eingefügt, daß das Chassis, dessen Gesamtschaltung auf Seite 69 abgedruckt ist, mit entsprechenden Änderungen im Bildröhren- und Tonteil auch in den Modellen Korsett F 17, Mandarin F 20 und Burggraf F 21 benutzt wird. Damit folgt Graetz der allgemeinen Übung, verschiedene Empfänger-Modelle mit demselben Chassis auszurüsten, um dessen Auflage genügend hoch bemessen zu können.

### Der Eingang

Man verzichtete auf einen Nah/Fernschalter bzw. Abschwächer, weil die entsprechend ausgelegte Regelung für Kaskodenstufe und Zf-Verstärker Eingangsspannungen bis 200 mV – die übrigens sehr selten vorkommen – ohne nachfolgende Übersteuerung verarbeiten kann. Bild 2 läßt den Verlauf der Zf-Regelspannung und der verzögert an-

### Technische Daten

- Allstrom: 220 Volt
- Röhren: PCC 84, PCF 80, 5 x EF 80, 2 x EBF 80, EF 89, PL 82, PL 83, PCL 82, EH 80, 2 x ECC 82, PL 36, PY 83, EY 86
- Dioden: OA 160, 2 x OA 161, 1 Paar OA 172
- Netzgleichrichter: E 250 C 50, E 250 C 350
- Bildröhre: MW 53-80
- Bildgröße: 480 x 380 mm
- Kreise: 18 im Bildteil, 5 im Tonteil
- Kanäle: 2...11, zuzüglich 1 Reservekanal und „Dezimeterstellung“
- Zwischenfrequenzen: Bild 38,9 MHz, Ton 33,4 MHz, Ton-Differenzträger 5,5 MHz
- Antenneneingang: 240 Ω symm., Eingangs-Zf-Sperrfilter, eingebaute Gehäuseantenne
- Lautsprecher: 1 perm.-dyn. Ovalchassis 320 x 210 mm, 1 Hochtonchassis 100 mm Ø
- Klangfarbenregler: getrennte Hoch- und Tieftonreglung
- Automatische Reglung: störimmune Kurzzeitreglung mit Taströhre
- Fernbedienung für Helligkeit, Kontrast und Lautstärke, dazu Abschaltung des Tonleistungsaufnahme: ca. 180 VA
- Gehäuse: 70 x 85 x 55 cm
- Gewicht: netto 55 kg
- Preis: 1398 DM

greifenden Regelspannung für die Kaskodenstufe erkennen: die Verzögerung geschieht durch Einschalten einer Diode der 2. Ton-Zf-Röhre EBF 80 in die Regelleitung zum Kanalschalter. Somit bleibt stets das günstigste Signal/Rauschverhältnis bei allen Eingangsspannungen erhalten.

Vor der Kaskodenstufe ist ein von drei Spulen und vier Kondensatoren gebildetes Breitbandfilter eingeschaltet. Es sperrt den Bereich 33 bis 42 MHz und bildet damit einen sicheren Schutz der Zwischenfrequenzen gegen Störungen aller Art.



Bild 2. Einsatz und Verlauf der Regelspannungen für den Zwischenfrequenzverstärker und den Kanalschalter (Kaskodenstufe)



Bild 3. Durchlaßkurve des Kanalschalters, gemessen für Kanal 3 zwischen Antennenbuchsen und Mischgitter

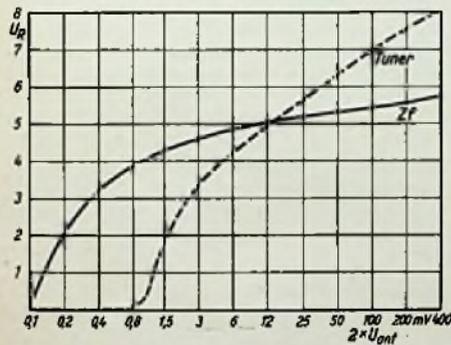

Bild 4. Durchlaßkurve des Zwischenfrequenzverstärkers „über alles“

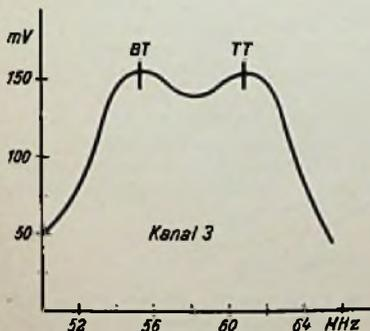

Bild 5. Linearer Verlauf der Bild-Niederfrequenzkurve zwischen 100 kHz und 4,5 MHz

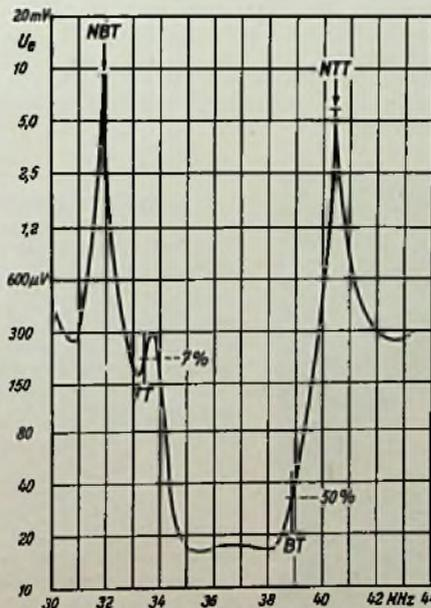

Bild 6. Durchlaßkurve des Zwischenfrequenzverstärkers bei verschiedenen Eingangsspannungen, gemessen vom Mischgitter bis zur Diodenrichtspannung

Bei dem Mustergerät lag die durch Erwärmung hervorgerufene Wanderung der Oszillatorfrequenz bei knapp 100 kHz. Das ist ein günstiger Wert. Angenehm ist ferner der geringe Unterschied zwischen dem Feinabstimmbereich in Band I (rund 1,5 MHz) und Band III (rd. 2 MHz), eine Folge besonderer Schaltmaßnahmen, die ohne zusätzliche Kontakte auskommen.

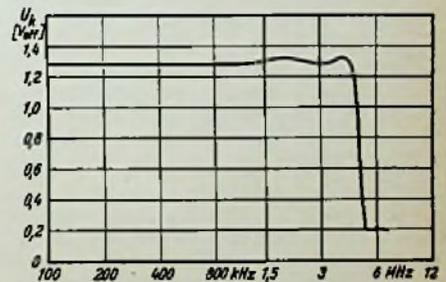
Als Arbeitswiderstand der Mischstufe ist ein  $\pi$ -Filter angeordnet. Es steht bereits auf dem Chassis, so daß im Kanalschalter selbst keine nachstimmbaren Zf-Selektionsmittel untergebracht sind.

#### Der Zwischenfrequenz-Verstärker

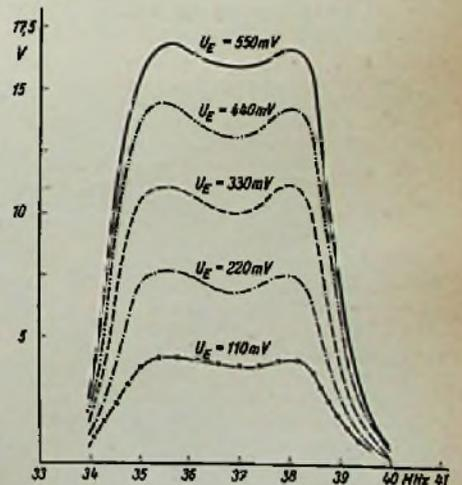
Vier steile Pentoden EF 80 bilden den Zwischenfrequenz-Verstärker. Die Kopplung der Stufen erfolgt über bifilar gewickelte Spulen, deren Umkehrschleifen aufgeschnitten sind, so daß jeweils vier Anschlüsse entstehen. An diesen liegen der Ausgang der Vorröhre und der Eingang der folgenden Röhre. Die Vorzüge der Bifilarreise dürften bekannt sein: ihre Resonanzkurven entsprechen Einzelkreisen, aber das Produkt aus Verstärkung und Bandbreite ist günstiger. Außerdem entfallen die Kopplungskondensatoren, so daß die Gitter nicht durch starke Störspitzen aufgeladen werden können. Die Gitterkreise sind zudem niederohmig. Die Kreise sind wie üblich versetzt abgestimmt:

$\pi$ -Filter	38,8 MHz
1. Bifilarkreis	35,0 MHz
2. Bifilarkreis	38,4 MHz
3. Bifilarkreis	34,4 MHz
Diodenkreis	34,4 MHz

Für die Schwächung des Eigentones ist dem Diodenkreis ein Saugkreis für 33,7 MHz (dicht neben dem Eigentontträger 33,4 MHz, so daß die Tontreppe entsteht) beigegeben, während je zwei weitere Absorptionskreise Nachbarbildträger (31,9 MHz) und Nachbarontträger (40,4 MHz) bedämpfen. Die gesamte Durchlaßkurve des Zwischenfrequenzteils ist in Bild 4 gezeigt; man erzielt eine maximale Nachbarkanaldämpfung von annähernd 1 : 500.

Wie aus dem Schaltbild hervorgeht, sind die drei ersten Zf-Röhren geregelt; sie erhalten ihre Regelspannung von der Schalt-röhre der getasteten Regelung (Rö 12). Wie bekannt ist, ändert sich durch die Regelung die Gitter-Katodenkapazität der Verstärker-röhren; zur Kompensation liegen in den Katoden der drei geregelten Röhren je 40  $\Omega$  als unüberbrückte Widerstände. Damit aber

Röhre eine gute AM-Unterdrückung. Niederfrequenzzeitig werden einige der aus dem Rundfunkgerät her bekannten Schaltmaßnahmen angewendet, beispielsweise eine Brummkompensation in Brückenschaltung durch Zuführen der Anodenspannung für die Endröhre PL 82 an eine Anzapfung der Primärseite des Ausgangsübertragers. Die Lautstärke- und Tonregelung geht aus dem Schaltbild hervor.

#### Getastete Regelung

Über die Vorzüge der getasteten Regelung ist schon öfters berichtet worden. Ihnen steht der Mehraufwand von einer Röhre gegenüber, so daß dieses Verfahren nur für Geräte der mittleren und oberen Preisklasse in Frage kommt. Zusammengefaßt bietet diese Art der Regelung:

- a) geringe Störanfälligkeit, weil die Regelspannung nur während der Zeit des Zeilenrücklaufs erzeugt wird; Störungen, die während der Zeilendauer selbst eintreffen, sind wirkungslos,
- b) keine Abhängigkeit vom Bildinhalt,
- c) durch Verstärkung der Regelspannung eine hohe Regelsteilheit,
- d) der Regelkanal ist bezüglich seiner Zeitkonstante für die hohe Zeilenfrequenz, nicht aber für die niedrige Bildfrequenz ausgelegt. Das Ergebnis ist eine sehr schnelle Ausregelung.

Rö 12 ist die Schalt-röhre in Gitterbasis-schaltung, an deren Anode die Rücklaufimpulse der Zeile vom Zeilenausgangsüber-träger liegen, während die Bildniederfrequenz an der Katode eingespeist wird. Durch Spitzengleichrichtung entsteht an der Anode eine negative, von der Stärke der einfallenden Signale abhängige Gleichspannung. Sie regelt nach gehöriger Siebung direkt die drei ersten Zf-Röhren und nach Verzögerung durch eine Diode der zweiten Ton-Zf-Röhre die Kas-kodenstufe im Eingang.

#### Verstärkungsbilanz

Die Aussteuerungsfähigkeit des Zf-Verstärkers zeigt Bild 6. Es lassen sich am „Kalif“ F 23/56 folgende Verstärkungswerte messen: Antennenbuchse bis zum Gitter der Misch-röhre: 10fach; Gitter der Mischröhre bis Richtspannung des Bildgleichrichters: 10 000fach; Bildgleichrichter bis zur Katode der Bild-röhre: 17fach.

Das sind Mittelwerte, die je nach eingestelltem Kanal usw. um gewisse Beträge schwanken. Immerhin ergibt sich eine Gesamtverstärkung von  $1,7 \times 10^6$ . Graetz nannte uns eine mittlere Eingangsempfindlichkeit des „Kalif“ F 23/56 von 5 kT<sub>0</sub>.

#### Die Fernbedienung

Aus dem Schaltbild kann die Art der Fernbedienung für Helligkeit, Kontrast und Lautstärke sowie für die Tonabschaltung ersehen werden. Für die Fernregelung der Lautstärke wird die Ton-Nf-Röhre EF 89 herangezogen, deren Gittervorspannung beim Leisedrehen durch das 16-M $\Omega$ -Potentiometer im Fernregler erhöht wird, so daß die Verstärkung der Röhre EF 89 sinkt.

Die Graetz-Fernbedienung ist im Gebrauch sehr angenehm, nur manchmal stört das durch die fünf Adern zuzüglich Abschirmung im Durchmesser etwas groß ausgefallene Kabel ein wenig.

#### Die Ablenkteile

Vor den beiden Ablenkteilen liegt als Amplitudensieb eine Heptode EH 90 (vgl. „Röhren - Dokumente“ EH 90, FUNKSCHAU 1955/Heft 5) mit ihrer trägheitslosen Selbstunterdrückung aller über das Bildsignal hin-



Bild 7. Ausgangsübertrager des Zeilenkippröhren mit Hochspannungsdioden EY 86

die Belastung der Röhren vor Einsetzen des Regelvorganges in Grenzen bleibt, erhalten die Röhren Rö 4 und Rö 5 jeweils eine Grundgittervorspannung durch die Katodenkombination 150  $\Omega$ /1,5 nF. Rö 3 arbeitet mit niedriger Schirmgitterspannung, so daß diese Vorsichtsmaßnahme überflüssig ist.

#### Demodulation und Bild-Niederfrequenzstufe

Wie üblich wird die Zwischenfrequenz mit einer Germaniumdiode – hier OA 160 – gleichgerichtet. Der anschließende Tiefpaß verhindert das Durchschlagen der Zwischenfrequenzen und ihrer Oberwellen zur Bildendstufe PL 83. Der Querwiderstand 3 k $\Omega$  mit Serienspule zur Frequenzgangkorrektur bildet den Arbeitswiderstand für die Diode. Die verschiedenen Kompensationsspulen und -widerstände vor dem Gitter und im Ausgang der Röhre PL 83 formen eine Video-Durchlaßkurve mit linearem Verlauf zwischen 100 kHz und 4,5 MHz (Bild 5). Die Bild-Nf-Bandbreite ist also größer als die Bandbreite des Zf-Verstärkers. In der Katode der Bildendstufe PL 83 liegt ein Zeitkonstantenglied 30  $\Omega$ /5 nF zur Korrektur des Phasenganges, und zusätzlich eine durch das Potentiometer 500  $\Omega$  (parallel dazu 400  $\Omega$ ) regelbare Gegenkopplung. Mit dieser frequenzunabhängigen Regelung wird der Kontrast eingestellt. Diese Methode hat den Vorzug, daß immer ein Bildrest auf dem Schirm steht und die Tonwiedergabe von der Kontrasteinstellung unabhängig bleibt.

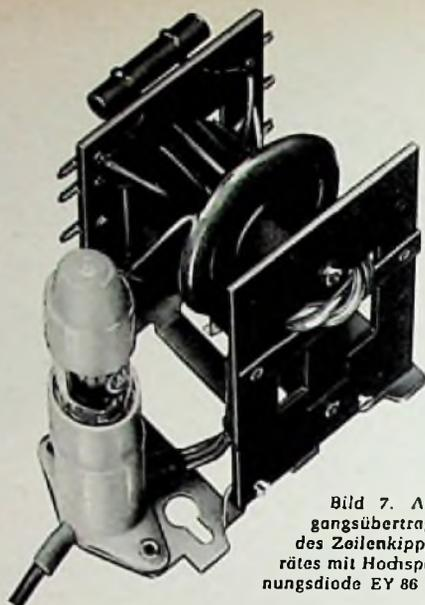
#### Der Tonteil

Der in der Diode OA 160 gebildete Ton-Differenzträger von 5,5 MHz wird vor dem Gitter der Bildend-röhre über 5 pF abgenommen. Die Bildendstufe dient also nicht zur Verstärkung, so daß eine Quelle von Kreuzmodulation ausgeschaltet ist. Die Differenzfrequenz wird anschließend zweifach verstärkt und dem Ratiodetektor mit zwei Dioden OA 172 zugeführt. Die sorgfältige Ausführung dieser Stufe sichert zusammen mit der Bremsgitterregelung der zweiten Ton-Zf-



Bild 8. Befestigung der 90-Grad-Bildröhre im Gehäuse



Schaltung des Fernsehempfängers Graetz-Kalif F 23/56

ausreichenden Störspitzen. Diese treffen auf Gitter 1 mit negativer Polarität und tasten es während ihrer Dauer zu. Das eigentliche Amplitudensieb gitter kann durch negative Aufladung nicht blockiert werden, vielmehr ist das Amplitudensieb unmittelbar nach dem Aufhören der Störung wieder funktionsfähig. Die Trennung der Störspitzen vom Bildsignal wird durch die Diode Gitter 1/Katode erreicht; wenn die Vorspannung stimmt, wird eine saubere Unterdrückung des Bildsignals gewährleistet, und nur die Störspitzen bleiben wirksam.

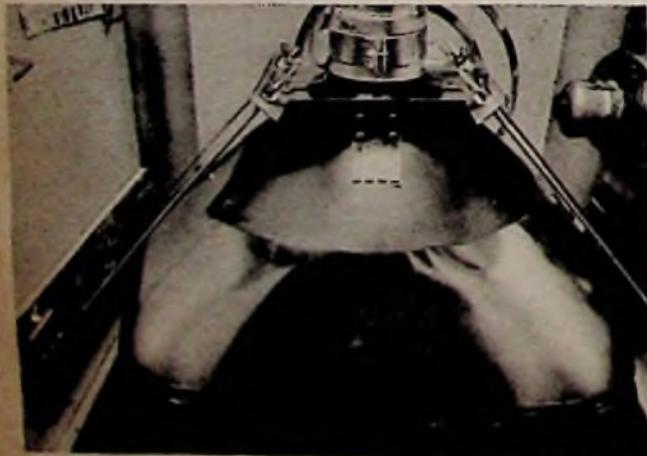
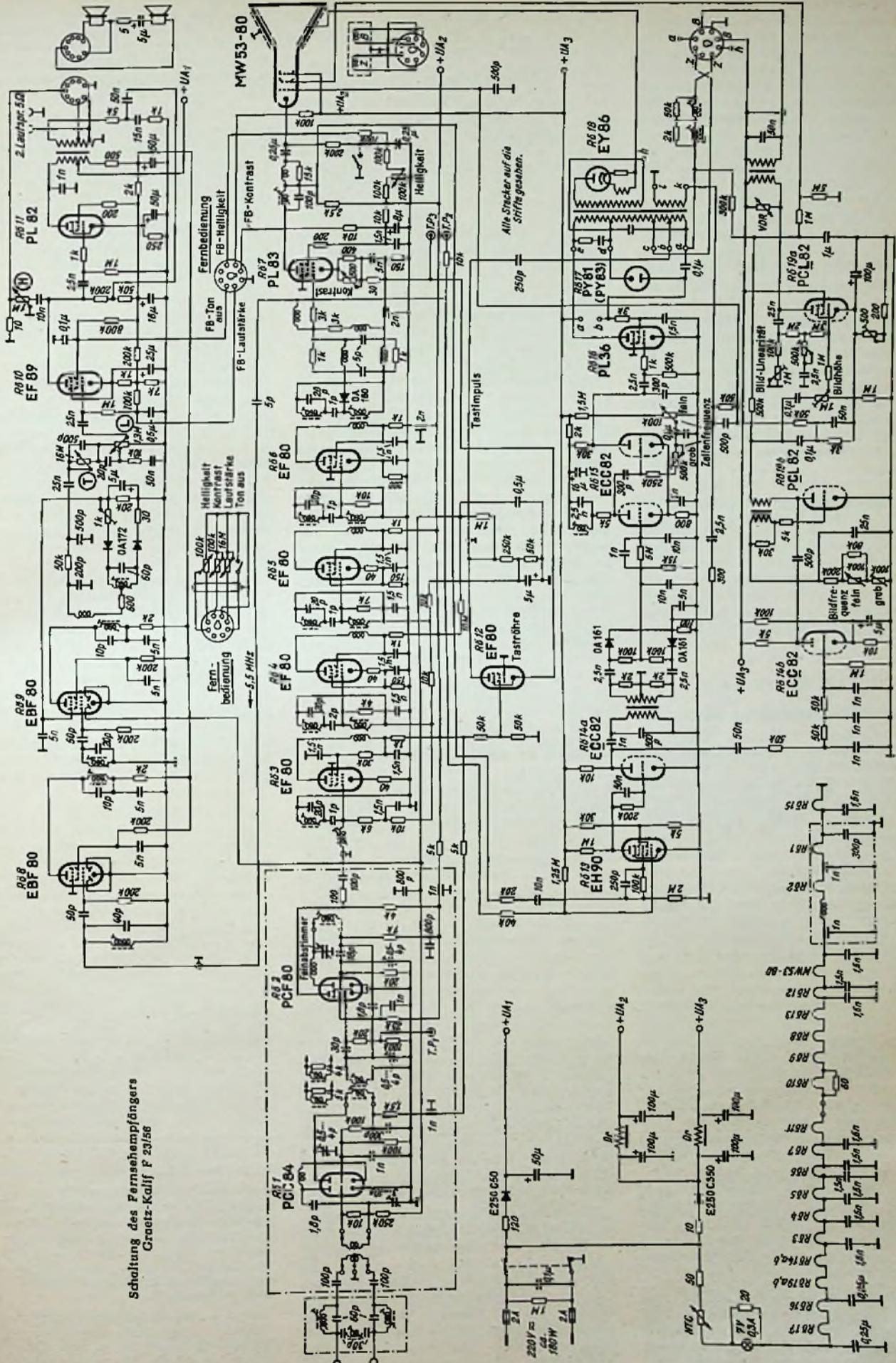
Die negativen Synchronisierimpulse erreichen das Gitter der folgenden Triode ECC 82; von deren Anode gelangen die Zeilenimpulse zum Phasendiskriminator und die Bildimpulse zur Integrationskette des Bildablenkendes.

Weitere Einzelheiten der Ablenkteile können ohne Mühe aus der Schaltung entnommen werden. Es sei noch auf die genaue Einregelung der Katodengleichstromwerte der beiden Trioden ECC 82 und PCL 82 (32 bzw. 33 mA), die als Phasenumkehrstufe und als Sperrschwinger arbeiten, hingewiesen. Sie sind für die optimale Linearität wichtig und daher nach jedem Röhrenwechsel wieder nachzustellen.

#### Die Bildröhre und weitere Einzelheiten

Als Bildröhre dient eine MW 53-80 mit maximal 90 Grad Ablenkung des Katodenstrahles. Über diese Technik soll, wie wir bereits mitteilten, im nächsten Heft ein ausführlicher Beitrag folgen. Graetz hat einige Besonderheiten entwickelt, um die Bildschärfe über das gesamte Bild gleichmäßig zu halten. U. a. sind die Ringmagnete der Fokussierung

nicht durchbohrt und liefern daher ein homogenes Magnetfeld. Leichtes Drehen der Ringe erlaubt es, gewisse Unregelmäßigkeiten des Fokussierfeldes auszugleichen.

Die mit Kunststoff ausgekleideten Ablenkspulen und der Zeilenausgangsübertrager sind eigene Fertigung. Letzterer ist in einer neuen Wickeltechnik ausgeführt, so daß die bisher manchmal auftretenden Partialschwingungen verhindert werden konnten. Neue Tränkung und eine sorgfältige Isoliertechnik verbesserten die Sprühsicherheit. Als Hochspannungsgleichrichter dient eine auswechselbare Röhre EY 86, deren Kappe aus Gründen der erwähnten Sprühsicherheit aus einem Stück gefertigt ist. Übrigens kann die Grundform dieses Übertragers auch in bisher gelieferte, ältere Modelle von Graetz eingebaut werden und erhöht deren Betriebssicherheit ganz wesentlich (Bild 7).

Der Bild- und Zeilenrücklauf wird verdunkelt, d. h. am Gitter 1 der MW 53-80 werden 50 Volt<sub>ss</sub> Bildrücklauf- und 70 Volt<sub>ss</sub> Zeilenrücklaufamplitude angelegt und steuern den Katodenstrahl mit Sicherheit dunkel.

Eine spezielle Katodengegenkopplung (Gegenkopplung der Helligkeitsregelung) verhindert jedes „Pumpen“ der Bildhelligkeit durch Netzspannungsschwankungen. Es sei hier erwähnt, daß der „Kalif“ F 23/56 derart ausgelegt ist, daß die Bildqualität zwischen 180 und 250 Volt Netzspannung ohne größere Änderung erhalten bleibt und auch der Empfänger selbst durch solche extremen Spannungsschwankungen keinen Schaden nimmt.

Bild 8 zeigt die Art der Bildröhrenaufhängung. Die mit Gewinde versehenen Stangen erlauben eine sorgfältige Justierung der Bildröhre gegenüber Gehäuse und Bildfeldmaske.

Karl Tetzner

## Für unsere jungen Leser

### Verbesserte Ausbildungsmöglichkeiten an der TH München

Ein kürzlich bezogener Neubau an der Technischen Hochschule München hat zwei für die Nachrichtentechnik wichtige Institute aufgenommen, die seit dem Kriege in behelfsmäßigen Räumen untergebracht waren.

Das Elektrophysikalische Institut von Prof. Schumann dient vorwiegend der Forschung. Man beschäftigt sich dort mit physikalischen Erscheinungen, die unmittelbar zu technischen Nutzenanwendungen führen. So wurden z. B. die Gleichrichtung elektrischer Ströme und die Steuerung dieser Ströme durch Gleichrichterröhren mit Gittern untersucht. Ein weiteres interessantes Arbeitsgebiet ist der Einfluß von Hf-Feldern auf Gasentladungen. Jeder Funktechniker kennt die Erscheinung, daß Glimmröhren ohne äußere Verbindung im Feld eines Oszillators aufleuchten. Bei einem Rundgang durch das Institut konnte man einen Versuch sehen, bei dem sogar eine große Leuchtstoffröhre für mindestens 40 W Leistung im Feld eines kleinen Senders voll zum Aufleuchten gebracht wurde. Zur Zeit werden im Institut Fragen auf dem Gebiet luftelektrischer Störungen behandelt. Die dafür entwickelten Apparaturen sind so empfindlich, daß sich über große Entfernungen noch die Frequenz 16 $\frac{2}{3}$  Hz des Leitungsnetzes der Bundesbahn nachweisen läßt.

Das Institut verfügt über 16 modern eingerichtete Laboratorien mit je zwei bis drei Arbeitsplätzen. Hier sollen die jungen Kräfte zu selbständigem Arbeiten erzogen werden. Ihnen wird nur das Thema gegeben, sie müssen sich dann selbst helfen. Für den

Aufbau der verschiedenartigsten Apparaturen steht ihnen eine gut eingerichtete große mechanische Werkstatt zur Verfügung.

Weiter hat das Institut für elektrische Nachrichtentechnik und Meßtechnik von Prof. Piloty schöne Arbeitsräume in dem Neubau gefunden. Dieses Institut dient der Lehre und der Forschung. So wurden für 150 bis 200 Studenten Praktikumsräume mit insgesamt 38 Labortischen geschaffen. Das eine der beiden Praktika behandelt die allgemeine elektrische Meßtechnik vom Gleichstrom bis zur Hochfrequenz, das andere Praktikum befaßt sich mit nachrichtentechnischen Problemen, wie überhaupt der Schwerpunkt des Institutes auf der Nachrichtentechnik liegt. So bearbeitet man hier die sog. Synthese von Wechselstromschaltungen; man entwickelt also Schaltungen, deren Eigenschaften vorher genau festgelegt werden. Das bekannteste Beispiel hierfür sind die Filter der Trägerstromtelefonie, mit deren Hilfe Dutzende von Ferngesprächen auf ein einziges Leitungspaar gegeben und wieder voneinander getrennt werden.

Das andere Arbeitsgebiet der Nachrichtentechnik ist die Datenverarbeitung. Sie spielt die Hauptrolle bei der Entwicklung und Anwendung elektronischer Rechenanlagen. Die von diesen Maschinen zu lösenden Aufgaben müssen erst in eine geeignete Form gebracht werden, ehe die Maschine ihre Arbeit beginnen kann. Das Institut hat in den vergangenen Jahren eine große elektronische Rechenanlage selbst entworfen und gebaut. Sie wird das Kernstück eines großen elek-

tronischen Rechenzentrums in München werden, das auch der Industrie zur Verfügung stehen soll.

Seit dem Umzug der beiden Institute in die neuen Räume ist der schlimmste Engpaß im nachrichtentechnischen Unterricht der TH München beseitigt. Die bisherigen Zulassungsbeschränkungen zu diesem Studium konnten daher gelockert werden.

In diesem Zusammenhang werden unsere Leser allgemein die Ausbildung und die Ziele der Technischen Hochschulen interessieren. Grundsätzlich ist dabei immer wieder zu betonen, daß jede Berufsausbildung, sei es an der TH oder an einer Fachschule (Ingenieurschule), so vielseitig wie möglich ist. Ein spezielles Studium nur der Hf-Technik gibt es nicht, sondern die Hochfrequenztechnik bildet stets einen Teil der Gesamtstudiums der Elektrotechnik und der elektrischen Nachrichtentechnik.

Das Studium an einer Technischen Hochschule dauert 8 Semester. Vorbedingung ist das Reifezeugnis (Abitur einer Höheren Lehranstalt). Unter bestimmten Bedingungen können Absolventen einer Fachschule (Ingenieurschule) auf der Hochschule weiterstudieren, jedoch ergibt sich dadurch ein Gesamtstudium von 13 bis 14 Semestern, eine Zeit, die wohl in den seltensten Fällen aufgebracht werden kann. Für das Studium ist ferner mindestens ein Jahr Werkstattpraxis vorgeschrieben, doch kann diese Tätigkeit zum Teil während der Hochschulferien geleistet werden. Zweckmäßig bemüht man sich hierzu um eine Praktikantenstelle bei einer namhaften Industrie-firma.

Die ersten vier Studiensemester dienen vorwiegend der Erarbeitung eines soliden allgemeinen Grundwissens auf den Gebieten der Mathematik, Physik usw. In den weiteren vier Semestern steht die praktische Arbeit in den Laboratorien im Vordergrund. Die Ausbildung wird nach acht Semestern mit der Prüfung zum Diplom-Ingenieur abgeschlossen. Anschließend kann durch eine entsprechende Arbeit der Grad eines Dr.-Ing. erworben werden. Nähere Einzelheiten über die Studienpläne erteilen die Leitungen der Technischen Hochschulen. Wir nennen hierfür folgende Anschriften:

Aachen, Templergraben 55;  
Berlin-Charlottenburg, Hardenbergstr. 34;  
Braunschweig, Mühlenfordtstr. 307;  
Darmstadt, Hochschulstraße;  
Hannover, Am Welfengarten 1;  
Karlsruhe, Hertzstr. 16;  
München, Walter-van-Dyck-Platz 1;  
Stuttgart, Keplerstr. 10.

Die Berufsaussichten für junge Diplom-Ingenieure und Doktor-Ingenieure sind z. Z. und mit Sicherheit auch für die weitere Zukunft sehr günstig. Die Industrie benötigt sie vorwiegend in den Entwicklungs- und Forschungslaboratorien, und auch die Hochschulen selbst haben größtes Interesse daran, aus ihren eigenen Reihen einen Stab wissenschaftlicher Mitarbeiter als künftige Hochschullehrer heranzubilden.

\*

#### Fernbedienung für Philips-Fernsehempfänger

Für die Philips-Fernsehgeräte Leonardo und Raffael sowie für eine Reihe älterer Typen (Kreuzfeld 4300 und 5322, TD 1422, 1720, 1727 und 1728) wurde eine Fernbedienung herausgebracht, über deren 5 m langes, sehr dünnes Kabel Lautstärke, Kontrast und Helligkeit geregelt werden können. Eine Umschaltung auf Fernbedienung ist am Gerät nicht erforderlich.

Der für den Anschluß der Fernbedienung am Gerät notwendige Steckanschluß kann nach einer Kundendienstanweisung an der Rückwand des Empfängers angebracht werden. Die Geräte der laufenden Produktion werden mit dem erforderlichen Steckanschluß versehen.

## Vorsicht! - Ihre Senderöhren

### Die richtige Behandlung von Amateur-Senderöhren

In der Voraussicht, daß er sie einmal gut brauchen könnte, hatte der Verfasser nach Kriegsende einige interessante Röhren für spätere Versuche aufbewahrt und diese zuvor sorgfältig geprüft. Zusammen mit einem Prüfprotokoll wurden sie erstklassig trocken gelagert und nie wieder berührt. Die Überraschung war groß, als sich nach rund zehn Jahren herausstellte, daß diese erstklassig gelagerten Röhren zur Hälfte unbrauchbar waren.

Beim Lagern waren verschiedene Fehler aufgetreten; am häufigsten eine ganz enorme Vakuumverschlechterung. Das traf vorwiegend auf den Typ LS 50 zu. Diese Röhre hatte zweifellos auf Lager Gas gezogen und war an den Metallelektroden-Durchschmelzungen undicht geworden. Als die ersten LS 50 mit zulässiger Vollast von 1000 Volt in Betrieb genommen wurden, fingen sie nach ganz kurzer Zeit an, blaugrün zu brennen, d. h. sie zeigten kräftiges Gasleuchten. Alle sofort mit Vollast in Betrieb genommenen Röhren verschlechterten sich zusehends und mußten nach kurzer Betriebszeit weggeworfen werden.

Erheblich geringer wurde der Verlustanteil bei den gelagerten Röhren, als man dazu überging, die Anodenspannung in Viertelstunden-Sprüngen von 100 Volt allmählich auf 1000 Volt zu steigern. Noch bessere Ergebnisse wurden erzielt, als auch die Heizung langsam eingebrannt wurde und zum Schluß 24 Stunden ohne Anodenspannung angelegt blieb. Durch diese langsame Inanspruchnahme der Senderöhre wurde dem Getter genügend Zeit gegeben, frei gewordenen Schlupfgas (Luft) unter Arbeitsbedingungen zu binden, bei denen noch nicht die sofortige Zerstörung der Senderöhre eintreten mußte.

Besonders wichtig ist es auch, die Röhrenheizkontakte sorgfältig blank zu machen, damit sich hier kein Oxyd ansetzen kann. Würde hier eine Oxydbildung eintreten, so könnte es vorkommen, daß durch den Übergangswiderstand die Röhrenheizung nicht mehr in voller Höhe zustande kommt. Das kann zur sofortigen Zerstörung der Senderöhre führen. Aber auch die übrigen ins Glas eingeschmolzenen Elektroden von Senderöhren müssen vor Inbetriebnahme gründlich geputzt werden, ihre Oxydschichten können bei manchen Fabrikaten (z. B. bei den amerikanischen 832 und 829) so stark werden, daß sie nicht einmal die Anodenspannung mehr durchlassen.

Die Firma Telefunken schreibt in ihrem Röhrentaschenbuch auf Seite 176 unter „Allgemeine Richtlinien für Betrieb und Wartung der Senderöhren“ folgendes: „Die Lagerung von Reserveröhren muß in trockenen Räumen erfolgen. Die Röhren sind nach Möglichkeit in Abständen von einigen Monaten kurzzeitig, etwa 24 Stunden lang in Betrieb zu nehmen, damit bei denjenigen Röhren, in denen Spuren von Gas frei geworden sind, durch den normalen Betrieb eine Härtung erfolgen kann.“

Das Nichtbefolgen dieses Ratschlags hatte den Verlust der beim Verfasser lagernden Röhren LS 50 verursacht. Im Laufe der vielen Jahre hatte sich Sicker gas eingefunden. Zum Schluß war es so viel, daß es nicht mehr durch das Getter beseitigt werden konnte, sondern zur Zerstörung der Röhre führte.

Aus diesen Ausführungen kann sich der Amateur als Wichtigstes merken, daß er seine lagernden Reserveröhren nicht einfach liegen lassen kann, sondern sie in Abständen von einigen Monaten je etwa 24 Stunden lang in Betrieb nehmen muß! Der Verfasser macht das so, daß er jede Woche eine andere Reserveröhre einsetzt und nach 24 Stunden wieder rücktauscht.

In den Ausführungen über das erstmalige Einschalten von Senderöhren schreibt Telefunken: „Allgemein gültige Vorschriften können nicht gegeben werden, da mit jeder einzelnen Röhre individuell verfahren werden muß.“ Deshalb dürfte es den Amateur interessieren, welche Spezialverfahren beim Verfasser vorliegen.

LS 50: Jährliche Heizung zweimal 24 Stunden, anschließend je einen Tag statische Spannungen anlegen, beginnend mit 500 Volt und alle 15 Minuten um 100 Volt erhöhen. Schlußbrennen 24 Stunden mit 1000 Volt (nicht höher!).

Derselbe Effekt kann auch dynamisch erzielt werden: Alle drei Monate je ein Tag Sendebetrieb auf 3,6 MHz durchführen, möglichst auch in Telefonie. Soll die Röhre auf sehr hohen Frequenzen in Betrieb genommen werden, so empfiehlt sich ein noch längeres Einbrennen. Telefunken schreibt: „Die Härtung, insbesondere der anodenspannungsmodulierten Röhren, erfolgt zweckmäßigerweise mit Modulation.“

Bei derartigen Härtungen wird empfohlen, ein Anodenschutzrelais anzuordnen, das ein Zerstören der Röhre weitgehend ausschließt. Überschlüge, die an Röhrensockeln auftreten, werden meist durch scharfe Grate an den Metallteilen hervorgerufen.

832, 829: Die amerikanischen Röhren 832 und 829 nimmt man statisch in Betrieb, und zwar nach vorausgegangener 24stündiger Heizung. Mit 10% der Elektrodenspannungen beginnen und steigern bis zum betriebszulässigen Wert, anschließend 24 Stunden Dauerbetrieb.

Besondere Einbrenn-Maßnahmen sind bei der RL 12 P 35 nicht nötig, solange ihre zulässigen Spannungen eingehalten werden.

Was eigentlich alles während des Einbrennens oder Hartbrennens elektrochemisch und elektrophysikalisch im Innern und an den Durchführungen der Röhren vorgeht, dürfte im vollen Umfang noch nicht einwandfrei bekannt sein. Tatsache ist jedenfalls, daß die angegebenen Behandlungen den Röhrenausstoß ganz beträchtlich herabsetzen und zugleich die Lebensdauer der Röhren erheblich verlängern. Der Vorgang der periodischen Vakuumkorrektur durch Intensivierung des Getters ist ziemlich klar. Es treten aber noch andere Erscheinungen ein, deren Schadensbildung und deren Schadensbeseitigung ebenfalls feststehen, und doch weiß man dabei nicht genau, wie z. B. die Schadensbeseitigung zustande kommt. Dazu gehört auch das Hartbrennen unter Wechselstrom-Anodenmodulation.

Einigermaßen erklärlich ist der kritische Punkt des Röhrenheizwertes. Nur ein genaues Einhalten dieses Wertes verschafft der Katode eine lange Lebensdauer. Telefunken schreibt: „Bei einer dauernden Überheizung von 5% sinkt die Lebensdauer thoriierter Wolfram-Katoden auf etwa die Hälfte ab. Die Unterheizung verringert zu

gleicher Zeit die Emission der Katode. Zur Einstellung und Messung der Heizspannung verwendet man zweckmäßig ein Weicheisen-Instrument der Klasse 0,5. Um Vakuumverschlechterung (Glas-Elektrolyse oder Glaseinbläser) zu verhindern, müssen die für die Glasteile und Anschlüsse bekanntgegebenen maximalen Temperaturen unbedingt eingehalten werden. Zur Messung dieser Temperaturen verwendet man zweckmäßigerweise Thermocolorfarben (Bleistiftfabrik Faberl). Vor Inbetriebnahme der Röhre wird diese Farbe in dünnen Punkten ( $\phi$  etwa 1 mm) auf die Röhre aufgetragen und mindestens eine halbe Stunde dem Betrieb ausgesetzt. Thermocolorfarben gibt es für die verschiedensten Temperaturen, wodurch recht genaue Temperaturbestimmungen möglich sind. Nach der Messung müssen die Farbpunkte unbedingt wieder von der Röhre entfernt werden“ (Thermocolorfarben, vgl. FUNKSCHAU 1955, Heft 18, Seite 410).

Röhren, wie die LS 50 gelten als strahlungsgekühlte Röhren. Hier kann selbstverständlich nur bei vollkommen offenem Aufbau von einer genügenden Wärmeabführung geredet werden. Bei geschlossenem Aufbau ist unbedingt eine zusätzliche motorische Luftkühlung erforderlich. Hierbei ist die Röhre durch ein Luftfilter vor Verschmutzung zu schützen.

Bei jedem Röhrentyp findet sich auch die Angabe der Grenzfrequenz. Als Grenzfrequenz wird diejenige Frequenz genannt, bei der der Wirkungsgrad der Röhre auf etwa 40% abgesunken ist. Hier werden die Glaseinschmelzungen der Elektrodendurchführungen so stark beansprucht, daß die Gefahr des Flüssigwerdens des Glases gegeben ist. Treibt man es so weit, so ist die Zerstörung der Röhre fast nie mehr zu vermeiden.

H. F. Steinhauser, DL 1 UB

### Amateur-Nachrichten

#### 1000 Stationen nahmen am DARC-Wettbewerb teil

Der DARC versuchte im letzten Jahr erstmalig nach dem Kriege, in weltweitem Maßstab einen Wettbewerb zu veranstalten. Die sorgfältige Vorbereitung hat zu einem ausgezeichneten Erfolg geführt: Eine erste Vorauswertung der bis Anfang Oktober eingegangenen Ergebnisse hat die Teilnahme von rund 1000 Stationen aus 73 Ländern und Distrikten ergeben, von denen allein rund 45% in USA wohnen.

#### Amateur-Erfolge auf dem 2-m-Band

Bei dem Anfang September 1955 abgehaltenen „Europatag“ auf dem 2-m-UKW-Band nahmen erstmalig Stationen aus Ungarn teil. Die mit sieben Amateuren besetzte Station HG 5 KBA wurde für diesen Wettbewerb auf der Karlshöhe bei Sopron aufgebaut. Die 4stündige Aufbauarbeit wurde von Erfolg gekrönt. Es konnten während des Wettbewerbs 8 Stationen aus den Ländern Jugoslawien, Tschechoslowakei und Österreich erreicht werden. Einige Amateure aus Ljubljana (Jugoslawien) erstiegen mit ihren Geräten den 1666 m hohen Rativoec. Die Schweizer Station HB 1 LE wurde im Kanton Graubünden in einer Höhe von 2848 m für das Wettbewerbs-Wochenende aufgebaut. Von dort konnte eine Verbindung mit der deutschen Station DL 9 QNP in der Nähe des Brocken über eine Entfernung von 550 km hergestellt werden.

#### Amateurstation für Pfadfinder

Vom 28. 12. 1955 bis zum 9. 1. 1956 wurde eine interessante Station unter dem Rufzeichen VK3WIA betrieben, deren Kennbuchstaben WIA auf die offizielle Station des Wireless Institut of Australia deuteten. Es handelte sich auch um eine von der WIA im Clifford Park, Victoria, Australien, errichtete Sonderstation, die auf dem höchsten Punkt des Parkgeländes stand und mit einer Reihe von nach Übersee ausgerichteten „V-Beams“ ausgestattet war. Diese Station konnte von den 15 000 Teilnehmern der gleichzeitig stattfindenden Pfadfindertagung „Pan-Pacific Scout Jamboree“ besichtigt werden. Sie arbeitete auf dem 20-m-Amateurband.

DL 1 BB

## Die deutsche Technik im Ausland

Der überraschend hohe Exportanteil der deutschen Radio- und Fernsehindustrie umschließt auch zahlreiche Spezialanlagen und -Geräte.

### Philips-Ela-Anlagen für türkische Schiffe

Für die in Bremen und Bremerhaven im Bau befindlichen fünf Passagierschiffe für die türkische Staatsreederei (nebenbei: die größten Passagierschiffe, bis 10 000 t, die nach dem Kriege in Deutschland gebaut wurden) liefert die Deutsche Philips-GmbH umfangreiche Übertragungsanlagen. So können die Passagiere in ihren Wohn- und Aufenthaltsräumen wahlweise zwei Musikprogramme empfangen. Diese Sendungen können durch die Schiffsleitung zur Durchgabe wichtiger Meldungen für alle oder auch nur für einzelne Räume jederzeit von fünf verschiedenen Stellen unterbrochen werden.

Jedes Schiff erhält 150 Lautsprecher, die von einer mehrteiligen Gestellzentrale mit 1,2 kW Leistung versorgt werden. Die Schiffsleitung hat die Möglichkeit, von der Brücke aus mit zehn verschiedenen Stationen über eine von der Musikanlage unabhängig arbeitende Kommandoanlage in Sprechverbindung zu treten.

### Fernbediente UKW-Sendeanlagen auf Bornholm

Im Zuge des Ausbaues des dänischen UKW-Netzes wurde bei Aarsballe auf der Insel Bornholm eine fernbediente UKW-Sendeanlage mit Doppelprogramm in Betrieb genommen. Die gesamte hochfrequenztechnische Ausstattung der Station wurde von Rohde & Schwarz, München, geliefert. In übersichtlicher Anordnung sind zwei 3-kW-Sender mit hoher Übertragungsqualität, deren Modulation über Breitbandkabel zugeführt wird, über einen Filterschrank an eine aus 48 Dipol-Reflektor-Elementen bestehende Antenne mit 12fachem Leistungsgewinn angeschlossen. Die Sender arbeiten ohne Betriebspersonal mit Fernbedienung und mit automatischer Umschaltung für Störungsfälle sowohl seitens der Netzversorgung, in den Sendern oder seitens der Antennen.

### Deutsche Ballempfänger und UKW-Antennen im finnischen Rundfunk

Der finnische Rundfunk berichtet über die günstigen Erfahrungen, die bei der Programmübermittlung zwischen den Sendestellen mit Ballempfang gemacht wurden, wobei er auf die hohe Qualität der Spezial-Empfänger für Ballübertragung von Rohde & Schwarz hinweist.

Ferner wird über die guten Erfahrungen mit den vorwiegend verwendeten Rohde & Schwarz-Sendeantennen berichtet, die trotz bekannt schwieriger klimatischer Verhältnisse in Finnland in längerer Betriebszeit weder mechanische noch elektrische Fehler gezeigt haben und durch ihre Breitbandigkeit, ihre geringen Abweichungen vom exakten Anpassungswiderstand und ihren hohen Antennengewinn auffallen.

### Grundig-Montage in Belgien

Unter Beteiligung von Grundig ist in Belgien eine Aktiengesellschaft Telrad, Brüssel, gegründet worden, die sich mit Montage und Vertrieb von Grundig-Geräten befaßt. Die Produktion ist bereits aufgenommen worden.

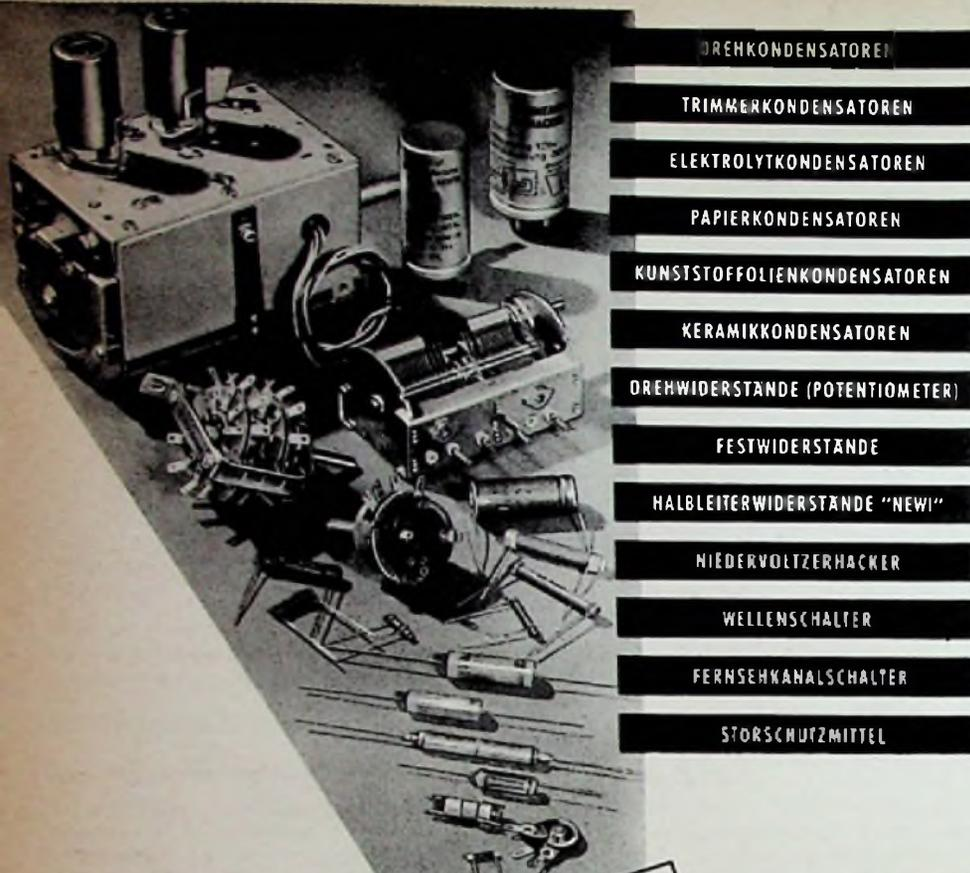

DREHKONDENSATOREN

TRIMMERKONDENSATOREN

ELEKTROLYTKONDENSATOREN

PAPIERKONDENSATOREN

KUNSTSTOFFOLIENKONDENSATOREN

KERAMIKKONDENSATOREN

DREHWIDERSTÄNDE (POTENTIOMETER)

FESTWIDERSTÄNDE

HALBLEITERWIDERSTÄNDE "NEWI"

NIEDERVOLTZERHACKER

WELLENSCHALTER

FERNSEHKANALSCHALTER

STÖRSCHUTZMITTEL



RADIO-UND FERNSEH-

N.S.F. NÜRNBERGER SCHRAUBENFABRIK UND ELEKTROWERK G.M.B.H. NÜRNBERG

## ARKO - Fernsehantennen für Schnellmontage

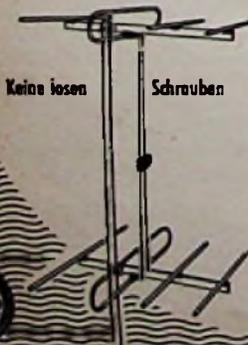

Keine Löten

Schrauben

Die Antennen werden montagefertig im zusammengeklappten Zustand geliefert. Beim Aufstellen sind die Elemente umzuschwenken, bis sie selbsttätig durch Federkraft einschnappen und unverrückbar festsitzen.

ARNO RUTSCHKO Ingenieur, Holzrippen/Ehld. über Gummersbach, Fernruf Marienheide 410

## IHR WISSEN = IHR KAPITAL!

Radio- und Fernsehleute werden immer dringender gesucht:

Unsere seit Jahren bestens bewährten

### RADIO- UND FERNSEH-FERNKURSE

mit Abschlußbestätigung, Aufgabenkorrektur und Betreuung verhelfen Ihnen zum sicheren Vorwärtkommen im Beruf. Getrennte Kurse für Anfänger und Fortgeschrittene sowie Radio-Praktikum und Sonderlehrbriefe.

Ausführliche Prospekte kostenlos.

### Fernunterricht für Radiotechnik

Ing. HEINZ RICHTER

GÜNTERING, POST HECHENDORF, PILSENSEE/088.

## Einfache Kreuzspulen-Wickelmaschine

Der Radiopraktiker ist von Zeit zu Zeit gezwungen, durchgebrannte oder auf andere Weise beschädigte Spulen zu ersetzen. Wegen ihrer kleinen Eigenkapazitäten werden in Eingangs-, Oszillator- und Zf-Kreisen fast ausschließlich Kreuzspulen verwendet. Mancher würde sie auch gern für selbstgebaute Kreise benutzen, wenn ihm eine geeignete Wickelvorrichtung zur Verfügung stünde. Das Wickeln mit der Hand ist ziemlich mühsam und erfordert viel Zeit.



Bild 1. Schema der Kreuzspulen-Wickelmaschine

Beim Entwurf der hier beschriebenen Kreuzspulenwickelmaschine hatte sich der Konstrukteur zum Ziel gesetzt, mit möglichst einfachen Mitteln auszukommen. Mehr als ein halbes Dutzend verschiedener Ideen wurde verworfen, um schließlich zu einer Kreuzspulen-Wickelmaschine zu kommen, wie sie kaum einfacher gedacht werden kann. Sogar bei nicht allzu großer Fingerfertigkeit ist es jedem möglich, sie in etwa drei bis vier Stunden nachzubauen. Für die Herstellung von Einzelteilen sind keine besonderen Werkzeuge erforderlich. Eine Bohrmaschine und eine Laubsäge dürften aber jedem zur Verfügung stehen.

In Bild 1 ist das Prinzip dargestellt. Eine Kurbel dreht eine Achse, auf die der Körper der zu wickelnden Spule aufgesetzt ist. Von dieser Achse wird durch zwei Zahnräder ein Rad betrieben, das eine zweite Achse hin und her schiebt, auf der ein Führer für die Litze befestigt ist.

Es ist nicht nötig, sich an die in Bild 2 angegebenen Abmessungen zu halten. Voraussetzung ist jedoch, daß die Belastung des Führungsteiles ausreicht, also nicht zu groß und auch nicht zu klein ist (experimentell ermitteln). Außerdem ist die Kurvenscheibe, in Bild 2 mit R bezeichnet, sehr sorgfältig auszuschneiden; sie ist aus Metall oder einem harten Kunststoff herzustellen. Durch Verschieben der Befestigungsschraube in dem Längsloch wird die Wicklungsbreite eingestellt. In die Achse, die an diesem Rad gleitet, bohrt man ein kleines Loch, in das eine Kugel von 3 bis 4 mm Durchmesser eingesetzt wird. Dadurch wird die Reibung vermindert und die Achse gleitet gut am Rad.

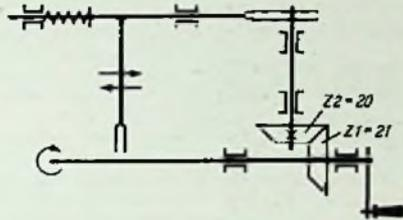

Bild 2. Der Aufbau einer einfachen Kreuzspulen-Wickelmaschine



Bild 3. Die Lager A und B sind nachstellbar, um Achsluft zu vermeiden

Wichtig ist auch die Ausführung der beiden Lager A und B. Die in diesen laufende Achse darf sich nicht seitlich verschieben oder gar wackeln. Nach Bild 3 werden deshalb die Lager A und B geschlitzt, um das Lager nachstellen zu können. Auch die Zahnräder dürfen keine „Luft“ aufweisen.

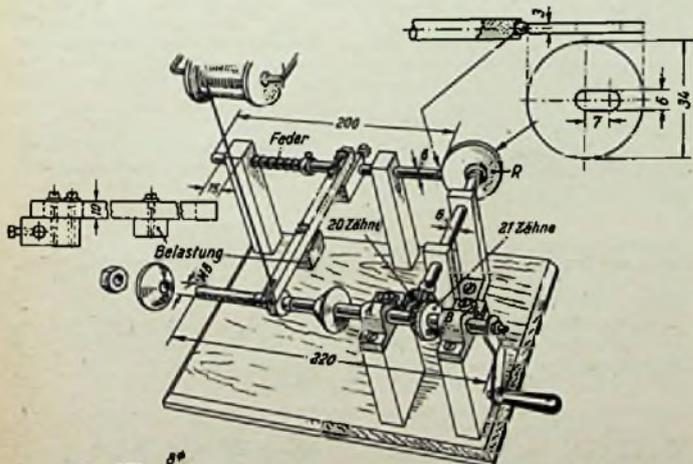
Bei Verwendung eines Kilometerzählers, z. B. von einem Fahrrad, kann man sich das Wickeln bedeutend erleichtern, da das mühsame Zählen der Windungen wegfällt. — Mit dieser Maschine ist es möglich, Kreuzspulen mit einem Durchmesser von 9 bis 22 mm und mit einer maximalen Windungszahl von 600 zu wickeln.

Roman Dobrodziej

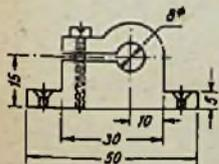
## Akustische Fadenbruchmeldung

Heizkreisunterbrechungen lassen sich schnell und sicher durch Überbrücken der Heizfäden mittels einer Glühlampe eingrenzen, während das Gerät unter voller Netzspannung steht. Besonders unangenehm sind Heizfadenbrüche, die nach längerer Zeit kurzfristig auftreten. Das Auswechseln einzelner Röhren und das Abwarten, ob der Fehler wieder auftritt, kostet dann viel Zeit und ist unsicher. Nach folgendem Verfahren dagegen meldet sich der Fehler gewissermaßen von selbst; während man anderen Arbeiten nachgeht, bleibt der Empfänger in Verbindung mit der Glühlampen-Schaltung eingeschaltet stehen. Tritt ein lautes Brummen auf, so weiß man, daß man die defekte Röhre gefunden hat.

Eine Glühlampe 220 V wird in Reihe mit einem Übertrager etwa 1 : 1 bis 1 : 4 gelegt. Die Anschlüsse der Sekundärwicklung führt man den Tonabnehmerbuchsen eines zweiten der Überwachung dienenden Empfängers zu. Das Rundfunkgerät wird auf „Platte“ geschaltet. Legt man nun die Glühlampe parallel zum Faden der verdächtigen Röhre, z. B. UM 11, so ruft bei Heizkreisunterbrechung der Glühlampenstrom auf der Sekundärseite des Übertragers eine Wechselspannung hervor, die sich als lautes Brummen im Lautsprecher bemerkbar macht.

Julius Kubon, Rundfunkmechaniker-Lehrling

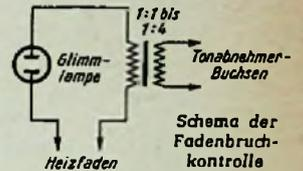

## Ermüdungserscheinungen an der Lautsprecher-Spinne

Beim Überholen eines älteren Industriergerätes wurde ein geringes Klirren und Scheppern des Lautsprechers bemerkt, das bei großer und kleiner Lautstärke intensiv war. Das Geräusch blieb auch nach dem Überprüfen und Zentrieren des Lautsprechers vorhanden, verschwand jedoch sofort beim leichten Berühren der Spinne. Es konnte sich also nur um die bekannten Ermüdungserscheinungen handeln.

Um einen Ausbau der Membran und einen Austausch der Spinne zu vermeiden, wurde etwas anderes versucht: Die Spinne wurde mit klarem Nagellack bestrichen und erhielt so ihre alte Festigkeit zurück. Nach erfolgtem Trocknen wurde eine Probe gemacht; der Erfolg war verblüffend. Der Lautsprecher arbeitete wieder völlig sauber und einwandfrei. Dieser kleine Trick hat mir inzwischen schon manchmal viel Arbeit und Zeit erspart.

Edgar Kloster

## Lötösen vom Zinn befreien

Bei Schalterarbeiten, vor allen Dingen bei Neuanfertigungen, ist es oft erforderlich, eine Lötöse vom zu reichlichen Zinn zu befreien, genauer gesagt, das Auge der Lötöse frei zu bekommen. Der größte Teil des Zinns wird zwar auf den von unten gegen die Lötöse gehaltenen Kolben fließen, den letzten Zinnrest aber kann man meistens nur mit etwas Gewalt beseitigen (z. B. durch „Anschlagen“, wenn es sich um Einzelteile wie Röhrenfassungen o. ä. handelt).

Zum Durchstoßen der Lötösen-Öffnung dagegen (z. B. Lötösen-leisten) eignet sich am besten ein Bleistift. Graphit ist ein schlechter Wärmeleiter und nimmt außerdem kein Zinn an. Jürgen Reinhard

## Umgang mit Transistoren

Im Septemberheft 1955 von „Radio & Television News“ gibt L. G. Frank eine Reihe von Vorsichtsmaßnahmen für den Umgang mit Transistoren. Ihre Bedeutung wird durch eine Schachtel voller defekter Transistoren unterstrichen, die der Verfasser als abschreckende Beispiele vorzuweisen hat. Hier die Regeln:

1. Überzeuge dich, daß die Schaltung richtig ausgeführt ist, bevor du die Batterie anschließt; achte auf den Anschluß der Batterie mit richtiger Polarität. Was eine Röhre nicht beeinflusst, ist beim Transistor tödlich.

2. Sei vorsichtig mit losen Drähten, Schraubenziehern und Werkzeugen, wenn die Transistoren in der Schaltung sind und die Batterie angeschlossen ist. Eine kleine Bewegung, und schon ist ein Transistor hin!

3. Fassungen für Transistoren sind nützlich und gut, wenn in einer Schaltung verschiedene Transistor-Typen erprobt werden sollen. Für den Dauerbetrieb ist Einlöten besser, weil ein einziger schlechter Kontakt in einer der Fassungen das Arbeiten des ganzen Gerätes in Frage stellt. Solche Kontaktfehler sind nur sehr schwer zu finden.

4. Benutze zum Einlöten von Transistoren eine Rundzange mit nadelfeinen Backen, mit der die zu löttende Leitung zwischen Transistor und Lötstelle gefaßt wird, denn Hitze ist der Tod aller Transistoren.

## Foinalbstimmung beeinflusst 50-Hz-Brumm beim Fernsehempfänger

Bei einem Fernseh-Empfänger trat im Bild ein 50-Hz-Brumm auf, den man mit der Kanalfinalabstimmung regeln konnte. Durch kurzzeitiges Aus- und wieder Einschalten oder Beklopfen des Gerätes



Bild 1. 50-Hz-Brumm im Fernsehbild

Bild 2. Ein Schluß des 5-kΩ-Widerstandes mit der ungesiebtten Anodenspannung war die Ursache

verschwand der Fehler, kam aber nach kurzer Zeit wieder. Ein Austausch der Oszillatortöhre PCF 80, bei der der Fehler in einem Schluß Heizungs-Katode vermutet wurde, ergab keine Änderung.

Beim Oszillografieren der Oszillator-Anodenspannung zeigte sich eine starke Welligkeit, aber nur an der Anode; im Gerät selbst war die Spannung einwandfrei. Beim Zurückverfolgen der Spannungszuleitung stellte sich ein Schluß des 5-kΩ-Siebbrückenwiderstandes mit der ungesiebtten Anodenspannung für den Tonteil heraus. Die Beseitigung des Schlusses ergab wieder vorschriftsmäßiges Arbeiten des Gerätes.

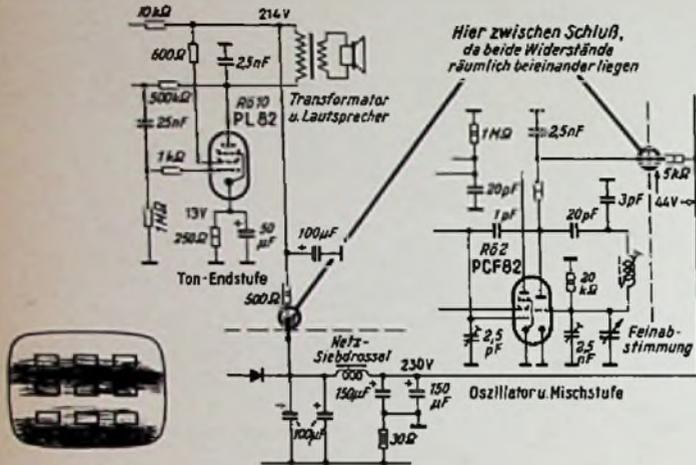
Eberhard Horch

## 220-V-Fernsehempfänger am 110-V-Netz

Fernsehempfänger – auch reine Wechselstrom-Geräte – sind meist für 220-V-Anschluß bestimmt. Bei 110-V-Netzen ist ein Vorschalttransformator erforderlich. Dieser Transformator wirkt vielfach störend, wenn er getrennt aufgestellt wird. Der nachträgliche Einbau in das Empfängergehäuse ist deshalb wünschenswert, aber er muß mit einiger Vorsicht erfolgen, weil durch das Streufeld des Transformators Bildverzerrungen entstehen können. Bei Standgeräten ist diese Gefahr am geringsten, weil man den Zusatztransformator am Gehäuseboden, also in gehöriger Entfernung von der Bildröhre be-

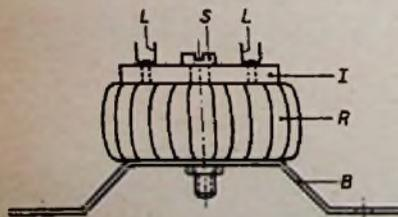

Befestigung des Ringkern-Transformators R mit der Schraube S auf dem Blechbügel B. I = Isolierleiste mit Lötflächen L. Neben Ringkern-Transformatoren können auch die sogen. Philberth-Transformatoren wegen ihrer Streuarmut verwendet werden

festigen kann. Immerhin sollte man ihn vor dem Festschrauben so lange hin- und herschieben, bis sich eine Stelle findet, von der aus mit Sicherheit keine Streufelder mehr zur Bildröhre gelangen.

Die geringen Ausmaße von Tischgeräten verbieten den Einbau eines Zusatztransformators in normaler Ausführung. Sein starkes Streufeld erreicht in jedem Fall die Bildröhre. Hier kommt nur ein Ringkern-Transformator in Frage, wie er z. B. von der Walter Preußler K.G., Berlin-Neukölln, hergestellt wird und der nur ein geringfügiges Streufeld erzeugt. Man befestigt ihn am besten auf einem U-förmig gebogenen Bügel B (Bild) mit Hilfe einer starken Schraube S. Er findet den günstigsten Platz in der Nähe der Rückwand und wird zwischen Störstutzdrossel des Empfängers und Sicherungen eingeschaltet. Bei dem empfohlenen Fabrikat sind die Anschlüsse wie folgt gekennzeichnet: 0 = gelb, 110 V = grün, 127 V = rot, 145 V = gelb/grün, 220 V = schwarz/rot.

F. K.

Der Leserdienst steht unseren Abonnenten für technische Auskünfte zur Verfügung. Juristische und kaufmännische Ratschläge können nicht erteilt, Schaltungsentwürfe und Berechnungen nicht ausgeführt werden.

Wir bitten, für jede Frage ein eigenes Blatt zu verwenden und Vertriebs- und andere Angelegenheiten nicht in dem gleichen Schreiben zu behandeln. Doppeltes Rückporto ist beizufügen.

Anschrift für den Leserdienst: München 2, Luisenstraße 17.

## Schein- und Wirkleistung

Frage: Ich habe einen Netztransformator gewickelt und mit einem Milliamperemeter gemessen, daß er im Leerlauf 240 mA aufnimmt. Nach dem Leistungsgesetz  $N = U \cdot I$  ergibt das rund 50 Watt. Weil mir dieser Wert zu hoch erschien, wurde mit einem Wattmeter nachgemessen, das nur 8 Watt anzeigte. Da ich einen Fehler im Meßinstrument vermutete, stellte ich eine Vergleichsmessung an einem Lötkolben an, der gleichfalls 240 mA aufnahm, aber bei dem das Wattmeter rund 50 Watt anzeigte. Wie ist dieser Unterschied der Meßwerte zu klären?

W. A. in Hamburg-Altona

Antwort: Bei der Vergleichsmessung zwischen leerlaufendem Transformator und Lötkolben wurde übersehen, daß das mA-Meter den Blindstrom der Primär-Induktivität mit anzeigt, während das Wattmeter die Wirkleistung anzeigt. Bei dem leerlaufenden Transformator errechnet man aus der Strommessung nur die Scheinleistung, mit dem Wattmeter aber die wirkliche Leistung (Wirkleistung). Da der Lötkolben (praktisch) selbstinduktionsfrei ist, ruft er keine Phasenverschiebung hervor, weshalb man die wirkliche Leistungsaufnahme genau wie bei Gleichstrom mit  $N = U \cdot I$  berechnen kann und zum Messen mit einem Milliamperemeter auskommt.

## Funksprechverbindung zum Zweiggeschäft?

Frage: In Kürze eröffne ich eine Filiale in rd. 4 km Entfernung vom Hauptgeschäft. Ich möchte zwischen beiden Läden eine Funksprechverbindung errichten. Was kosten fertige Geräte, oder kann man sich etwas Passendes selbst bauen? Wenn letzteres möglich ist, bitte ich um Bauunterlagen.

R. B. in Bergisch-Gladbach

Antwort: Den Bau von UKW-Sprechfunkgeräten beschreibt Band 49 der Radio-Praktiker-Bücherei „UKW-Hand-Sprechfunk-Baubuch“ von Ing. H. F. Steinhauser (Franz-Verlag; Preis 1.40 DM). Bau und Betrieb solcher Einrichtungen sind aber nur lizenzierten Funkamateuren gestattet und auch diesen nur für die Übermittlung von solchen Texten, die das Amateurfunkgesetz erlaubt. Das sind z. B. technische Gespräche über die Einrichtungen der am Verkehr beteiligten Stationen oder persönliche und belanglose Mitteilungen, deren Inhalt zu unwichtig ist, als daß man zur Übermittlung Briefe, Telegramme oder Telefongespräche benutzen würde. Kommerzielle Funkverbindungen – und als solche wäre die geplante Linie zu betrachten – dürfen nur mit vom Fernmeldeamtlichen Zentralamt typengeprüften Industriegeräten aufgebaut werden, sofern überhaupt eine Funkgenehmigung erteilt wird. Diese Genehmigung erhält man nur in ganz besonderen Ausnahmefällen, z. B. dann, wenn eine Drahtverbindung (Posttelefon) nicht herstellbar ist. Nähere Auskünfte über die Möglichkeit der Lizenzerteilung sind vom Funkreferat der zuständigen Oberpostdirektion zu erhalten.

Ergänzend möchten wir bemerken, daß theoretisch auch die Möglichkeit besteht, in einer genehmigten kommerziellen Funkverbindung selbstgebaute oder entsprechend abgeänderte ehemalige Wehrmachtgeräte zu betreiben, sofern diese vom FTZ einer Baumusterprüfung unterzogen wurden und dabei den Ansprüchen genügen. Diese Möglichkeit auszunutzen, hat aber wenig Wert. Ehemalige Wehrmachtgeräte sind zwar häufig preiswert zu haben, aber der Umbau auf den zugewiesenen Wellenbereich ist nicht immer billig, und außerdem entspricht die Frequenzkonstanz von Geräten, die vor rund 15 bis 20 Jahren entwickelt wurden, nicht mehr den heutigen Anforderungen. Beim Selbstbau von Geräten, die den Anforderungen für kommerziellen Betrieb entsprechen, wären hohe Entwicklungskosten aufzuwenden, ganz zu schweigen von den Prüfgebühren, die gleichfalls ansehnlich sind. Fertige Funksprechgeräte kosten je nach Fabrikat und Typ zwischen 1500 und 2500 DM je Station.

## Vorbereitung auf die Meisterprüfung im Rundfunkfach

Frage: Ich möchte mich auf die Meisterprüfung im Rundfunkfach vorbereiten und bitte Sie, mir geeignete Literatur zu empfehlen. H. R. in G.-B.

Antwort: Es gibt leider kein Buch, in dem alles zusammengefaßt ist, was in der Prüfung vorkommen kann. Das ist eine Folge der Unterteilung der Prüfung in den fachlichen und in den allgemeinen (kaufmännischen) Teil. Für den allgemeinen Teil sind folgende Bücher zu empfehlen:

- Hundertmark, Das kaufmännische Grundwissen des Handwerkers; Heckners Verlag, Wolfenbüttel
- Reuper, Vorbereitung zur Gesellen- und Meisterprüfung; Verlag Weidemann, Hannover.
- Für den fachlichen Teil kommen in Frage:
  - Limann, Funktechnik ohne Ballast (3. Auflage im Druck); Franz-Verlag, München
  - Renardy, Leitfaden der Radio-Reparatur; Franz-Verlag, München
  - Goldammer, Der Fernseh-Empfänger; Franz-Verlag, München.

Im allgemeinen ist anzuraten, einen kaufmännischen Lehrgang zu besuchen. Jede Handwerkskammer führt solche Kurse durch, da das geforderte Fachwissen für alle Handwerkszweige gleich ist. Die Kurse sind allerdings wegen der verhältnismäßig niedrigen Teilnehmerzahl nur in größeren Städten möglich. Es wäre also zu empfehlen, sich mit der nächstgelegenen Handwerkskammer in Verbindung zu setzen, um zu erfahren, wo in der Nähe ein solcher Kursus abgehalten wird.

## Neue Geräte

Superbel im Fahrradscheinwerfer. Der Fahrradsuper Veloton FS 646 ist so in den zylindrisch nach hinten verlängerten Fahrradscheinwerfer eingebaut, daß er nach außen nur wenig als zusätzliches Gerät in Erscheinung tritt (Bild). Vorn sitzt der Scheinwerfer und an der Rückseite, dem Fahrer zugekehrt, der Lautsprecher. Zwei Drehknöpfe dienen zum Regeln der Lautstärke und zum Abstimmen des Empfängers (Mittelwelle 535 bis 1605 kHz). Das Gehäuse ist in der Länge so ausgelegt, daß der Hohlraum, in dem sich Empfängerchassis und Ferritantenne befinden, Resonanz bei den tiefen Tönen hervorruft, um eine abgerundete Wiedergabe zu bewirken.



Zur Stromversorgung dienen eine 75-V-Anodenbatterie und eine 1,5-V-Trockenbatterie, die in einer kleinen Satteltasche unterzubringen sind. Außerdem ist gegen Aufpreis ein Stromversorgungsteil lieferbar, der an den Fahrraddynamo angeschlossen werden kann, wodurch man Batteriestrom spart. Die im unzerbrechlichen Empfängergehäuse enthaltene Ferritantenne ist richtungskompensiert, das bedeutet, daß die Lautstärke auch bei Fahrtrichtungsänderungen praktisch konstant bleibt. Das als 6-Kreis-Superbel gebaute Gerät arbeitet mit den Röhren DK 92, DF 91, DAF 91, DL 94. Empfindlichkeit: 10  $\mu$ V; Preis 98,50 DM. Hersteller: Ing. K.-H. Vogel, Tuttingen, Stockacherstraße 108.

Fernseh-Musiktruhe Maharani F 28. Diese repräsentative Luxustruhe (94x128x56 cm) vereint Fernseh-Standgerät und Musikschrank mit Plattenwechsler und Rundfunkempfänger in einem Gehäuse (2095 DM). Außer der 53-cm-Bildröhre enthält das Gerät 23 Empfängerröhren, fünf Germaniumdioden und fünf Lautsprecher. Einbaumöglichkeit für einen Dezi-Tuner zum Empfang der Fernseh-Bänder IV und V ist vorgesehen (Graetz KG, Altena/Westfalen).

Schaub-Lorenz-Fernsehempfänger. Der Standempfänger Illustrophon 560 enthält eine 61-cm-Bildröhre; sein schrankartiges Gehäuse (78 x 110 x 56 cm) ist mit zwei Türen verschließbar (1595 DM). Als Nachfolgetyp des bisherigen Weltspiegel 21 wurde der Tischempfänger Weltspiegel 553 entwickelt (Bild). Als wesentliche Neu-

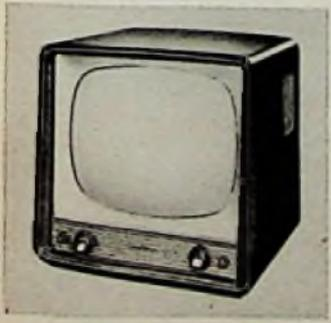

Schaub-Lorenz-Weltspiegel 553

beit ist die Verwendung einer 53-cm-Bildröhre mit 90-Grad-Ablenkung zu betrachten. Dadurch läßt sich die Gehäuseleiste gelingor halten; die äußeren Abmessungen betragen 56 x 81 x 47 cm (Schaub-Apparatebau, Abteilung der C. Lorenz AG, Pforzheim).

Das „unbemannte“ Telefon. Der Telefon-Antwortgeber Alibiphon ist ein automatisch arbeitendes Magnetongerät, das an jeden Postfernsprecher angeschlossen werden kann. Der Teilnehmer spricht beim Verlassen seiner Wohnung oder seines Büros



einen Text auf das Gerät, der automatisch wiedergegeben wird, wenn in Abwesenheit des Fernsprechtellers ein Anruf eingeht. Kurze Mitteilungen, etwa wo der Angerufene zu erreichen ist oder wann er zurückkommt, werden dem fernen Teilnehmer zugesprochen, ohne daß am „unbemannten“ Telefon der Hörer abgenommen werden muß. Der in dem Alibiphon fixierte Text kann jederzeit gelöscht und durch eine andere Fassung ersetzt werden. Hersteller: Willy Müller & Co KG, München 2.

## Neuerungen

Telo-Störschutzgerät 1459. Ein neues Gerät, das zwischen Steckdose und Netzleitung des Empfängers gesteckt wird, enthält eine Drossel-Kondensator-Kombination und versperert über das Netz kommenden Störungen den Weg in den Empfänger. Wesentlich ist, daß eine aus dem Gehäuse des Störschutzgerätes herausführende Leitung mit einer guten Erde verbunden wird. Wie Versuche

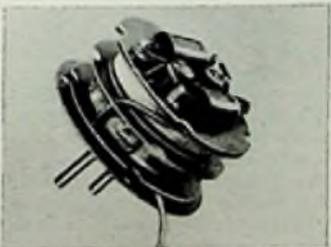

in einem Stark von Maschinen gestörten Gebäude zeigten, ist dann die Entstörwirkung sehr gut. Das in einem formschönen Bekolittgehäuse enthaltene Gerät (Bild) verträgt eine Höchstbelastung von 0,9 A und kostet 11,60 DM (Telo-Antennenfabrik, Hamburg-Wandsbek).

Scotch-Elektro-Isolierbänder kommen aus der gleichen Fabrik wie die besonders im Ausland geschätzten Scotch-Magnettonbänder, die übrigens jetzt gleichfalls in Deutschland zu haben sind. Unter den Isolier-Klebbändern verdienen die einseitig klebenden Azetatgewebe-Ausführungen Nr. 10 (weiß) und Nr. 11 (schwarz) Beachtung. Sie sind absolut korrosionsfrei und eignen sich z. B. zum Isolieren von Fernseh-Ablenkspulen. Die Ausführung Nr. 28 (weiß) ist mit einem hitzehärtbaren Klebstoff versehen (Minnesota Mining & Manufacturing Company mbH, Düsseldorf-Reisholz).



Meßgeräte zur Messung von Aussteuerung, Batteriezustand, CO<sub>2</sub>, Feuchte, Frequenz, Fehlern, Länge, Ph-Wert, Ultraschall-Leistung, Umdrehungszahl, Temperatur, Widerstand und vieler anderer nichtelektrischer Werte, rüsten wir mit unseren Instrumenten aus. Dabei passen wir uns den jeweiligen Bedürfnissen unserer Kunden genau an. Vertrauen auch Sie uns Ihre Meßprobleme an. Wir beraten Sie gern so zweckentsprechend wie möglich.

**WEIGAND**  
ERLANGEN/BAYERN

# FRANZIS

## Fernsehtechnik

in der RADIO-PRAKTIKER-BUCHEREI

Preis je Nummer 1,46 DM, Doppelnummer 2,80 DM, Dreifachnummer 4,20 DM

Fernsehtechnik von A bis Z. Von K. E. Wacker. Nr. 55/56  
128 S. mit 52 Bildern u. 6 Tab. Doppelband. 2. u. 3. Auflage soeben erschienen! Mit der Fernsehtechnik drängt eine Menge neuer Begriffe an uns heran, die in Sprachschatz und Denken übernommen sein wollen. Für jede fernsehteknische Lektüre erweist sich dieses kleine Lexikon als praktischer Helfer.

Kleine Fernsehempfangs-Praxis. Von P. Marcus. Nr. 52/54  
162 Seiten mit 189 Bildern und 2 Tabellen. Dreifachband. 2. Aufl.  
Für jeden Funktechniker und Rundfunkmechaniker verständlich geschrieben und doch die modernste Fernseh-Empfangstechnik bietend und auch auf Einzelheiten der Funktion und auf die zahlreichen Störungen eingehend, stellt dieser Dreifachband der Fernseh-Reihe in der Radio-Praktiker-Bücherei ein neuartiges Taschen-Lehrbuch der Fernsehtechnik dar. Daß es von einem der erfahrensten Labor-Ingenieure stammt, der mitten in der industriellen Fernsehgeräte-Entwicklung steht, macht die Ausführungen dieses Buches aktuell und zuverlässig.  
\* Als Ganzleinen-Taschenband erhältlich. Preis 5,80 DM.

Fernseh-Bildfehler-Fibel. Von O. P. Herrnkind. Nr. 51  
64 Seiten mit 50 Bildern. 2. und 3. Aufl.  
An 44 Schirmbild-Fotos werden alle wichtigen Bildfehler gezeigt; zu jedem Fehlerbild werden Ursache und Abhilfe angegeben. So ist es dem Gerätebesitzer und dem Kundendienst-Techniker ein leichtes, die Ursachen zu erkennen und – wenn sie im Empfänger begründet sind – den Fehler abzustellen.

Einschlägige größere Franzis-Fachbücher:

Der Fernseh-Empfänger. Schaltungstechnik, Funktion und Service. Von Dr. Rudolf Goldammer. 184 Seiten mit 275 Bildern und 5 Tabellen. Mit Schutzumschlag. In Ganzleinen 14 DM.

Fernsehen ohne Geheimnisse. Ein populäres Buch vom Fernsehen und seiner Technik. Von Karl Tetzner u. Gerhard Eckert. 168 Seiten mit vielen Bildern. Kart. 5,90 DM.

Bitte fordern Sie das neue grüne RPB-Verzeichnis Winter 1955/56 an! Bezug durch alle Buch- und Fachhandlungen und direkt vom Verlag.

**FRANZIS-VERLAG**

MÜNCHEN 2  
Luisenstraße 17

BERLIN-FRIEDENAU  
Grazer Damm 155

## Röhren und Kristalloden

Die Gleichrichterröhre EZ 81 schließt die Lücke zwischen den Röhren EZ 80 und GZ 34. Während die EZ 80 für Rundfunkgeräte mit einfacher Endstufe bestimmt ist, eignet sich die GZ 34 für Verstärker mit max. 250 mA Anodenstrombedarf. Für Empfänger und Verstärker mit einer Gegentakt-Endstufe 2 x EL 81, wie sie häufig angewandt wird, wäre also die eine der genannten Gleichrichterröhren zu leistungsschwach, die andere dagegen überdimensioniert. Die neue EZ 81 liefert bei 250 V max. 150 mA, und da sie in



### Daten der EZ 81

Heizung		6,3 V/1 A		
Transformatorspannung	2 x 250	2 x 300	2 x 350	V <sub>eff</sub>
Max. Gleichstrom	150	150	150	mA
Ausgangsspannung	243	293	348	V
Schutzwiderstand	2 x 150	2 x 200	2 x 240	Ω
Ladekondensator (max.)	50	50	50	μF

Novalltechnik ausgeführt ist, paßt sie auch äußerlich zu Geräten, die mit solchen Röhren arbeiten. Die wichtigsten Daten sind vorstehend aufgeführt (Valvo GmbH, Hamburg 1).

25-mA-Batterieröhren und ihre Schaltungen. In der Reihe der großformatigen, auf feinstem Kunstdruckpapier gedruckten, sehr großzügig bebilderten Röhrenbroschüren der Valvo GmbH ist jetzt eine solche über die 25-mA-Batterieröhren und ihre Schaltungen erschienen. Sie enthält ausführliche Beschreibungen, die vollständigen technischen Daten und zahlreiche Kennlinien der Röhren DC 96, DF 97, DF 98, DK 96, DAF 96, DL 96, DM 70 und DM 71, außerdem bewährte Schaltungen mit genauer Dimensionierung. Zweck dieses Heftes ist es, den Geräteherstellern die Erfahrungen der Valvo-Applikationslaboratorien für die praktische Anwendung und für eine günstige Ausnutzung dieser Röhren zugänglich zu machen.

Raytheon-Klystrons und -Magnetrons. Die amerikanische Röhrenfirma Raytheon, die in Deutschland durch die Intraco GmbH, München 15 und Hamburg 11, vertreten wird, hat in deutscher Sprache Datenlisten über Klystrons und Magnetrons herausgegeben, die in großformatigen Tabellen die technischen Daten von rund 50 Klystrons und von über 100 Magnetrons enthalten. Die Klystrons werden für Frequenzen bis zu 60 000 MHz (0,5 cm), die Magnetrons für solche bis rund 24 000 MHz (1,25 cm) gebaut.

Siemens-Röhrenpreislste 1955. Diese neue Liste (12 Seiten) führt alle gängigen Rundfunkröhren, Bildröhren, Selen- und Germanium-Gleichrichter an, sie macht nähere Angaben über den Verwendungszweck und nennt die zur Zeit gültigen Preise (Siemens & Halske AG, München).

Wärmestabiler Transistor. Zur Erhöhung der Wärmestabilität wird der Transistor OC 72 in Zukunft mit einer fest angebrachten Schelle geliefert, die an einer geeigneten Kühlfläche, z. B. dem Chassis, zu befestigen ist. Die Maße der Schelle betragen 15x20 mm, das Befestigungsloch hat einen Durchmesser von 3,3 mm. Eine Änderung der bisherigen

Gen Grenzdaten erfolgt nicht (Valvo GmbH, Hamburg).

Billigere Germanium-Dioden. Die Valvo GmbH konnte durch Vergrößerung ihrer Produktion die Preise der Allglas-Dioden OA 81 und OA 85 auf 1,60 DM bzw. 2 DM herabsetzen. Bei günstigeren elektrischen Daten ist damit für die OA 81 der gleiche niedrige Preis erreicht, der bisher für die Typen OA 74 und OA 71 galt. Die letztgenannten Ausführungen werden aus der Fertigung gezogen und die Restbestände ausverkauft (Valvo GmbH, Hamburg).

## Werks-Veröffentlichungen

Die besprochenen Schriften bitten wir ausschließlich bei den angegebenen Firmen anzufordern; sie werden an Interessenten bei Bezugnahme auf die FUNKSCHAU kostenlos abgegeben.

AEG-Selen-Stabgleichrichter. Diese Liste (16 Seiten) bringt nicht nur eine vollständige Übersicht über alle zur Zeit lieferbaren AEG-Stabgleichrichter mit technischen Daten und

Maßbildern, sie erläutert auch die wichtigsten Begriffe, wie Sperrverhalten — Kapazität — Kurzschlußfestigkeit — Lebensdauer und dgl. Damit ähnelt sie mehr einer Arbeitshilfe als einem nüchternen Prospekt (AEG, Allgemeine Elektricitäts-Gesellschaft, Frankfurt a. M.).

Ein guter Weg zum besseren Fernsehempfang wird in der gleichnamigen Antennendruckchrift gewiesen (6 Seiten). In der alle z. Z. lieferbaren Fernsehantennen der Deutschen Elektronik GmbH mit ihren wichtigsten technischen Daten angeführt sind. Bemerkenswert sind u. a. die 10-Element-Schmalbandantenne AT 81/5...11 und die 20-Element-Ausführung AT 82/5...11 mit 10 bzw. 12,5 dB Gewinn (Deutsche Elektronik GmbH, Berlin-Wilmersdorf und Darmstadt).

Die Fernseh-Serviceschrift für das Telefonen-Gerät FE 11/43 ist genauso ausführlich und sorgfältig bearbeitet, wie man es von den Rundfunkempfänger-Reparaturunterlagen gewohnt ist. Neben einem vollständigen Schaltbild mit Strom- und Spannungswerten sowie mit Oszillografen-Schirmbildern sind in ihr Blockschaltbilder sowie Angaben über die elektrische und mechanische Justierung enthalten (Telefunken GmbH, Hannover; nur für Werkstätten).

Graetz-Fernseh-Reparaturdienstliste 55/56. Für die Geräte Kornett F 17, Burggraf F 21, Mandarin F 20 und Kalif F 23 ist eine sehr ausführliche Reparaturdienstliste erschienen. Sie enthält für jedes Gerät das vollständige Schaltbild mit Einzelteilwerten, Spannungsangaben, Zf-Daten und Oszillogrammen. Ferner werden Chassipläne, Abgleichanweisungen und Service-Hinweise veröffentlicht (Graetz KG, Altena/Westfalen; nur für Werkstätten bestimmt).

## Geschäftliche Mitteilungen

Dietrich Schuricht, Elektro-Radio-Großhandlung, eröffnete am 12. Dezember 1955 sein neues Geschäftshaus in Bremen, Contrescarpe 64.

Elektro-Röhren-GmbH. Das Unternehmen ist umgezogen nach Göttingen, Rudolf-Winkel-Straße 2, Fernsprecher: 22233, Fernschreiber: 066883.

## Persönliches

### Georg Wust gestorben

Der Prokurist und Verkaufsleiter der Firma P. Gossen & Co. GmbH, Georg Wust, erlag am Heiligen Abend im Alter von 51 Jahren einem Herzschlag. Er wurde mitten aus seiner Arbeit gerissen, die er seit 1938 im Hause Gossen leistete. Die großen Erfolge, die dieses führende deutsche Meßgeräte-



Werk vor allem nach seiner Verdienstsatzung und seinem Ausbau nach der Währungsreform erzielt hat, sind in hohem Maße dem Verstorbenen zu danken. In die Gestaltung der Meßgeräte und in die Verkaufswerbung für sie führte er zahlreiche neue, besonders wirksame Ideen ein. Die Ausweitung der Produktion auf Belichtungsmeßer und andere Meßgeräte für die Fotochemie sowie die Errichtung des Schreibmaschinenwerkes gehen weitgehend auf seine Initiative zurück. Daß der Name Gossen in kurzer Zeit seine frühere Weltgeltung zurückerlangte, daß Gossen-Instrumente heute überall zu finden sind, wo neben technischer Leistung Formschönheit und Preiswürdigkeit verlangt werden, ist ein Ergebnis der unermüdeten Tätigkeit des allzu früh Verstorbenen.

Alle, die ihn kannten und wegen seiner sauberen kollegialen Arbeit und seines offenen, geraden Charakters schätzten, werden ihn sehr vermissen. Die Firma Gossen hat mit seinem Tod einen fühlbaren Verlust erlitten.

\*

Der langjährige Mitarbeiter der Siemens-Pressestelle in Berlin, zuletzt als Leiter der Wissenschaftlich-technischen Zenträlbücherei der Siemens-Werke tätig, Elektroingenieur Karl Winter, ist am 28. 12. 1955 nach schwerem Leiden im 67. Lebensjahr gestorben. Karl Winter hat insbesondere den rundfunktechnischen, elektroakustischen und elektronischen Interessen des Hauses Siemens seine Arbeitskraft gewidmet; er war den früher in Berlin tätigen radiotechnischen Schriftleitern mehrere Jahrzehnte hindurch eine zuverlässige, niemals versagende Informationsquelle.

Oberingenieur Ferdinand Schilling, seit 30 Jahren eine fachbekannte Persönlichkeit, deren Vorträge über die neuen Telefunken-Programme (bis nach 1940) bzw. die neuen Grundig-Programme (seit einigen Jahren) wohl jeder Radiohörer schon einige Male gehört hat, feierte am 8. Januar seinen 65. Geburtstag. Kaum ein Ingenieur der Rundfunkbranche hat soviel für die rasche Verbreitung der alljährlich neu herauskommenden Empfängermodelle getan, wie Ferdinand Schilling. Wenn er vor dem Krieg im Harnack-Haus in Berlin-Dahlem seinen traditionellen Presse-Vortrag hielt, wußte man, daß eine neue, gute Rundfunkzeitung begonnen hatte.

Dem Exportleiter der Grundig Radio-Werke, Claus Bussmann, wurde Prokura erteilt. Seit 1951 hat er die heute weltweite Exportorganisation seiner Firma aufgebaut, mit deren Hilfe von Jahr zu Jahr größere Anteile der Grundig-Produktion ins Ausland gehen.

Horst-Ludwig Stein, dem Werbeleiter der Graetz KG, Altena i. W., ist am 1. Januar Prokura erteilt worden.

## Aus der Industrie

Magnetophon KL 65. In Beantwortung vieler Anfragen nach dem Lieferbeginn dieses neuen Tonbandgerätes, den wir in Nr. 10/1955 der FUNKSCHAU als kurz bevorstehend angekündigt hatten, teilen wir mit, daß zur Zeit die Groß-Erprobung läuft, die planmäßig gemäß der bewährten Telefunken-Tradition durchgeführt wird, bevor die Geräte zur Auslieferung gelangen werden. Die Nachfrage des Handels und der Interessenten ist sehr groß; jedoch muß hier noch etwas Geduld aufgebracht werden.

Grundig-Musikgerät 90 U kostet 218.— DM. Dieser 8-Röhren-Drucklasten-Super mit 7 + 10 Kreisen für UKW, Mittel- und Langwelle besitzt getrennte AM-FM-Abstimmung, mit seinem formschönen Edelholzgehäuse ist das Musikgerät 90 U so recht für Junggesellen und als Zweitgerät geeignet.

Telefunken-Fernsehgeräte. Im Januar begann die Auslieferung von folgenden Telefunken-Fernsehgeräten:

1. Tischgerät FE 21/43/T-3 D. Dieses Gerät ist mit zwei seitlichen Raumton-Lautsprechern ausgestattet und mit einer abschließbaren Klappe versehen.
2. Schrankgerät FE 11/63 S.
3. Tonzolo III. Dieses Gerät wird in Ruster hell und Nußbaum geliefert. Der Richtpreis beträgt DM 2400.—. Das Gerät ist mit einer 53er-Bildröhre, mit Opus-Chassis und mit dem Plattenwechsler TW 580 ausgestattet. Das Magnetophon KL 65 kann nachträglich eingebaut werden.

Preissenkung für Industrie- und Spezialröhren. Ständig steigende Produktion und verbesserte Fertigungsmethoden ermöglichten es der Valvo GmbH, am 1. 1. 1956 für eine Reihe von Industrie- und Spezialröhren erhebliche Preissenkungen durchzuführen. Sie gelten für die Industrieröhren PL 57, PL 5551 A, 5727 und 4162, des weiteren für die Spezialröhren Gelbe Reihe E 63 F und E 81 L und für die Elektrometerröhren 4065 und 4066.

Diese Preissenkungen, die bei den Typen der Gelben Reihe ca. 28 %/o, bei der 4125 rund 40 %/o und bei den anderen Typen 7 bis 13 %/o ausmachen, werden nicht nur von Herstellern und Geräteentwicklern begrüßt, sondern sie dürften auch zu einer weiteren Verbreitung elektronischer Geräte beitragen.

## Veranstaltungen und Termine

An den nachstehend aufgeführten Messen beteiligt sich die deutsche bzw. europäische Rundfunk- und Fernsehindustrie:

26. 2. bis 8. 3.: Leipzig — Mustermesse und Technische Messe,
11. 3. bis 18. 3.: Wien — Internationale Frühjahrsmesse,
12. 4. bis 27. 4.: Mailand — 34. Internationale Mustermesse,
28. 4. bis 13. 5.: Lüttich — Internationale Messe für Metallurgie, Mechanik und Elektrizität,
29. 4. bis 8. 5.: Hannover — Deutsche Industriemesse (die deutsche Rundfunk- und Fernsehindustrie ist vollzählig vertreten).

# Universal-Meßinstrumente

Kleine handliche Form, besonders für Außenmontage und Labor geeignet. Mit 2 Prüfschnüren. Innenwiderstand 1000Ω/V. Meßgenauigkeit ± 3%, Batterie 1 1/2 V, Type Perlix Nr. 254.



**TYPE U17**  
ohne Umschalt. 85x120x35 mm, Meßbereiche = ~, 0/5/25/250/1000 V  
0/1/10/100 mA, Widerstandsmeßber. 0/10/100 kΩ **DM 37.50**



**TYPE U18**  
mit Umschalter 106x80x40 mm, Meßbereiche = ~, 0/15/75/300/750/3000 V  
0/0.5/1.5/7.5 mA, Widerstandsmeßber. 0/10/100 kΩ **DM 48.-**



**TYPE U19, VIELFACHMESSINSTRUMENT**  
mit Spiegelskala für Gleich- und Wechselstrom, Eigenstromverbrauch 333 Ω/V, Meßbereiche: 0/1.5/6/30/150/300/600 V, 0/3/15/60 mA + 0,3/1.5/6 A **DM 68.50**  
Versand per Nachnahme ab Lager Hirschau. Verlangen Sie meine ausführliche Lagerliste H 33. Preise rein netto. Lieferung an Institute, Labors, Fachschulen, Industrie und Fachhandel.

WERNER CONRAD · Hirschau/Opf. · F 15 · Ruf 222

## Lautsprecher und Transformatoren

repariert in 3 Tagen gut und billig

**RADIO ZIMMER**

SENDEN / Jlller

Suche gebrauchten

## Schleifen-Oszillographen

(auch reparaturbedürftig) gegen Barzahlung. Transportabler Siemens-Oszillograph bevorzugt.

Angebote unter Nr. 6034 E



aus PVC  
hohe Isolierfähigkeit  
schlagsam, raumsparend  
zum Kennzeichnen: farbig  
**BEIERSDORF · HAMBURG**

Professionelle Magnettonbandmaschinen



akusto



und fürs rationelle Büro den Klein-Reporter „Akusto“ mit über 2 Stunden Aufnahme-kapazität

**EBERHARD VOLLMER**  
ESSLINGEN a.N.-METTINGEN

## AMROH

### Radiobaukästen

Die AMROH-Serie **DEINE RADIOPRAXIS** hilft Dir nicht nur durch leichtfaßlich geschriebene Heft mit Bauleitungen, Prinzipschaltbildern und genauen Verdrahtungsplänen, sondern auch mit den dazugehörigen Baukästen für Empfänger und Verstärker, die außer den Röhren sämtliches Material und alle Einzelteile enthalten die für den Bau notwendig sind. Damit ökonomisch dem Anfänger wie dem fortgeschrittenen Bastler ein Weg zu eigener Farbildung durch schrittweisen Beginn mit dem Bau gut funktionierender Geräte.

Bis jetzt sind erschienen:  
**Heft und Baukasten Nr 1; Kristallempfänger mit Germaniumdiode**  
**Heft und Baukasten Nr 2; Einröhren-Mittelwellenempfänger für Batteriebetrieb**  
**Heft und Baukasten Nr 3; Zweiröhren-Mittelwellenempfänger für Batteriebetrieb**  
**Heft und Baukasten Nr 4; 4 Well Plat-tenspielerverstärker für Wechselstrom.**  
**Heft und Baukasten Nr 5; Einröhren-Mittelwellenempfänger für Wechselstrom.**



Wie noch nicht im Fachhandel erhältlich, kann jedes Heft bei Vorzusendung von 1 DM auf Postcheckkonto Darmstadt 11020 oder im Briefmarken direkt von AMROH-GRONAU (Westf.) bezogen werden.



GRONAU (Westf.)

## AUSZUG AUS MEINEM LIEFERPROGRAMM

- Phono-Motor Undy mit Plattenteller, 20 cm Ø, mit kräftigem Anzugsmoment 78 U/min, selbstschmierende Lager, Reibrad-Antrieb, 220 V ~ 50 Perioden **DM 19.85**  
d.h., aber für 3 Geschwindigkeiten 33, 45 und 78 U/min, 110/125 V oder 220/240 V ~ **DM 26.90**
- Undy-Kristall-Tonarm, passend für obige Chassis mit einer Saphirnadel zum Abspielen von Normal- oder Langspielplatten **netto DM 13.85**  
d.h., mit eingebautem Kristallsystem drehbar für Normal- und Langspielplatten, Auflagegedruck 7-8 g **DM 16.80**
- Undy-Phono-Chassis komplett, Tonarm mit eingebautem drehbarem Kristallsystem für 3 Geschwindigkeiten 33, 45, 78 U/min, Plattenteller 20 cm Ø, 110/125 V oder 220/240 V ~ **DM 48.50**

- Undy-Phono-Koffer, moderne Verarbeitung aus grüner Cordnarbe mit abnehmbarem Deckel. Für 3 Geschwindigkeiten 33, 45 und 78 U/min, 110/125 V oder 220/240 V ~, anschlussfertig mit Netz- und Phonostecker **DM 59.50**

- SCHALLPLATTEN-SORTIMENTE** besonders günstig  
Tanz- und Unterhaltungsmusik. 25-cm-Platten, 78 U/min
- Sortiment S 1 10 St. sort. Metrophon, Spezial, Union-Record **DM 10.50**
  - Sortiment S 2 10 St. Odeon - M.G.M. - Pathé **DM 13.50**
  - Sortiment S 25 25 St. Odeon - M.G.M. - Pathé **DM 45.00**
  - Sortiment S 50 50 St. Odeon - M.G.M. - Pathé **DM 79.50**
- Es handelt sich um fabrikneue Schallplatten nach unserer Wahl. Verlangen Sie Repertoire-Verzeichnis.

- Doppelkopfhörer mit Doppeldrabtbügel 2 X 2000 Ohm  
per St. .... netto DM 4.50 bei 10 St. .... netto DM 3.95

EINMALIGE GÜNSTIGE GELEGENHEIT		per St.	% St.
8575 Einbau-Kippauschalter	1pol. 250 V 2 A	DM -34	29.50
8578 dto.	2pol. 250 V 2 A	DM -53	48.-
8577 Einbau-Kippauschalter	1pol. 250 V 2 A	DM -41	36.50
8578 dto.	2pol. 250 V 2 A	DM -61	55.-
8579 Einbau-Drehausschalter	1pol. 250 V 2 A	DM -50	44.50
8581 Einbau-Drehausschalter	1pol. 250 V 2 A	DM -55	49.50
8582 dto.	2pol. 250 V 2 A	DM 1.-	49.50

Kleinschicht-Potenziometer aus laufender Fertigung mit 2pol. Drehschalter. Achslänge 87 mm, 24 mm Ø, in folgend. Werten 25, 50, 100 kΩ, 0,5/1/3 MΩ  
per St. netto DM 1.85, 10 St. DM 16.50, 100 St. DM 125.-

- Taschenvoltmeter 12/240 V, in Uhrform mit zusätzlichem Meßbereich bis 40 mA **DM 5.45**
- Spannungsprüfer 100-500 V mit Schraubenzieher. Eleg. Füllhalterform **DM 1.35**

**DIE IDEALE WERKSTATT- UND SCHAUFENSTER-BELEUCHTUNG**  
Leuchtstoffröhren-Armatur kompl. mit Drossel, Fassung und Starter  
ohne Röhre **netto DM 16.50**  
Leuchtstoffröhre 40 Watt, 120 cm lang **netto DM 5.60**

Verlangen Sie bitte meine ausführl. Lagerlisten. Versand per Nachn. ab Lager Hirschau/Opf., rein netto ohne Abzug. Lieferung nur an Wiederverkäufer.

**WERNER CONRAD, Hirschau/Opf. F 16, Ruf 222**

## CIFTE

Rundfunk- und Fernsehrohren  
besonders preisgünstig

## CIFTE RÖHRENVERTRIEB

INTRACO GmbH · MÜNCHEN 15  
Landwehrstr. 3 · Telefon 55461/62

Vorbildliche Konstruktion

sichert Zuverlässigkeit

und höchste Wiedergabequalität.

Ein Plattenspieler mit Antriebsautomat!



EP 322

APPARATEWERK BAYERN G.M.B.H.

MÜNCHEN GRONAU BAYERNSTRASSE 3



## PHILIPS sucht Ingenieure (TH oder HTL)

für Entwicklungsarbeiten auf dem UKW-Gebiet, sowie Ingenieure für die Entwicklung von Geräten unter Anwendung der Halbleiter-Technik.

Bewerbungen bitten wir unter Beifügung der üblichen Bewerbungsunterlagen, der Angabe des Gehaltsanspruches und des frühesten Eintrittstermines an die

**DEUTSCHE PHILIPS GMBH. Personalabteilung**  
HAMBURG 1 · MONCKEBERGSTRASSE 7



Die **DEUTSCHE PHILIPS GMBH** sucht per sofort eine bewährte Fachkraft für die Ausbildung und Schulung von Fernsichttechnikern

**DEUTSCHE PHILIPS GMBH · Hauptniederlassung Hamburg 1**  
MONCKEBERGSTRASSE 7 · PERSONALABTEILUNG

Bewerber, die über umfassende theoretische Kenntnisse u. praktische Erfahrungen in der Fernseh-Reparatur-Technik, sowie gute pädagogische Befähigung verfügen, richten Ihre Bewerbung mit handgeschriebenem Lebenslauf, Zeugnisausschnitten und Lichtbild an die

## REKORD-LOCHER

stanzt  
alle Materialien  
bis 1,5 mm Stärke  
Standardgrößen  
von 10...61 mm Ø



**W. NIEDERMEIER**  
München 15  
Pettenerstr. 40

Dem autorisierten Großhandel wird meine GH-Röhren-Preislise aller deutschen und US-Typen sofort zugesandt.

**RÖHREN-HACKER**  
Import-Sortimenter  
Berlin-Neukölln  
Silbersteinstraße 5-7

## Gleichrichter-Elemente

und komplette Geräte liefert

**H. Kunz K. G.**  
Gleichrichterbau  
Berlin-Charlottenburg 4  
Giesebrechtstraße 10

## STELLENGESUCHE UND -ANGEBOTE

Rundfunk- und Fernseh-techniker, absolut selbstständig und zuverlässig, zum 1. Februar in altes Fachgeschäft an der Saar in Vertrauensstellung gesucht. Ausführliche Bewerbung. unt. Nr. 6063 B erbeten.

Ehrlich u. zuverlässig. 18-jähriger Mann ist Gelegenheit geboten sich im Radio- u. Elektro-Verkauf u. Reparatur einzuarbeiten. Zuschrift. unt. Nr. 6060 R erbeten

Kaufm. Angestellter, 21 J., ungekündigt. Rdfk. und Elektro, mit guten techn. Kenntnissen. Führerschein III. sucht passende Stelle (Handel od. Industrie), mögl. Nordwestdeutschland. Angeb. unter Nr. 6058 S

Rundf.-Mech.-Meister, 35 J., Fachschule, langj. Berufserf., gute Fernsehkenntnisse, Führerschein III, sucht Tätigkeit i. Einzel- oder Großhandel, evtl. als Teilhaber. Zuschrift. unter Nr. 6057 B

## VERKAUFE

BC 221 m. Eichbuch z. verk. Angeb. unt. Nr. 6062 A

Verk. 38 Werkst.-Röhren (versch. A-E-U-RENS' u. Aml) zum Ges.-Pr. 30 DM u. FUNKSCHAU-Jahrg. 50, 51, 52, 53 u. 55 kompl. 88. Geb. unt. Nr. 6061 Z

Angebot: 10 Röhren 1-20 W DM 10.-, 100 W DM 20.-, 250 W DM 50, einschl. Gebühren. Lief. d. Importfirma. Export Altortweller/94, Saar

5 Neumann-Kond.-Mikrofone, rep.-bed., je DM 35.-. 2 Umformer 110/220 = auf 220, billigst. Hüglinger, Burghausen/Salzach

## SUCHE

Röhren aller Art kauft geg. Kasse Röhren-Müller, Frankfurt/M., Kaufunger Straße 24

Labor-Maßgeräte usw. klt. Ild. Charlottenburger Motoren, Berlin W 35

Radio-Röhren, Spezialröhren, Senderröhren geg. Kasse zu kauf. gesucht. Krüger, München 2, Enhuberstraße 4

Such. Radio-Elektro-Rest- und Lagerposten, z. B. Drosseln, Netztrafos u. e. VE, Zeigerköpfe, Posten Röhren, z. B. P 700, VY 2, LS 50, 280/40/80 u. a. TEKA, Weiden / Opt. 6.

**TRANSFORMATOREN** Serien- u. Einzelanfertigung, nach Ihren Angaben schnell u. preiswert!



**BRAUNSCHWEIG · ERNST-AMME-STRASSE 11**

## ENTWICKLUNGSINGENIEUR TH/HTL

Wir suchen neuartige Ideen oder fertige Verfahren im industriellen Prüf- und Meßwesen zwecks Erweiterung unserer Produktion. Geeignete Bewerber können Dauerstellung mit Gewinnbeteiligung erhalten.

Vorschläge sind zu richten u. Nr. 6055 K an den Franzis-Verlag



**Carl Schneider**

ROHRBACH-DARMSTADT 2

Magnetbandspulen, Wickelkerne Adapter für alle Antriebsarten Kassetten zur staubfreien Aufbewahrung der Tonbänder

## GRUNDIG

WERKSVERTRETUNG  
IN CASABLANCA  
(deutsche Firma)

### sucht JUNGE RADIOTECHNIKER

(Anfänger) mit guten Kenntnissen der HF- und NF-Technik  
Lebenslauf, Zeugnisausschnitte an  
GRUNDIG 32/34, rue Frédéric Mistral Casablanca (Maroc)

Rheinischer Spezialbetrieb sucht für Entwicklungs- und Prüfabarbeiten einen jungen

## Fachschul- oder Dipl.-Ing.

der Hochfrequenzmeßtechnik. Ausführliche Bewerbungsunterlagen und Gehaltsansprüche sowie Bekanntgabe des frühesten Eintrittstermines sind zu richten an den Franzis-Verlag unter Nr. 6059 T

Stiegern auch Sie Ihren Schallplattenumsatz durch eine moderne

## SCHALLPLATTEN-BAR

Die besonderen Vorteile: Mehrere Kunden auf einmal bedienen, schnellere Abwicklung des Geschäftes, hervorragende Tonwiedergabe durch dyn. Stillehör.

Die Schallplattenbar besteht aus einer besonders geschmackvollen vitrinenartigen Theke mit 2-3 oder 4 Plätzen und ist leicht transportabel. Techn. Ausstattung mit bekannten Industriefabrikaten. Überste Preis. Fordern Sie ausführl. Prospekt von **ETONA-VERTRIEB · Aschaffenburg · Postfach 795**

Tonband  
ÜBERSPIELUNGEN

45 Umdr.  
7 1/2 Umdr.  
33 1/3 Umdr.

SCHALLPLATTEN  
in Industriequalität

Schallaufnahme

**ETZEL**  
ATELIERS ASCHAFFENBURG

Matrizierung · Plattenpressung

Schweizerische Großhandelsfirma mit gutausgebauter Verkaufsorganisation sucht

## Allein-Vertretung

auf feste Rechnung, einer bekannten deutschen

**Radio- u. Fernsehapparatefabr.**

Ferner

**Radio-Bestandteile u. -Zubehör**

Zuschriften unt. Nummer 6058 S an den Franzis-Verlag, München, Luisenstr. 17

SEIT 30 JAHREN

WIESBADEN 56

**KLIN-TRANSFORMATOREN**

FÜR ALLE ZWECKE  
FÖRDERN SIE PROSPEKTE

ING. ERICH · FRED ENGEL

# SK 600 UKW- und Fernseh-

Antennen mit maximaler

Leistung

Solide  
Konstruktion

Höchste elektrische Güte  
Höchste mechanische Festigkeit  
Sauberste Anpassung

INGENIEUR GERT LIBBERS

WALLAU/LAHN

Kreis Biedenkopf - Fernruf Biedenkopf 964

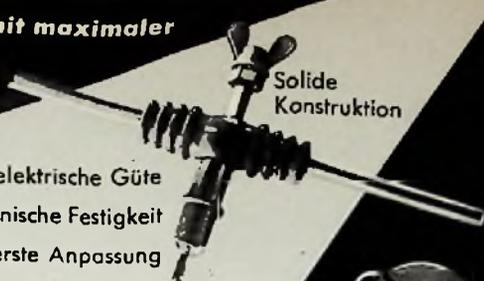

### Standard-Röhrevoltmeter

23,3 MΩ Eingangswiderstand 13 Meßbereich bis 1000 V = und bis 350 V ~ NF und HF. Mit Tastkopf DM 169 50. Auch Hochvoltmeßkopf 25 kV lieferbar. Prospekt anfordern.

Max FUNKE K. G.  
Fabrik für Röhrenmeßgeräte  
Adenau/Eifel

### ELBAU-LAUTSPRECHER

Hochleistungserzeugnisse

Sämtliche Lautsprecher ausgerüstet mit Hochtonkalotten und neuartigen Zentriermembranen

Bitte Angebot einholen

### LAUTSPRECHER-REPARATUREN

Sämtliche Lautsprecher ausgerüstet mit Hochtonkalotten und neuartigen Zentriermembranen (D. B. Patent erteilt).

Breiteres Frequenzband

Verblüffender Tonumfang

ELBAU-Lautsprecherfabrik

BOGEN/Donau

Radiofabrik in Finnland sucht:

UKW-Antennen  
für Koffergehäute,  
Stäbe oder Stahlband

Angebote an Firma

ISKUMETALLI OY

Lohja, Finnland

### TRANSFORMATOREN

Serien- und Einzelanfertigung aller Arten  
Neuwicklungen in drei Tagen

Herbert v. Kaufmann

Hamburg - Wandsbek 1  
Rüterstraße 83



### Gleichrichter für alle Zwecke,

typenmäßig und Sonderanfertigungen,  
liefert in bekannter Qualität.  
Einzelne Gleichrichtersätze und Trafos.

H. KUNZ, KG., Gleichrichterbau, Berlin-Charlottenburg 4, Giesebrechstr. 10, Tel. 322169



Das bekannte englische

WALTER - Tonbandgerät



320.- DM

eingebauter Lautsprecher, Magisches Auge, Mikrofon mit Tonbandspule 30.- DM (Versand per Nachn.)

NEUMULLER und CO. GmbH

München 2 - Lenbachplatz 9



Elegantia



WITTE & CO.

ÖSEN-U. METALLWARENFABRIK

WUPPERTAL - UNTERBARMEN

GEGR. 1868

30 Jahre  
ERO



ERNST ROEDERSTEIN SPEZIALFABRIK FÜR KONDENSATOREN GMBH - RESISTA FABRIK ELEKTRISCHER WIDERSTÄNDE GMBH LANDSHUT BAYERN

# Qualität entscheidet...

Diese Überlegung beherrscht die Konstruktion des PHILIPS Plattenwechslers AG 1003. Trotz seiner leistungsfähigen und vielseitigen Automatik ist er leicht bedienbar und unempfindlich gegen Bedienungsfehler. Die universelle Einsatzfähigkeit dieses Plattenwechslers ist das Geheimnis seiner Beliebtheit.

Der PHILIPS Diamant-Tonkopf AG 3015 gewährleistet ein Höchstmaß an Klangqualität bei größter Plattenschonung über einen langen Zeitraum.

DM 48.-



## PHILIPS Plattenwechsler AG 1003

- Vollautomatisches Abspielen von 10 Schallplatten jedes beliebigen Durchmessers
- Vollautomatisches Abspielen einzelner Schallplatten
- Drucktastenbedienung
- Brillantes, ausgewogenes Klangbild durch PHILIPS Tonkopf AG 3010
- Spielend leichter Einbau, geringe Einbaumaße

DM 158.-



PHILIPS  
HIGH FIDELITY-Anlage  
für den Musikfreund  
originalgetreuer Ton-  
wiedergabe. - Extrem  
weites Frequenzband,  
großer Dynamikkon-  
trast durch sorgfältig  
aufeinander  
abgestimmte Bauteile.

DM 1990.-



# PHILIPS

## Plattenwechsler AG 1003